

# MOTORHISTORIKEREN

NR. 2 - 1995 - APRIL - 24. ÅRG.



ORGAN FOR

**Motorhistorisk Klubb ~ Drammen**

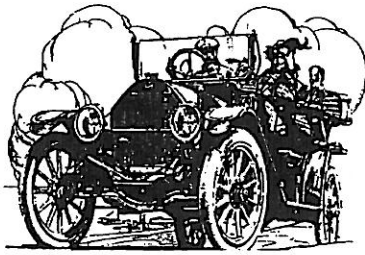

**MOTORHISTORISK KLUBB - DRAMMEN**  
Stiftet 18. oktober 1972 Tilsluttet LMK  
Postboks 2193 Strømsø, 3003 DRAMMEN  
Bankgiro 2200.07.28865

## I STYRET:

**Nestformann:**  
Per Langøy  
Moreneveien 21, 3058 SOLBERGMOEN  
Tlf. 32 87 14 63

**Sekretær:**  
Svein Hansen  
Bergliveien 15, 3023 DRAMMEN  
Tlf. 32 82 05 90

**Kasserer:**  
Tom Becker  
3073 GALLEBERG  
Tlf. 33 77 04 25

**Styremedlem:**  
Nils Petter Danielsen  
Bedehusgt. 10, 3055 KROKSTADELVA  
Tlf. 32 87 83 79

**Styremedlem:**  
Erik Holde  
Eikholtveien 7 B, 3031 DRAMMEN  
Tlf. 32 88 31 15

## UTVALG:

**Redaksjonsmedarbeider:**  
Asle Wang  
Gamlebakken 28, 3046 DRAMMEN  
Tlf. 32 83 01 12

**Formann i teknisk komite:**  
Fridgeir Normann  
Stjerneveien 7, 3023 DRAMMEN  
Tlf. 32 82 18 01 32 82 15 80

**Formann i løpskomite:**  
Helge Vidar Skistad  
Nordmoveien 53, 3053 STEINBERG  
Tlf. 32 87 47 10

**Formann i arrangementskomité:**  
Erik Holde  
Kjell Ødegård (kaffekoker)

**Tur- og festkomite:**  
Asle Wang en tur  
Tom Becker en tur

**Materialforvalter:**  
Styret v/formann

Kan du skaffe annonser som ønskes trykket i  
**MOTORHISTORIKEREN?**

Ta kontakt med:

**Per Langøy**  
Moreneveien 21  
3058 SOLBERGMOEN

Tlf.: 32 87 14 63

**Priser:**  
Helside kr. 600,-  
Halvside " 400,-  
Kvartside " 200,-  
1/8 side " 100,-

Trykt i sort/hvitt.

## MOTORHISTORIKEREN 24. ÅRGANG.

Motorhistorikeren utkommer med fem  
nummer i året.

Redaktører i 1995 er:

- Per-Erik Carlson februar
- Geir Hanevold april
- Christian Christensen juni
- Jan Haakon Shetelig september
- Ivar Engerud desember

**Forsidebilde:**

**CZ (Jawa) 125 ccm 1961 modell**

**Redaktør av dette nummer har vært:**  
Geir Hanevold

**Formann:**  
Tore Ødegaard  
Nordbyveien 91, 3038 DRAMMEN  
Tlf. 32 80 03 35

## Formannen har ordet:

Jeg vet ikke om dere har lagt merke til den rastløse uroa i kroppen, men jeg har den hvert år, og hvis du lurer på hva det er så kan jeg fortelle deg at det er våren som bryter i kroppen, og lengten etter å ta ut kjøretøyet.

Etter mange måneder med innestengthet står sommerhalvåret for døren. Det er liksom som om vi skal ta igjen dvaletilstanden i vinterhalvåret. Spennende er det også om det kommer noen nyrestaurerte kjøretøyer. Jeg vet om et par stykker, men jeg skal ikke røpe noe her, dere ser dem når de kommer.

Vi starter sesongen tidlig i år. Allerede 22. april er vi igang med Hurumlandet rundt, et samarbeidsløp med NVK. Vi starter fra Buskerud Bilsenter ved Kjellstadbommen E-18 i Lier.

De øvrige løp for sommerhalvåret er også i rute kan løpskomiteens formann, Helge Vidar Skistad bekrefte.

I Motorhistorikeren 1/95 etterlyser Halvor Syvertsen en postboksadresse for avisen. Det vi har glemt å gjøre oppmerksom på er at klubbens postboks kan brukes ved innsendelse av stoff. Telefax er vel noe vi må tenke på framover, men inntil videre så bruk klubbens postboks eller send stoffet direkte til redaktør.

## Redaktørens kommentar:

I skrivende stund fornemmes at varmere dager er på vei. Snøen har så vidt begynt å smelte og det er tid for å tenke på klargjøring til årets veteran sesong.

Tidligere redaktører har manet til en debatt om hvorledes man i klubben kan få til mer rundt løp og trekke nye medlemmer til klubben.

For den som leser mye bil og motorsykel blader er det åpenbart at tilveksten skjer på etterkrigs restaureringer og motorsyklar. Jeg husker selv da jeg ble medlem av MHKD med 1952 modell Rover. Klubben var ganske ung og det var nok ikke helt stuerent på den tiden med 50 og 60 tallere. Ikke uten grunn har jeg derfor denne gangen valgt å avbilde siste tilskudd i min samling av restaurerte objekter en 1961/62 CZ 125 ccm (Jawa) forøvrig av de første med ett eksosrør. Det er imidlertid et tankekors at jeg kun rakk å kjøre 30 km på 3 mndr. før snøen kom. Egentlig tror jeg noe av utfordringen i klubbssammenheng ligger dels i egne prioriteringer av tid og det å gjøre løp og klubbssamlinger interessante nok.

Kanskje er det slik at utfordringen i selve restaureringsprosessen faktisk prioriteres foran det å bruke bilen eller motorsykkelen?

Mitt ønske for 1995 er færre løp men av høy kvalitet med innslag av familiær karakter og godt vær. ( For motorsykelkjøring )



## MHKD MEDLEMSMØTE 02.02.1995

Formannen åpnet med å ønske 68 medlemmer vel møtt til årets andre medlemsmøte.

Hans Jørgen Alfson fra Alfa modellbiler hadde tatt turen til oss denne kvelden, og satt fram mange fine veteranmodeller for salg.

Helge Vidar Skistad orienterte om løpskomiteens oppsett for 1995. Sesongen starter med vårmønstring/løp den

\* 22.4: Hurumlandet rundt. Samarbeidsløp med NVK. Start ved Buskerud Bilsenter, mål ved Dyno's museum på Sætre.

\* 20.5: Drammensløpet. I samarbeide med NAF avd Drammen (NAF 70 år).

\* 11.6: Picnictur.

\* 26.8: Krødertreffet.

Swaap-meet på Spareland er i år lagt til søndag 23.4.

Det er sikkert noen som savner Sparelandløpet, men dette løpet er dessverre historie.

I forbindelse med kulturuken på Tofte, har vi igjen fått forespørsel om deltakelse her med noen kjøretøyer lørdag 27.5. Det blir ingen sponning, men de som har lyst kan ta en tur.

Vi har mottatt innbydelser til div arrange-menter fra:

- Motormuseet på Strømmen,
- Østfold Veteranvognklubb,
- Uddevallamarkedet,
- Flåklypa Grand Prix og
- Buick Club of Norway.

Ferrita Sweden AB har sendt tilbud på galvaniserte eksosanlegg.

På forrige medlemsmøte var det snakk om å arrangere tur til Vårmarkedet i Vikingskipet, som arrangeres av HOA. Vi har vært i kontakt med gammelbilklubber i distriktet, som meddeler at dette ikke er et gammelbilmarked, men kun et salgsfremstøt fra HOA. Det arrangeres således ikke tur dit fra klubbens side, og vi oppfordrer heller medlemmene til å besøke markedet til Tønsberg Automobilklubb på Jarlsberg Travbane søndag 12.2.

Per Langøy orienterte om at annonseinngangen for helårsannonser i avisa har vært bra. Det som nå ønskes er annonser for enkeltutgaver av bladet.

LMK's Landsmøte avholdes lørdag 18.2. Formann Tore Ødegaard og Sekretær Svein Hansen representerer klubben på dette møtet.

LMK meddeler at det ikke er noen endring i reglene om formuesbeskatning av motorhistoriske kjøretøyer.

Skatte-lovens §37a gjelder som før.

De meddeler også at kjøretøyer over 30 år er fritatt fra den årlige kjøretøy-kontrollen.

Tom Laugerud minnet om gunstige priser på VISO-produkter til medlemmer.

Så var det tid for kaffe-pause og loddsalg.

Formannen introduserte og ønsket 2 nye medlemmer velkommen.

Dersom interessen og deltakelsen er stor nok, vil det bli arrangert busstur til Herning med avreise 10.3. Her er det bl.a. mye motorsykler.

Det har til nå vært lite motorsykelprat på møtene og det framkom ønske på møtet om å danne en uformell motorsykelgruppe i klubben. Til eksempel har nå Hortensklubben samling for mc-interesserte den 3dje onsdagen i måneden. Motorsykelmiljøet i Drammensområdet er stort, så potensialet skulle være til stede. Leif Magne Nilsen sa seg villig til å være med på å dra i gang en mc-gruppe.

Frode Holm meddelte at turen til Volvo-fabrikken 10.2. er fulltegnet for lengst med 51 deltakere.



Det har kommet forespørsel fra D.Ø.V. (DrammensØlets Venner), som i samarbeide med bl.a. Park Hotel, skal ha en kulturdag/aften onsdag 31.5., om vi vil være med og delta med stand. Det skal være utstillinger og aktiviteter i Parken og kanskje også på elven. Vi kan, foruten å ha en stand, legge opp til aktiviteter etter eget ønske, kanskje med en parade rundt i byen. Vi kommer nærmere inn på dette på neste medlemsmøte og i neste avis.

Beholdningen i Biblioteket fikk noen hull etter medlemsmøtet 5.1. Da manglet det 6 blader. De som har «lånt» disse bes ta de med på neste møte. Det er også noen mangler fra tidligere møter i høst. Husk hva vi ble enige om. Det er fullt mulig å få kopier av artikler/blader, men bladene er ikke til hjemlån.

Hva kan gjøres for å øke rekrutteringen til klubben? Det kom bl.a. forslag om bedre markedsføring ved løp, og det å kunne ta med passasjerer. Vi får alle tenke litt på hva som kan gjøres.

Tom Laugerud opplyste om at ACDCM, på St.Hans-treffet lørdag 24.6, ville ha et eget Chevrolettreff, samt bakkeløp i Vikersundbakken for gammelbiler.

Alf Bryhn ba opplyst om alle utestående poster vedr

1994-regnskapet nå var kommet inn. Tilgodehavende fra Hallingdal-klubben for avisa sliter vi litt med å få innbetalt, ellers er resten i orden.

Leif Magne Nilsen opplyste at onsdags-treffene i Laksehytta i Hokksund starter opp igjen 15.5. I fjor var det opptil 25 kjøretøyer samlet på disse kveldene.

Frode Holm ønske at det blir arrangert tur til Uddevallamarkedet 1.4. Styret ser på saken til neste medlemsmøte.

Etter medlemmenes 10-minutter, ble møtet hevet kl 21.50.

Svein Hansen / sekretær.

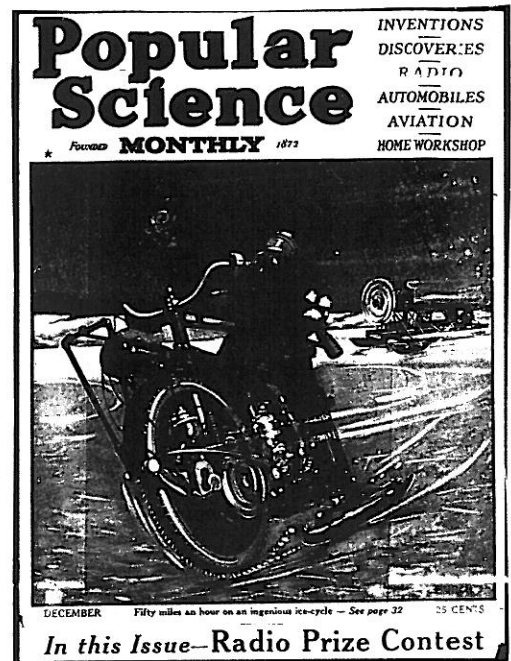

## ÅRSFESTEN 1995 DEN 18 FEBRUAR

En kjempekoselig fest med kjempekoselige mennesker !

Årsfesten 95 ble arrangert av MHK's styre i mangel av festkomite. De hadde gjort en god jobb. Mulig festen burde vært annonsert i et tidligere nummer av Motorhistorikeren det er jo ikke alle som er på møtene eller i alle fall ikke på alle møter. Om det var dette som er nevnt eller om det var pga begynnende vinterferie at det ikke var mer enn 20-25 påmeldte skal være usagt. Men de ca. 40 som var samlet, hadde det hyggelig etter det jeg kunne observere!

Etter et velkomstglass loset formann Tore oss gjennom bordsetningen med betraktninger, anekdoter og allsang. Andre bidro også til å høyne stemningen. Alf takket for maten med en skikkelig røverhistorie.

Kyrre Iversen på trekkspill og Rolf Ødegård med sang og gitar var engasjert til musikken i år og Rolf kvitterte for maten med "Rosa på ball".

Efter dette gikk praten, dansen, drikkevarene, kaffen, kakene og utdelingen av "pokkalen" for 1994 til Odd Runar Holm, utlodningen og hyggen sin gang.

Takk for hyggelig samvær!!!!!!

BRITT.





Årsfesten forts.

Hei ! dere i Motorhistorisk Klubb Drammen, jeg vil først få takke for en glimrende Årsfest. Siden min mann og jeg deltok for første gang var vi og ikke minst jeg spent. Det ble virkelig koselig, vi gleder oss alt til neste årsfest. Formannen oppfordret oss konene til å komme med synspunkter og innlegg til Motorhistorikeren og jeg tok oppfordringen. Har lyst til å gi dere en historie fra vår lille familie. Den heter 'En gammelbilentusiast og hans tolmelige kones perfekte Lørdag. Historien kan leses på side 8-9.

Hilsen Lill Ann Ovnerud



En gammalbilentusiast og hans tolmodige kones perfekte lørdag.

Klokka er 9.00, jeg våkner sakte og ser mot venstre.

Den andre halvdel av senga er tom. Jeg speider ned mot gulvet, callingen ned til verkstedet (kjæresten blir strengt bevokta hele døgnet) er slått av. Så søtt av han, tenker jeg, han ville jeg skulle sove til jeg våknet av meg selv. Antagelig for å ha det best tenkelige utgangspunkt. Ingen morragretten kone.

Jeg står opp, kler meg og pusser tenner. Tar hunden opp av hennes seng og tusler ned til verkstedet.

Hei. Hei pus, oppe alt? Ja, har du spist? Ja! (underforstått for lenge siden) Jeg skal bare lufte Troja (hunden er selvsagt kalt opp etter gammal-bilen en Trojan Heinkel) så spiser jeg litt og kommer ut igjen.

Jeg får spist og lest igjennom halve avisa, så piper callingen (som jeg forlengst har flyttet med meg til kjøkkenet) Hva er det? Hei pus, vil du komme ut med white spirit? Ja. Ned i kjelleren, finne flaska, ut på verkstedet. Værsgod! Takk, du glemte papir. Du sa ikke noe, repliserer jeg idet jeg forsvinner opp mot huset og inn igjen. River av 4 meter for å være sikker. Opp av kjelleren og ut igjen. Her. Takk, det var ikke nødvendig med så mye. Nei, jeg går inn igjen og spiser ferdig. (Kan ikke si at jeg leser avisa, det er liksom ikke viktig nok.)

Ferdi med avisa! Tut, callingen igjen. Hva er det? Hei pus, vil du hente noen selvborende karosseriskruer til meg? Ja! Ned i kjelleren, hva i alle dager leter jeg etter? Jeg prøver. Opp av kjelleren, ut til verkstedet.

Værsgod! Neimen pus da, hva er dette? Treskruer! Ut av verkstedet, ned i kjelleren, prøv igjen. Ut til verkstedet igjen. Neimen pus da, ikke pappstift! Ut av verkstedet, ned i kjelleren igjen, samler sammen 6 - 7 skruepakker. Opp av kjelleren, ut til verkstedet. Flott pus! En av pakkene hadde tydeligvis riktig innhold. Jeg går inn igjen og vasker opp, kommer innom før jeg drar og handler. Mmm!

Callingen er stille, lenge, er han død tro? Jeg skynder meg ned til

verkstedet. Puh, alt er bra. Jeg drar og handler. Greit, ta med tobakk!

Ja. Jeg handler og koser meg, husker tobakk og å levere lottolapp.

Vel hjemme igjen går jeg rett ned på verkstedet.

Hei, jeg er tilbake. Hei, huska tobakk?

Ja. Jeg kjøpte skinkestek og brockoli til middag i morra (livretten din).

Ja, ja, dette oppdager han nok ikke før han spiser i morra.



Jeg går inn med varene. Ja. Såvidt innenfor døra, tut, callingen. Hva er det? Hei pus, vil du komme ut litt? Ja. Ut på verkstedet igjen. Vil du reise og kjøpe rustkiller og lynol? Ja, men du kunne sagt det i stad! Trang det ikke da. Inn og kle på yttertøy og støvler. Ut igjen. Hei, har dere.....? Ja. Heldigvis blink ved første forsøk, bra. Hjem igjen. Vørsågod. Takk pus. Jeg går inn igjen og fortsetter.

Ja. Presis klokken 12.00 går jeg ut med

lunsjtallerken med brød, godt pålegg og melk. Hei, mora de ringte, vi er bedt dit neste lørdag. Å. Børre ringte også, han vil gjerne ha det salongbordet vi lovte han.

Mmm. Også ringte Henny, håndballkampen er i morra, vi skal møte de andre klokka 14.00.

Hmm. . Jeg går inn igjen og henger opp vaska, kos deg med maten. Ja.

Timene flyr og jeg løper i skytteltrafikk mellom hus og verksted. Henter, prøver og feiler og prøver igjen. Og tenker på alt jeg skulle ha gjort på min tilmålte fridag.

Vel det får vente !

Klokka 16.00 går det i døra, og inn kommer en lykkelig gubbe med oljeflekk på nesa og i panna. Tapper i badekaret og setter seg i. Vil du vaske meg på ryggen, pus? Ja.

Har det ringt noen i dag? (!) Ja, det har det, svarer jeg, og reffererer samtalene på nytt. Lykkelig over at han snart er tilbake i dette livet.

Etter badet går han lykkelig opp for en velfortjent hvil, med hunden hoppende etter seg. Vekk meg igjen da, pus. Ja, sov godt.

Jeg finner frem boka mi og setter meg ned i godstolen.

Ro og fred i huset og min elskede husband hviler ut etter dagens slit.(!)

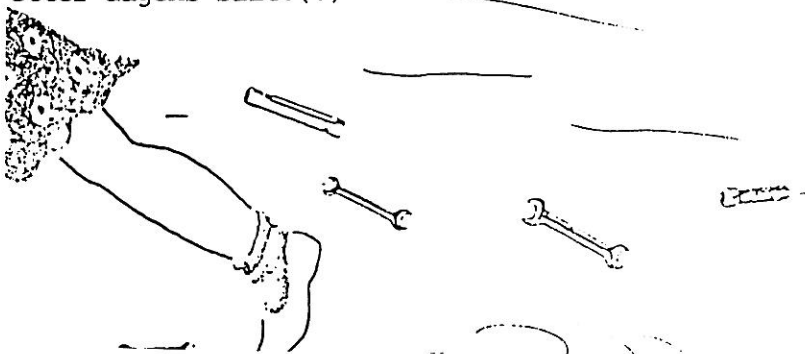
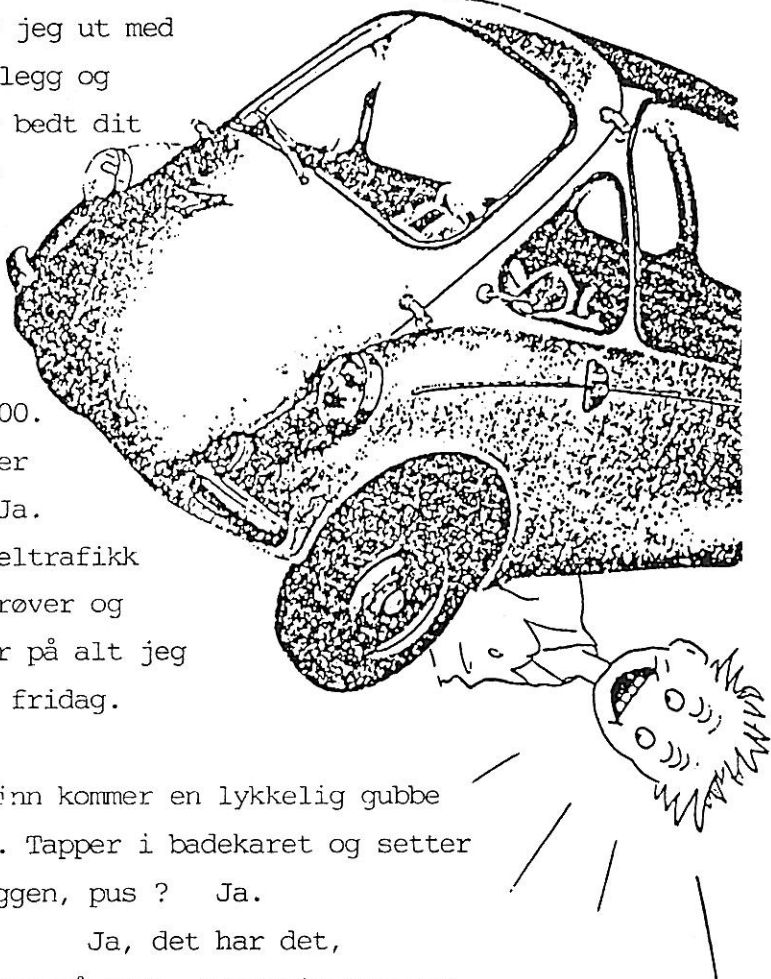

Lill Ann Ovnerud

# SI DIN MENING !



Spalten for nettopp deg som sitter inne med mange synser og meninger .

Kvess pennen å send dine tanker til redaktøren.

Vi trenger dine synspunkter.

Her er det også rom for å være anonym om dette er ønskelig.

-----

SVAR vedrørende mit innlegg i Motorhistorikeren Nr: 5 - 94, side: 22. som omtaler Nye medlemers motagelse, samt Annonseapp Kjøp / Salg i Nr: 4 - 94 side : 31.

Vi har motatt to leserbrev vedrørende dette og syntes det er meget positivt at sådanne innslag skaper rørelse i folk å at De blir angasjerte .

Alt er positivt selv om mann ikke alltid er enige så er det vesentlige og få luftet forskjellige alternativer å kanskje dra det beste ut av dette .

Retter en takk til Halvor Syvertsen og Kåre Johnsen for svarinnlegg i avisen .

Skulle gjerne sett mere av dette , å at folk kunne bli litt flinkere til å bruke avisen til sine synser og meninger.

-----

Som svar på leserbrev Nr : 1 - 95 side 7, vil jeg få begynne med Anonseapp Kjøp / Salg .

Når det gjelder redaksjonsadresse med egen postboks må jeg si at det i hvert Nr . av avisen står oppgitt på side 2 , klubbens postadresse , samt klart utkast om neste avis s redaktør og siset frist for innsendt stoff .

I forje avis se side 15 .

Med andre ord så blir det for hvert Nr: av avisen oppgitt to stk postadresser . en til klubben og en til fårestående redaktør med deadline .

Jeg kan ikke se noen grunn til å opprette en ny adresse til når de to vi allerede har , nesten ikke blir brukt.

Han nevner også Telefax at dette er fantastisk .

Dette er vel og bra , men når sant skal siges så er det kunn et fåtall av oss som har tilgang til dette å hvor skulle i så fall denne plaseres .

For enkelhets skyld så kan jeg jo meddele at det er postkasse på omtrent hvert hjørne.

-----

Videre vedrørende såkaldt spesiakskjema Kjøp/ salg . Halvor Syvertsen mener at jeg angriper problemet feilaktig. Til dette vil jeg si . Tanken med dette var jo at disse annonseappene skulle nå alle . Ikke bare de på møtene , men også de ander gjennom lapper i avisen våres.

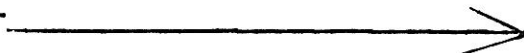



Klart dette har noe for seg , se bare på to av Nordens mest populære annonseblad . Disse bygger på akkurat dette systemet . Er det noen som virkelig tror at disse hadde fått så god kontakt på annonser uten anonselapp for Kjøp / Salg .  
Jeg tenker på Classic Motor og Nordiskt Motorhistoriskt Annonseblad . -----

Kan også nevne at klubben hadde i sin tid fremme på medlemsmøtene en postkasse for anonselapper , forslag osv. Denne er det lenge siden jeg har sett noe til .  
Kanskje forde nettopp du ikke brukte denne .

-----  
-----  
Videre som svar på leserbrev v/ Kåre Johnsen Nr: 1- 95 s13. Lekker VW karmann ghia du har forresten. All ære for denne. Takker så mye for svaret .

Jeg syntes du har mange positive synspunkter som er verd å bygge videre på .  
Som dette med å møte ungdommen på deres premisser .  
Jeg er helt enig at vi bør luften forskjellige alternativer og ta en debatt om dette .  
Samtidig så synes jeg det er utrolig at styret og klubben ikke tør ta debatten , da vi vet at en hel masse sitter inne med masse synser og meninger .  
Kanskje vi felles kunne løse de ting vi alle prater om .  
Ser ikke dette som enkelt når vi har noen gamle rever i klubben som niholder på gamle synspunkter og ikke vil se fremover .  
Vi har også noen av dem som er så trangsynte ( unskyld uttrykket ( at det er kunn det kjøretøyet som jeg har som er det beste og fineste å alt annet er bare dritten .  
Med slike holdninger så kan man ikke få noe nytt blod til å stane i klubben .

-----  
Efter mitt syn så er det ikke kjøretøyet som er det avgjørende faktor for å være medlem i klubben .  
Det vesentligste må jo være hobbyen og interessen for gamle motorkjøretøy og ikke om nann har den eller den bilen / mc .  
Vi må også kunne godta at medlemmer har et godt nært forhold til en f eks 60 mod .  
Syntes også at vi må få slutt på all den skittentøy - kastinga om andres kjøretøy i klubben.  
Mitt motto måtte være at har man ikke noe godt å si om noen , så får man heller holde kjeft.

Ps: Vil ha meg unskyldt fra visse skarpe uttrykk , men jeg syntes problemet er ganske alvorlig .  
En tankevekker til noen hver av oss .

Med Hilsen : Byggmester SOLNES .  
-----

Uttalelse om  
synser  
vedrørende  
M- H- K s  
bibliotek-  
ordning.

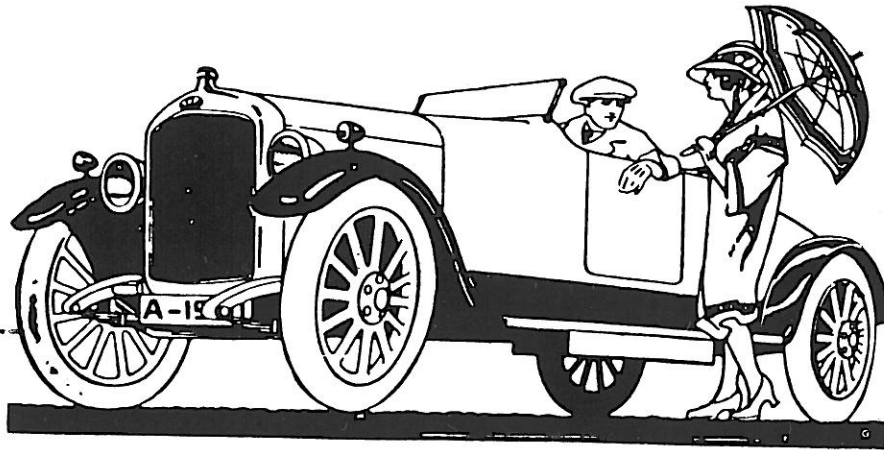

Først må jeg bare si at jeg ser tiltaket som svært positivt, å ære være dem som vil stille med dette . Et flott tiltak.

Når det er sakt , så vil jeg påpeke noe ved tiltaket som jeg synes er meget tungvint og vanskelig for medlemmene . Det er vel og bra at vi kan få kopi av utdrag i avisen , men dette er meget vanskelig for medlemene . Si at det kommer inn til hvert møte ca 15 medlemsblad. Det er uråd for et medlem å få oversikten over dette , å hvilke sider man vil ha kopi av . Jeg var meget interisert i et tidsskrift en gang og da spurte jeg om å få låne med meg dette hjem til neste møte. Dette var ikke mulig å jeg måtte bøye meg for dette .

Min mening er at man måtte kunne få låne med seg bladet hjem for en måned. Noe alla låneordningen på Biblioteket. De som ikke har med seg det utlånte bladet på neste møtet blir eksempelvis straffet med kr : 10,00. Dermed kan alle få tilgang til bladene som de kan kose seg med hjemme i ro å mak . Hva skal vi med et bibliotek hvor vi aldri får lånt noe?

Ps: Ber om andres synspunkter på dette.

Med Hilsen: Byggmester SOLNES.

#### NYTT TEMA.

En annen ting som jeg synes er verd å nevne , er dette med forkortelse av navnet Motorhistorisk klubb Drammen. Ser at styret og noen redaktører har begynt å skrive navnet vårt med forkortelsen MHKD. Dette er feil tolking av navnet. Det er en gang for alltid vedtatt at navnet på klubben er: Motorhistorisk klubb Drammen, med Drammen som pålagt navn for stedfestelse .

alså forkortelse : M H K Drammen.

Ps: ikke misbruk dette .

Med Hilsen : Byggmester SOLNES.

**VI BESØKER**



# RETT-lakk a.s

Alt i karosseriarbeide

Bromsveien 13 - 3183 Horten

Firma Rett- lakk a/s i Horten inviterte Byggmester Solnes, samt bitehagens store sønn og Simen bror hans til førjuls- motagelse på sitt nye verksted .

Dagen er 13 Desember 1994, været er praktfult og vi nyder tilværelsen . Morgenvisitten blir tildelt vår gamle rev Andreas Schytte - Larssen .

Han og hans smukke fru driver en Brukt og Antikk sjappe i Horten . Skal undre meg på om det er varene eller Andreas som er brukt / antikk .

Det ble en liten handel i butikken , samt prat og kaffe før vi duret opp deres private residens for å besiktige gammelt snadder . Han bor flott oppe i åsen , med en prektig utsikt over Horten By .

Da verksted- dørene åpnet seg vet vi nesten ikke hvor vi skal sette føttene,, for her var det jammen over - fylt .



Efter arsenalet å bedømme så må denne mannen bli stygg - annal skal han få restaurert alt dette .

Det første som møter oss er en prektig BUICK fra første av femti årene . Den befinner seg i nydelig orginalstand . Bilen har tilhørt vår alles Kireten Flagstad .

En meget spesiell og herlig doning .

Vi skimter også en annen åpen Buick fra midten av tjue åra .



Ethalvrestaurert prosjekt som har fått en liten -----hvilepause . Videre finner vi Indæen , Harly , Ariel Tempo m m av motorsykkeler , samt en flott gammel Darracq , som vårt tidligere medlem Artur Moe fra Skoger har vært eier av i mange år . Den er ca halvveis restaurert og blir en artig gammel doning . Kan nevne at Andreas har på gang meget store planer med akkurat denne bilen . Håper han lykkes med prosjektet .

Kan forøvrig meddele at Darracq-en kan leses mere om i klubbens jubuleumsbok for 15 år . side 37 . Etter mye prat går turen innom Fred Johannesens Bilruter i Horten . Det hadde seg slik at noen av klubbens disipler hadde gjenglemt noe av kvoten på bussen fra Herning og det er jo ikke så bra . Dette måtte avhentes og bringes til rette vedkomende før jul . Som det seg hør og bør så ble det også tid til kaffe og prat hos Fred , men også tid til besiktigelse av den flotte bussparken som hans familie disponerer .

-----

Så var tiden moden for å gjøre antre hos Rett-lakk a/s . Vi roter litt til å begynne med , men etter nærmere fårespørsel så finder vi frem til rett adresse . For ordens skyld så kan der nevnes at det var Bitehagens Storeønn som var sjåfør og da var det jo ikke så rart . Han er jo noe uberegnelig i trafikken .





FORD V8  
1934.  
eier :  
Aane Bøe.  
Horten .

Det møter oss et prektig byggverk , i det vi inntar turen .  
Med et går portene opp og ut stiger innehaver og daglig  
leder av firmaet Rett-Lakk a/s Tor Hugo Herning .  
En Hjertelig mottagelse blir møtt oss .  
Det var et flott verksted med redskap og hjelpemidler etter  
alle kunstens regler . Her manglet ikke noe .  
Lyse trivelige lokaler på 320 km2 .  
Det som var noe av det verste var at mannen hadde kontor-  
fløy på 70 km2, alene og som pryde hadde han en lekker  
veteranbil . For anledningen var det plasert en nydelig  
Ford V8 1934 mod. der . Denne eies av Hortenmannen  
Aane Bøe . En prektig doning spør du meg .

-----  
Videre var det duket til flott gjestebord i de nye lokaler .  
Her manglet ikke noe, Etter masse god mat og mange timer  
gammelbil og motorsykkelpprat måtte vi takke for oss og  
for et meget hygerlig besøk .  
Med dette vil jeg få ønske Tor Haugo til lykke med det nye  
verkstedet og håper han får mye glede av dette i årene  
som kommer . Han har gjort en  
fantastisk innsats som har  
gitt godt resultat .  
Forøvrig så kan Rett-lakk  
godt anbefales da det er  
et meget seriøst firma.

Vi takker for oss,  
Med Hilsen:

Byggmester  
SOLNES.





***Hold  
et fast  
grep  
på veien***

Monroe støtdempere betyr sikkert positivt veigrep med alle fire hjul fast og støtt på veien.

Stort utvalg i  
**EKSOSANLEGG  
BREMSEKLOSSER  
BREMSESKO  
VANNPUMPER  
STØTDEMPERE  
TENNINGSDELER  
CLUTCH**



***A.s. Grønland Auto***

Buskerudveien 27 Drammen. Tlf. 32 82 16 65 Fax. 32 82 17 28

***Bildeler og Rekvisita***

*En gros*

*En detalj*

## BEAULIEU 1995

Tradisjonen holdes ved like: **TUR TIL BEAULIEU IGJEN**, for 7. gang.  
(Det er 11 dagers tur i år, mot 9 dager i 1994)

- Turen starter i Drammen (sted kungjøres senere), mandag 4. sept. kl.11.00, og videre fra Gøteborg kl. 19.00 med Scandinavian Seaways til Harwich.
- Vi ankommer Harwich tirsdag kl. 17.30, og er framme ved hotellene i Bournemouth ca. kl. 22.00. (Kanskje i rekker et pub-besøk?).
- Onsdag blir det arrangert tur til Bath, en gammel by grunnlagt av romerne, og med mange severdigheter.
- Torsdag arrangeres tur til enten: Yeoville, et sted med museum for dampdrevene kjøretøy og motorer. Det er også et flymuseum der.----Eller det blir tur, med omvisning, til Ford-fabrikken i Southamton.
- Fredag besøker vi "Wookie Hole", et fantastisk sted, hvor det er grotter med utrolige stenformasjoner i alle regnbuens farger. Gjennom det hele renner en underjordisk elv. Det er dessuten tivolimuseum, lager for mange av Madam Tussau's voksfigurer, gammel papirmølle hvor de håndlager papir o.s.v.
- Lørdag og søndag er det marked på Beaulie.
- For de som ikke ønsker å være med dit begge dager, er det nok av annet å finne på. (Antikviteter, pub-besøk, shopping, o.s.v.)
- Mandag er "fridag".  
(Mange har tidligere år tatt toget til London.)
- Tirsdag er hjemreisedit, men på veien til Harwich, besøker vi Colchester. Nok en gammel, interessant by.
- Ferja ankommer Gøteborg onsdag 13. september kl. 21.00, og beregnet ankomst Drammen er kl. 03.00, torsdag 14. september.

- Turen koster kr. 3850,- pr. person, og inkluderer :

- Buss hele turen.
- Ferje med økonomilugar, ( Gøteborg /Harwich T/R).
- 7 netter på hotell, inkl. frokost.
- Buss på alle utflukter.

\* Mat ombord i ferje og inngangspenger er ikke inkludert.

- Spesial-lugar : Priser ved forespørsel til undertegnede. (Må avgjøres før 31. mai).
- Depositum....kr. 850,- pr. person, må være satt inn på konto **senest 31. mai 1995**, og regnes som bindende påmelding, som ikke vil bli refundert, hvis ikke plassen kan fylles fra venteliste
- Resten av summen: kr. 3000,-+ evt. spesiallugar, må være på konto **senest 15. juni 1995**
- Depositum og restsum bes betalt pr. postgiro til:

Martin Fælla,  
Meieriveien 10,  
3023 Drammen.  
Postgirokonto: **0824.0159636**

- Flere opplysninger om turen kan fås på tlf. 32821232 (priv )  
og 32739645 (jobb)

Vennlig hilsen

PS.

- Prisstigningen i år skyldes i tillegg til 2 ekstra dager, økte buss- og ferjekostnader.
- Datoer for betaling er basert på frister fra ferjeselskap og hoteller.
- Hotellprisen er regnet etter en kurs på : 1 pund = NOK 11,00, og det tas forbehold om kursøkning.

Skift til 

# STOPP

med knaster -  
gjør det før  
det haster

**ASKIM GUMMIVAREFABRIK**

### Ønskes kjøpt

Deksel rundt reservehjul (bak), til amerikanske biler ca. 1935.

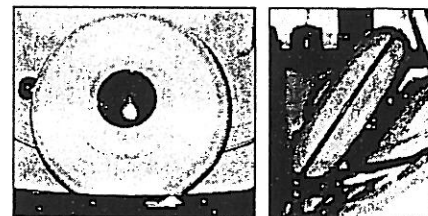

Bakrute i cabriolet



63 cm

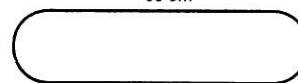

12,5 cm

Henvendelse:

Jan Sandholt. Tlf 32 87 62 58.

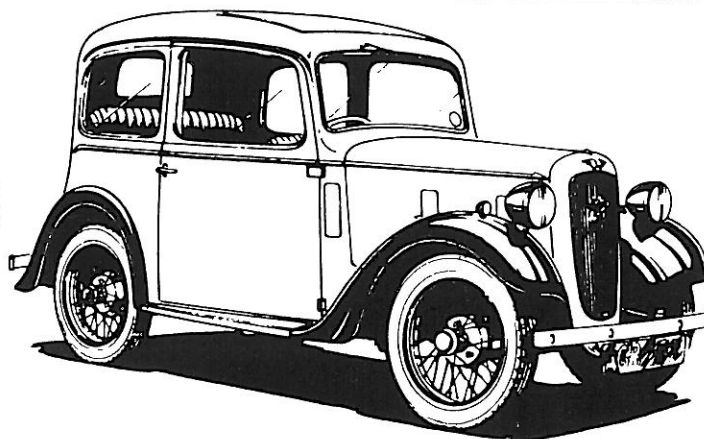



# PROBLEM- LØSER'N

«God service  
når du  
trenger  
det»



## Auto-Materiell

BILDELER • MASKIN- OG VERKSTEDUTSTYR

Industrigt. 13 • 3412 Lierstranda  
Telefon 32 84 05 77 • Telefax 32 84 19 05



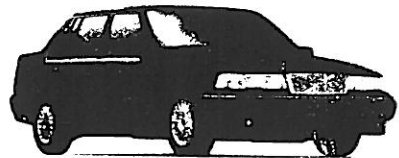
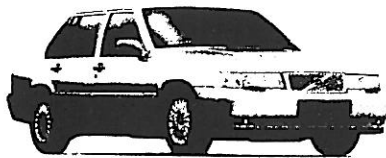
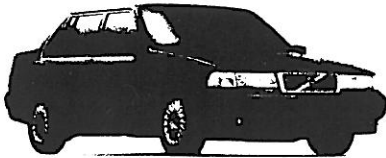

TUR TIL

**VOLVO**

I GØTEBORG.

En TAKK rettes til våre to medlemmer og positive pådrivere  
IVAR ENGERUD og JAN-ROGER SAND - OLSEN.

Vil med dette rette en særdeles stor takk til Ivar Engerud  
v / VOLVO Isberg i Oslo som var så meget velvillig til å  
sponse MHK s medlemmer mm med midler og gaver til turen til  
AB VOLVO i GØTEBORG.

Vil også rette takk til JAN-ROGER SAND-OLSEN ,  
v / AUTO-MATERIELL for flotte gaver mm til konkurransen  
på bussreisen.

Ps: Tenk hvor mye lettere det hadde vært å skrive om  
denne mannen hadde hett ---- Jan Olsen. -----

Takk fra :

*A-Ford-Deler*

import & export av reservedeler  
til Ford T, A & V8 1909 - 48  
Reparasjoner & overhaling

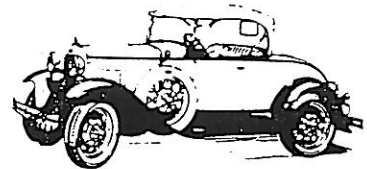

Erik Storm-Olsen  
Marihøneveien 14  
3173 Vear

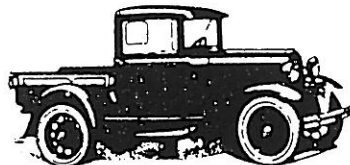

Tel: 3333 2925  
Fax: 3333 3912  
Postgiro : 0806 3020401

Vi har Norges rimeligste priser på kvalitetsdeler til Ford T og A.  
A-modellen er vår spesialitet, med ca. 1800 delenr. på lager,  
men vi skaffer det du trenger til T og tidlig V8 også.

Brukte deler til A-modell i mengder for salg og bytte, overhalling av gir, kardang,  
styresnekker startere dynamoer osv. ved eget verksted.

Vi har nå månedlig levering av deler fra USA og dermed kort leveringstid på deler som ikke  
er lagervare, alltid til faste forhåndspriser.

Interiør og kalesjer får vi fra de mest anerkjente leverandørene, be om pristilbud !

**Ordretelefon: 3333 2925** man-fre kl. 9.00 - 15.00 og 17.00 - 20.00

**Telefax: 3333 3912** Hele døgnet.

Dessverre ubemannet noen dager, men da kan du legge igjen navn og telefonnr. på  
telefonsvareren, så ringer vi deg opp igjen!

Vil du besøke oss så må det avtales på forhånd.

**Ny katalog i mars -95 !!**



## LØPSSESONGEN 1995

**22 APRIL**

### **HURUMLANDET RUNDT- VÅRMØNSTRINGEN 1995**

Sesongstarten blir relativt tidlig og er et samarbeidsløp mellom vår klubb og NVK.

Starten går fra Buskerud Bilsenter ved Kjellstadbommen. Fremmøte kl 10.00 .

Start kl 11.00.

Innkomsten blir på DYNOS' museum på Engene.

Løpet er åpent for kjøretøy eldre enn 30 år i forskriftsmessig stand. Prøveskilt godtas ikke.

For MHKD's medlemmer inngår løpet i kampen om NAF-Gjensidiges årspokal.

Påmelding til : Helge Vidar Skistad Nordmoveien 53 3053 Steinberg.

TLF 32 87 47 10.

**PÅMELDINGSFRIST: 15 APRIL.**

**STARTKONTIGENT** Kr 100 betales ved start.



**VELKOMMEN TIL VÅRSLEPPET!!!!!!!!!!!!!!**

**3 MAI (Onsdag)**

### **TEKNISK OG FORSIKRINGSTREFF**

Den årlig vårsjekken avholdes på NAF's teststasjon i Ing.Rydbergsvei.

Fremmøte kl 1700.



**20 MAI (Lørdag)**

### **DRAMMENSLØPET**

Løpet går i Drammen og omegn med start og innkomst i Drammen Park.

**20 MAI (Lørdag)** Fremmøte kl 10.00 . Start kl. 11.00.



Løpet er åpent for kjøretøy eldre enn 30 år i forskriftsmessig stand. Prøveskilt godtas ikke.

For MHKD's medlemmer inngår løpet i kampen om NAF-Gjensidiges årspokal.

Påmelding til : Helge Vidar Skistad Nordmoveien 53 3053 Steinberg.

TLF 32 87 47 10.

**PÅMELDINGSFRIST: 15 MAI**

**STARTKONTIGENT** Kr 100 betales ved start.

**VELKOMMEN TIL EN HYGGELEG DAG I GOD VETERANBIL OG  
MOTORSYKKEL ÅND!!!!!!!!!!!!!!**



**11 JUNI (Søndag)**

***PICNIC TUR TIL EIDSFLOSS HOVEDGÅRD***

Denne søndagen arrangeres det en picnictur til Eidsfoss Hovedgård. Området rundt gården kan benyttes og stedet har absolutt den rette atmosfæren. Det blir mulighet for omvisning i gamle Eidsfoss noe som anbefales på det varmeste. Det vil også bli et eller annet for de yngste. Våre venner fra Horten er også invitert og vi håper at flest mulig fra marinebyen vil vise sitt blide åsyn. For de som ønsker å kjøre samlet utover har vi to alternative startsteder.

Alternativ 1 : Hokksund Båt og Camping: Passer bra for de som ønsker å kjøre om Vestfossen langs Eikeren. Fremmmøte. kl. 10.00

Alternativ 2 : Drammen Park . Fremmøte kl 10.00 Løpet er åpent for kjøretøy eldre enn 30 år i forskriftsmessig stand. Prøveskilt godtas ikke.

Kontaktperson er Helge Vidar Skistad Nordmoveien 53 3053 Steinberg.  
TLF 32 87 47 10.



***VELKOMMEN TIL EN HYGGELIG PICNIC I GOD VETERANBIL OG  
MOTORSYKKEL ÅND !!!!!!!!!!!!!***

**26-27 AUGUST**

***KRØDERLØPET***

Løpet går som før i området rundt Krøderen. Detaljer bli annonsert i neste Motorhistorikern.

Løpet er åpent for kjøretøy eldre enn 30 år i forskriftsmessig stand. Prøveskilt godtas ikke.

For MHKD's medlemmer inngår løpet i kampen om NAF-Gjensidiges årspokal.

Påmelding til : Helge Vidar Skistad Nordmoveien 53 3053 Steinberg.  
TLF 32 87 47 10..



***VELKOMMEN TIL EN HYGGELIG HELG I GOD VETERANBIL OG  
MOTORSYKKEL ÅND !!!!!!!!!!!!!***

***ONSDAGSTREFFER VED LAKSEHYTTA (Hokksund)***

Fra og med 15/5 er Laksehytta oppe. I fjor var det godt fremmøte ved disse uformelle sammenkomstene.



### SKOGSVRAK / EPATRAKTOR CHEVROLET 1929

Som de fleste veteranbilentusiaster blir man fra tid til annen tipset om objekter som enten er i 'topp' stand eller er nærmest vrak. Som den entusiast jeg er rykket jeg ut for å inspisere er etter sigende chassimessig komplett sansynligvis Chevy lastebil. Bilen skulle befinne seg i synbar avstand fra veien ved Klekken Hotell og hadde stått der i mange år. Vel fremme ble bilen lokalisert som beskrevet og var akkurat så dårlig som den kan bli etter ca. 25 års utendørs lagring. Desverre var kamera gjenglemt så bilder er ikke tilgjengelig, derimot er nest delebil avbildet. Bilen var som beskrevet men en ett år nyere motor var montert. Alt treverk var borte og nederste del av felgringene var borte fordi den sto godt plantet ned i bakken. Mekanisk var bilen faktisk komplett og så ut slik den gjorde før hytte og lasteplan ble montert i hine hårde dager. Eieren var mer enn fornøyd over at dette skrapet ville bli fjernet vederlagsfritt da naboene hadde klaget over at den var til fare for ungene som leket på den. Etter å ha blitt løftet opp av moder jord og vel anbrakt med kran på en egnet lastebil var denne bilens fremtid sikret. Etter å ha studert objektet nærmere viste det seg at den motorblokka som satt i var til en 1930/31 chevy og nærmest 'ubrukt', antagelig en byttomotor satt inn etter krigen.

Bilens identitet var fortsatt naglet fast og via sentralregisterets utrolige registre ble eierens identitet bragt på det rene. Papirene var i orden og jeg var den lykkelige eier av en rustbrun jernhaug som i sin tid var registrert som en av de første Cheverolet 1929 3500 kg truck. Denne Chevyen er i seg selv også interessant fordi det var den minste lastebilen i Chevyserien og den første modellen som kom med 6 sylindret motor. Nå er det jo slik at objekter under fellesnevner arkeologisk utgraving trenger en kompletterende delebil. Som sagt så gjort, Chevy kontaktnettet ble børstet støv av og ikke lenge etter fikk jeg napp ved at en entusiast ringte meg. Objektet hadde vært EPA traktor og det satt en torpedo til åpen bil på, kanskje Chevy 1929?. Motor og gearkasse var i alle fall Chevy. Eieren hadde en formening om at dette var mye bra deler og med 4 treikehjul var dette absolutt interessant. En mulig sum for hele pakka ble antydnet.

Med store forventninger ble eieren kontaktet. Ved hjelp av en bærbar telefon kunne eieren oppgi de riktige nummer på motorblokka...jeg manglet den riktige blokka til tidligere nevnte objekt. I gleden over å få tak i en komplett motor og gearpakke ble prisen akseptert noe motvillig, men skilt au da slapp jeg jo å lete land og strand rundt. EPA'en var dessuten trillbar slik at den kunne vinsjes opp på bilhenger. Tid for henting ble avtalt, bilhenger ble lånt og helgen etter ble objektet inspisert. Som ved de fleste bruktkjøp var ikke varen som ble fremvist helt som jeg hadde forestilt meg men motorpakka så grei ut. Torpedoen var ikke Chevy men greit nok handelen ble avsluttet.

Vel hjemme kom de store overraskelsene. Godt skjult under eksosmanifolden fant jeg den lengste og mest grisete sveisesømmen jeg noensinne har sett. Blokka hadde vært til de grader frostsprengt og forsøkt reparert. Topplokket så greit ut og motoren gikk i alle fall rundt. Selgeren ble kontaktet og etter en del forhandlinger mottok jeg en kompensasjon i form av en ekstra 1929 Chevy last bakasel som tilfeldigvis hadde de

bladfjærfestene jeg manglet og to meget bra ekstra treeikehjul med fine felgringer. Alt I alt en OK end of story men jeg mangler fortsatt den riktige blokka. Jeg har forøvrig utelatt prisen på det avbildete objektet da jeg ellers regner med å bli et evig mobbeobjekt I klubbsammenheng. Så hvis noen vet om et Chevy 1929 last ramme 'GRATIS' til avhenting så vennlig kontakt meg. Jeg vil komme tilbake til restaureringsprosessen ved en senere anledning...i ...år xxxx. Forøvrig har jeg også en torpedo til en åpen Flint 1925-28 med papirer.. det var det det var.....mangler bare resten.

Red.

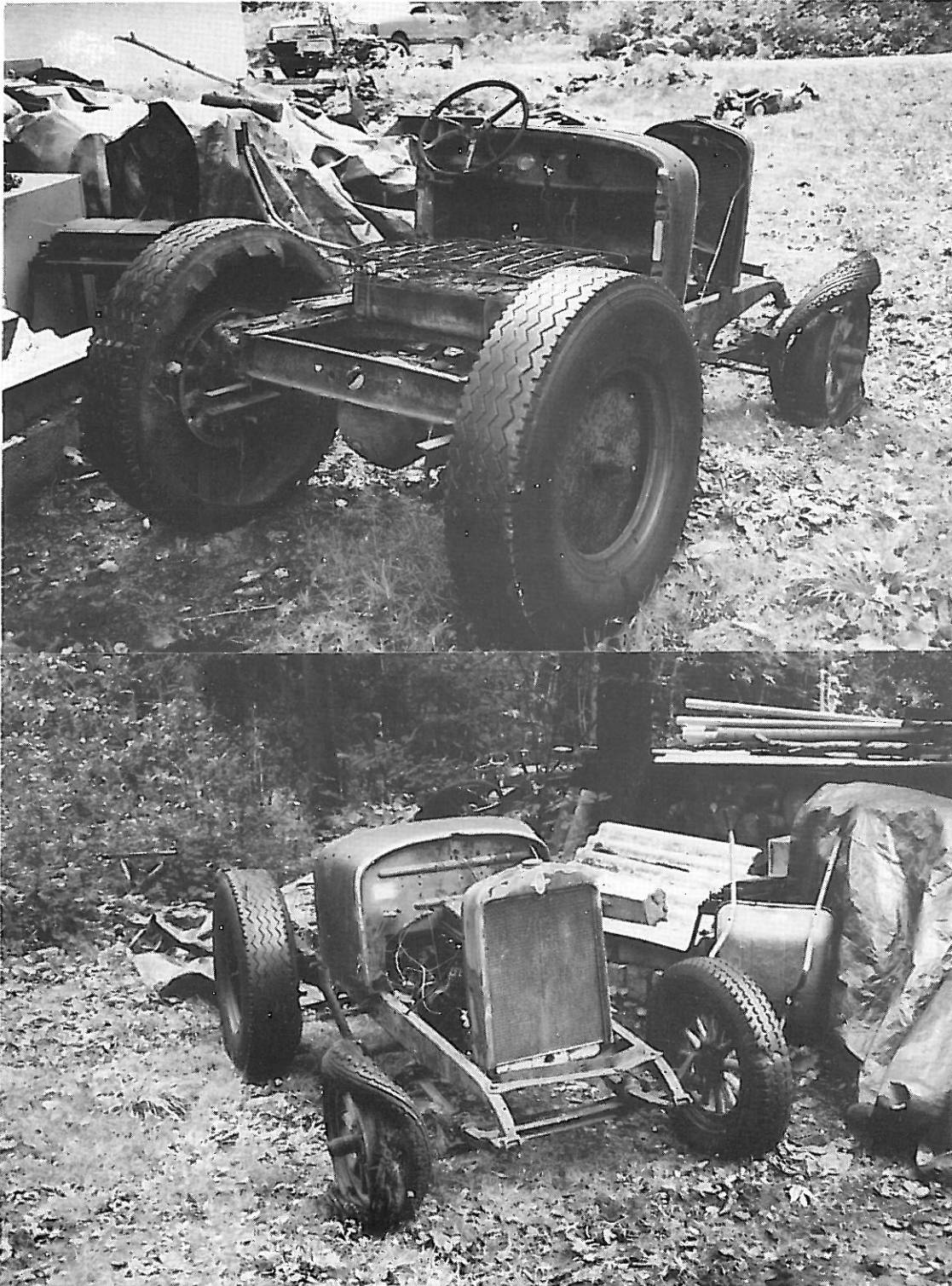

## CENTER MOBILUM

Danmarks Flyvemuseum-Danmarks Bilmuseum-Falck Museet.

Ligger like ved Legoland I Billund og er 3 museer i ett.

Dette senteret og museet har en mengde interessante biler og fly utstilt. Jeg besøkte dette centeret ifjor og har også tidligere vært der. Denne gangen var det laget en spesiell utstilling rundt Dr. tech.h.c Jørgen Skaft-Rasmussen far til Auto Union og DKW Audi. 1994 var 30 årsjublum I minnet om hans bortgang. En egen DKW treff var selvfølgelig lagt til museet.

Dette senteret har lagt seg på en linje der en del av museet stadig endrer seg noe som gjør det interssant å stikke innom med jevne mellomrom. Alt I alt et meget bra museum med en rekke kuriositeter.

Foruten en spesiell samling MG'er feks. MG Mod. FI Magna Salonette 1932 6 sylindret og kun 12 stk bygget.Den avbildete var i god orginal urestaurert stand.

Videre en MG PB 1938 4 syl. 4 seter cabriolet. Kun 99 stk ble bygget. Skimtes til venstre for Salonetten.

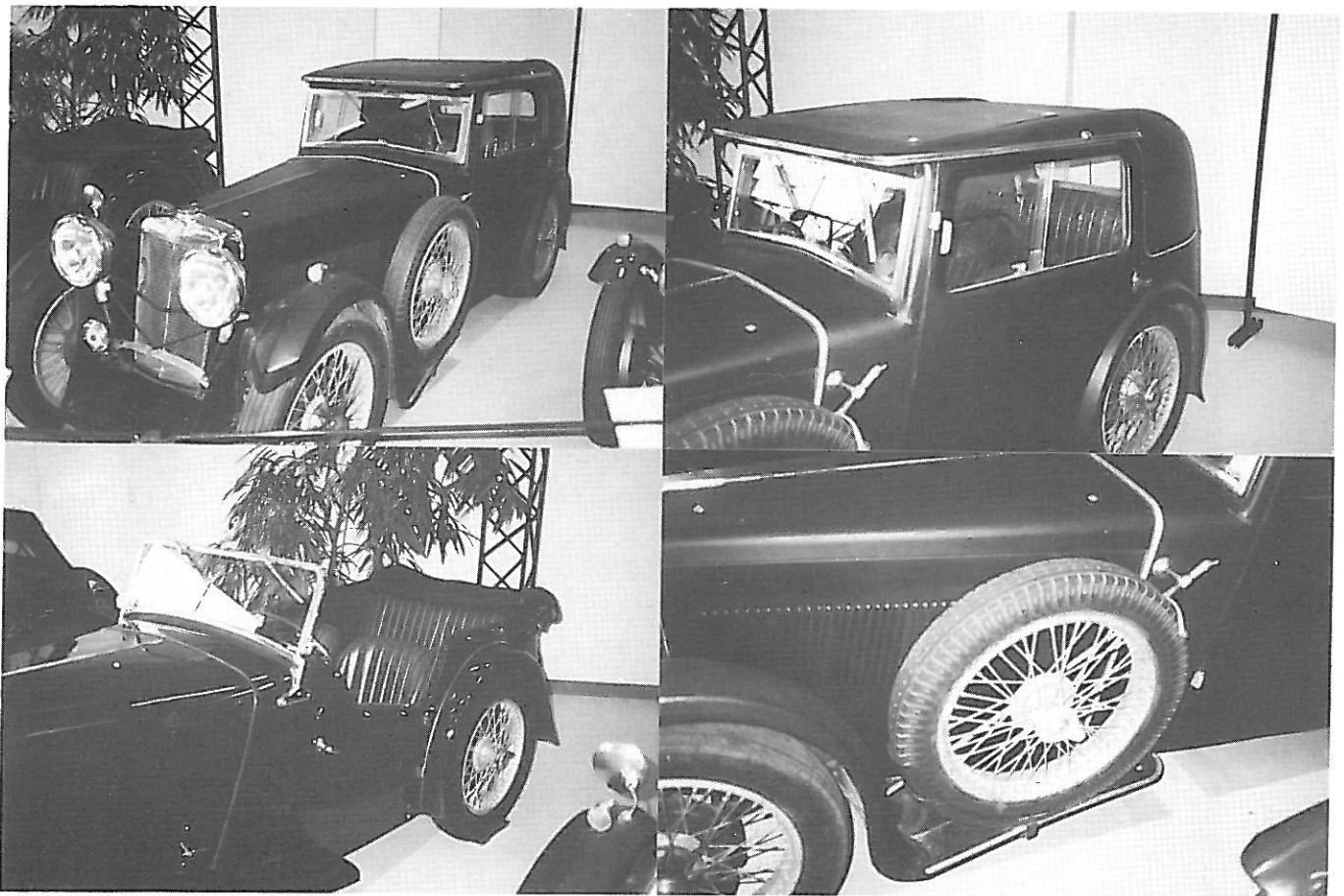

En danske ved navn Sommer har flere ganger forsøkt å få til Dansk bilproduksjon. Et av hans forsøk var å lage en Volvo 2 D coupe som var mer sportslig enn det Svenskene kunne tilby. Prototypen ble bygget på et avkortet og senket duett/varevognchassis med tilbake flyttet motor. En rekke Amazon deler er benyttet og den skarpe leser vil se at dette ser ut som en kloning av en Amazon og en P 1800. Da Sommers holdt på med sin visjon og prototype visste han ikke at Svenskene holdt på med forberedelser til produksjon og lansering av P 1800 modellen.

Sommers viste sin modell og like etter lanserte Volvo sin P 1800. Resultatet var at det ble med den prototypen. Etter et omflakkende liv I Danmark ble den gjenfunnet og restaurert. Unektelig et interessant objekt som er bevart.

Red.

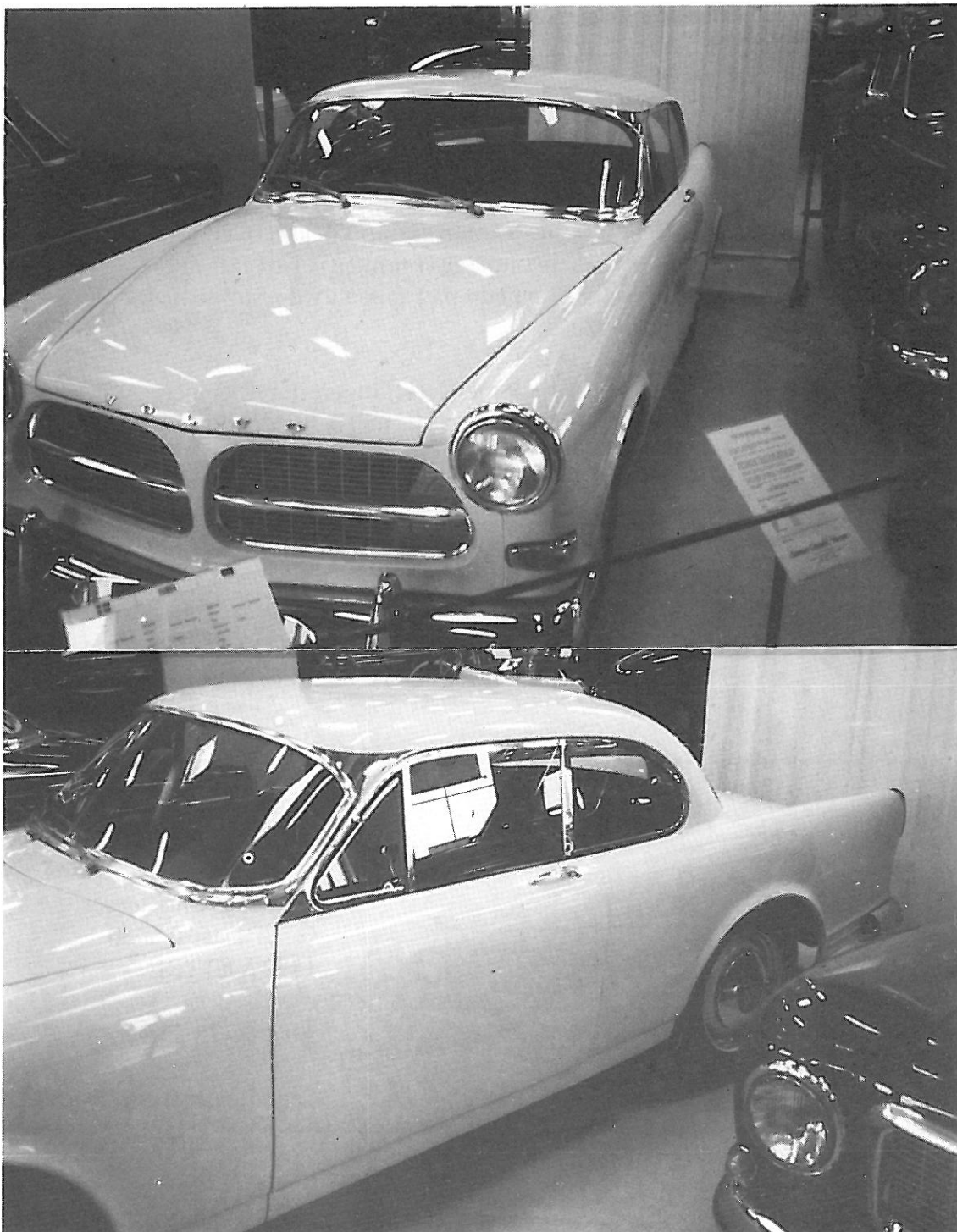

## KJØP/SALG ANNONSER

Ønsker motorblokk til Chevrolet Master 1934-36. Torstein Hella Tlf: 66 790134.

Ønskes kjøpt: Råder til Renault Daufine eller 4CV. Martin Fella Tlf : 32 821232

Ønskes kjøpt: Dashbord til Crysler Saratoga 1939. Asle Wang Tlf: 32 812780

Ønskes kjøpt: Høyre dørhåndtak til Opel Blitz 1960-66. Olav Koldbrekk Tlf 32 754797

Ønskes kjøpt: Ramme med papirer til Jawa 250 eller 350 1960 modell.

Ramme til Chevrolet last 1929/30.

Motorblokk til 1929 Chevy 6 syl.

Bakhjul m. utenpål. bremsebånd til Indien Chief 1200 1928-30

Geir Hanevold. Tlf 66 900643.

Ønskes kjøpt: Til Chevrolet 1927 Roadster/Touring. Frontrute stendere, frontrute ramme, deksel mellom rammevangene, deksel over rammevangene, venstre fordør, original coil, motorhorn type Claxton type 8 C, hornknapp, deksel over hornknapp, venstre forskjerm, støtfangere, bensinmåler (I tanken), ratt (fat mans wheel), lys over dashbord, beslag innvendig i torpedo på toppen av dørstolpe begge sider. Jan H Shetelig. Tel. 31 280070

Ønskes kjøpt: Til Datsun 1300-1600 (PL 510) 1969 mod. støtfangere, forskjerm.

Til PMC A 150 Skyline 1966-68 mod. forskjerm, kanaler, hjulkapsler, alt av deler til denne er av interesse.

Honda N 600 G 1970-73 mod. Alt av nye deler er av interesse.

Svein E Finnerud. Vikersund Tlf 32 783983

Selges: Deler til Renault Daufine. Øyvind Viker. Tlf 32 801588

Selges: Touring Torpedo til Flint 1925/28 med papirer. Geir Hanevold Tlf: 66 900643

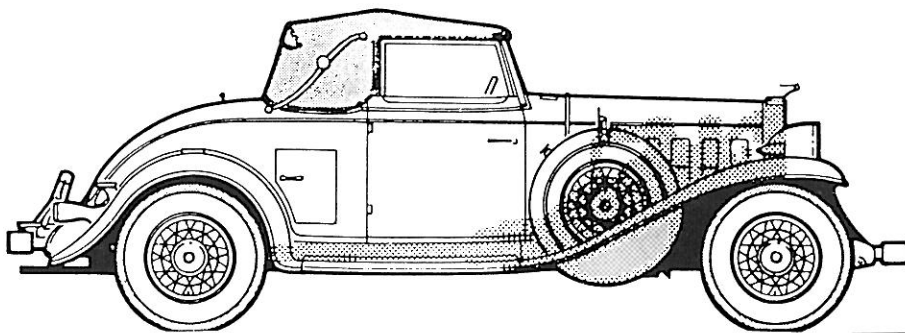

Redaktør for neste  
*MOTORHISTORIKEREN*  
er:

Christian Christensen  
G. Blakstadsvei 30  
1392 VETTRE

Tlf.: 66 78 35 97

Send inn stoff før 20. mai 1995.



# ROY SANDMOG BIL SERVICE

Brantenborg gt 7 3012 Drammen Tlf. 32 83 85 60

En familiebedrift med personlig service og rasjonell drift som gir ekstra gunstige priser. Reparerer alle bilmerker. Spesialist på ROVER-PRODUKTER OG ENGELSK BILER.

GODKJENT VERKSTED FOR  
BILTILSYN KONTROLL OG  
ÅRSKONTROLL (EU-KONTROLL)

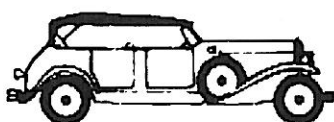

## BILUTSTYR AS

DRAMMEN

Telefon 32 81 22 05

Veteranbil-/MC-batterier  
i sort hardgummi.  
Gunstige priser!



Tlf. 33 08 21 10 - 33 04 95 40

## Normann Bilverksted

### Fridgeir og Geir Normann

Rep. av alle typer kjøretøyer.  
Spes.: Mazda - Audi - VW

Stjerneveien 7 nedre - 3023 Drammen  
Tlf.: 32 82 18 01 - Mobil: 94 46 21 15 - 94 20 64 57

## Bremse-og Clutchservice



Spesialverksted for bremses  
og clutch til bil og industri.

Hotvetallèn 3a - 3018 Drammen  
Tlf. 32 83 87 65

## KJØP OG SALG AV BRUKTE BILER I ALLE PRISKLASSER

Meget gode kontakter innenlands og utenlands

Ta kontakt for en hyggelig bilprat

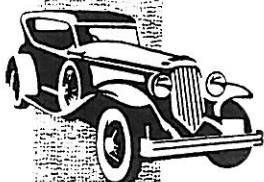

## Becker Bil a/s

3073 Galleberg, Tlf. 33 77 04 25  
Mobil 94 24 60 40 - 92 04 60 40

FINANSIERING  
GARANTI  
INNBYTTE

WANG, ASLE  
GAMLEBAKKEN 28

3046 DRAMMEN

BLAD I ABONNEMENT  
Returadresse:  
Motorhistorisk klubb - Drammen  
Postboks 2193 Strømsø  
3003 DRAMMEN

# RADIATORSERVICE

## Kai Mørkved

Tlf. 32 73 23 64

Sandsværveien 221

3600 Kongsberg

**Alt i reparasjon av radiatorer og varmeapparater til eldre biler og veteraner. Hyggelige priser.**

Skafter også nye komplette enheter til nye biler.

**Ta kontakt, også på kveldstid.**

RADIATORER

VARMEAPPARATER

OLJEKJØLERE

### Motorhistorisk klubb - Drammen

- \* Ett års medlemskap i Motorhistorisk klubb - Drammen koster for 1995 kr. 150,-
- \* Du får mulighet til å delta i treff og veteranbilløp i inn- og utland.
- \* Faste medlemsmøter den første torsdagen i hver måned, med unntak av juli og august. Møtene starter kl. 1900.  
Møtene holdes i Ungdommens Motorsenter, under motorveibrua på Strømsø.
- \* Medlemskap i Motorhistorisk klubb - Drammen gir deg automatisk årsabonnement på MOTORHISTORIKEREN.
- \* Du får også mulighet til å tegne svært gunstig forsikring på kjøretøy som er mer enn 30 år gammelt.

HVIS DETTE HØRES INTERESSANT UT,  
KONTAKT:



**MOTORHISTORISK KLUBB**  
Postboks 2193 Strømsø  
3003 DRAMMEN

UTKOMMER FEBRUAR, APRIL, JUNI, SEPTEMBER OG DESEMBER

## Bevar minnene - MED FRIMERKER

Det er en selvfølge at vi på forskjellig vis tar vare på våre personlige minner.

Men det skjer mye utenfor vårt eget daglige liv - jubileer, begivenheter og minner om personligheter, kultur og natur. Også slike minner kan det være hyggelig å bevare, for deg selv eller de som kommer etter deg.

Spør på postkontoret om hvordan du kan bli frimerkesamler. Da vil frimerkene være din hjelp til å bevare minnene.



posten