

MOTOR- HISTORIKEREN

2-86

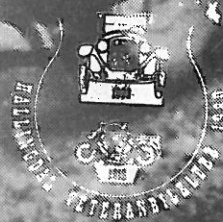

ORGAN FOR MOTORHISTORISK KLUBB -
DRAMMEN
OG HALDEN OG LINGDAL VETERARBILKLUBB

motor HISTORIKEREN

REDAKTØR

ASLE WANG
HANS TORDENSGATE 6

3000 DRAMMEN

TLF 03/818009 priv.
03/812780 jobb

Motorhistorisk Klubb ~ Drammen

POSTBOKS 2193. (STRØMSØ)

3001 DRAMMEN

BANKKONTONUMMER 2200.07.28865

MEDLEMSKONTINGENTEN 1986:

Hovedmedlem med avis.....kr 130,-

Husstandsmedlem uten avis.....kr 20,-

styret

- FORMANN : Alf Bryhn, Postboks 169, 3430 SPIKKESTAD
Tlf 02-355356 jobb, 02-855347 privat
- NESTFORMANN : Jan Roger Sand Olsen, Møllenhofveien 15, 3020 KROKSTADELVA
Tlf 03-840577 jobb, 03-878576 privat
- SEKRETÆR : Åge Fredheim, Eikholtveien 9c, 3030 KONNERUD
Tlf 03-886171 jobb, 03-886172 privat
- KASSERER : Bjørn Erik Lundstad, 2. Strøm Terr. 11, 3000 DRAMMEN
Tlf 03-835237 privat
- STYREMEDLEM 1 : Per Gran-Henriksen, Tunnelveien 8, 3400 LIER
Tlf 02-160050 jobb, 03-840369 privat
- STYREMEDLEM 2 : Oddvar Thon, Sørsdal, 3400 LIER
Tlf 03-833385 jobb, 03-850376 privat

red's



Endelig er det like før vi skal til å fyre i gamle høl (les:sylindre) igjen. Det er liksom slik at påsken representerer et vendepunkt for oss motorhysterikere. Som dere sikkert vet går vi en særdeles aktiv sesong imøte. Ingenting er så frydefullt som årets første tur. Red. gleder seg, det er sikkert.

Som de fleste også vet, fyller Drammen 175 år i 1986 og det skal markeres så det virkelig monner. Blant annet er vårt Drammens-løp en av attraksjonene. Videre er det en kjempepresentasjon av byens foreningsliv i Drammenshallen i tiden 15.-21. juni. Her MHK tildelt stand nr 97. 36m². Vi satser på å få inn to biler, to motorsykler, muligens en stasjonærmotor, samt en mengde store bilder. Så gå ikke glipp av messens flotteste stand. Vel møtt!

Bilforumas

Bjørnstjerne Bjørnsonsgt. 122

Ford

MOTORHISTORIKEREN

Offisielt organ for Motorhistorisk Klubb - Drammen, og Hallingdal Veteranbil-Klubb. Ansvarlige redaktører er Hans Øye for Hallingdals-seksjonen, Asle Wang for Drammens-seksjonen. Trykk: MHK-Drammens trykkeri, 3430 SPIKKESTAD. Annonser vedrørende hobbyen er gratis. Kommersielle annonser følgende priser pr fem nummer: 1/8 side kr 300,- 1/4 side kr 500,- 1/2 side kr 900,- 1/1 side kr 1700,- Ettertrykk tillatt med kildeangivelse hvis intet annet er angitt etter den enkelte artikkel.

KOMMITEER:

Festkommite:	Tore Woldstad, Loesmoen, 3300 HOKKSUND	Tlf 03-752066
Løpskommite :	Rolf Viktor Hansen, 3093 HILLESTAD	Tlf 033-50193
Teknisk kommite:	Tore Bjerke, Mikkelsv. 11, 3020 Kr.elva	Tlf 03-874152
	Fridgeir Normann, Stjernev 7, 3000 DRAMMEN	Tlf 03-821801
	Ragnvald Ødegård, Eikhaugen 65a, 3000 DRM.	Tlf 03-841155

Formannens:

Spikkestad, mars 1986

Håper om en vel overstått påske, noen har sikkert vært en tur på fjellet i påsken, andre benyttet det skiføre som var igjen i våre skoger her i lavlandet. Eller har du mekket gammelbil/mc? Om ikke lenge er der atter en ny og stri sesong for de som vil delta i løp. Ja, se på terminlisten:

10. mai så er det Vinterbro som er stedet for de av oss som er på jakt etter deler, eller om noen skulle ha noe å selge. Dette marked som NVK har startet er vel verd å besøke. Parolen er: Vi sees den 10. mai på Vinterbro.

31. mai skal Agder-klubben ha sitt delemarked i Moi ved Arendal. Hvis interesse for dette i klubben så er tanken å ta en tur dit. Håper på en av bussene til Arild, mer om dette senere, følg med på møtene.

Vårsjekken 24. mai på NAF Testestasjon Drammen. For de som skal registrere en gammelbil/mc; vær så snill og møte opp denne dato. Teknisk kommite har avsatt denne dagen for de som ønsker LMK-forsikring. Jeg vil tro det er mange som ville bytte forsikringselskap, og få alle de fordeler som dette innebærer, når vi er så uheldige å få bruk for det. Husk gode bilder av kjøretøyet.

Drammenløpet 15. juni. Drammen by feirer 175 år 1986. Dette skal vi være med å feire, både med løp og utstilling i forbindelse med jubileumsuka. Løpet går i Drammenstraktene som naturlig er, mål er bestemt på Bragernes Torg. En fin ekstrapremie til alle deltagere kan loves som et minne fra byens 175 års bursdag. HUSK Å MELDE DEG PÅ!!!!!!!

Rolf Øyeh.

årsfesten

Årsfesten i Motorhistorisk Klubb - Drammen ble også i år avholdt på Eikerstua i Hokksund. Nærmere 50 personer hadde møtt fram til dette festlige arrangementet. Etter en velkomstcocktail (som gikk rett i fletta) fikk vi servert en nydelig tre-retters middag. Tradisjonen tro ble den avtroppede formann - Jan-Ove Regstad - overrakt en gave fra klubben med takk for innsatsen. Formannen pleier vel også å overrekke premie MHK/NAF's årspokal til bestemann sammenlagt i den tilbakelagte sesong, men det var vanskelig i år. Formannen skulle nemlig ha premien selv. Derfor ble det formann i festkomiteen Tore Woldstad som måtte ta denne jobben. (Bilde 1). Under middagen dukket også en stram kar i politiuniform opp på gulvet. Han ønsket å utnevne Oddleif og red. til undersheriffer i sitt distrikt. Ifølge politimannen var vi riktignok brutale, men kunne vise til god etterforskning. Håndjern og sheriffmerke ble deretter utdelt sammen med en utredning om konsekvensene av ordrenekt. Oddleif ble så straks beordret til å mure peis hjemme hos Sheriffen. (Bilde 2).

Aud Sandholt takket for maten, vi gikk fra bordet og kastet oss snart inn i dansen. Praten og dansen gikk så til langt ut i de små timer. Det luktet sterkt av dyre og til dels svært rimelige dråper som ble nydt ved bordene. Som vanlig var årsfesten et svært vellykket og hyggelig arrangement. Den eneste tanken som stadig kommer tilbake er hvorfor akkurat de samme menneskene møter fram hvert eneste år. Vi har plass til flere. Tror det faktisk var to nye ansikter i festsammenheng i år.

Til slutt vil vi takke Grethe og Tore Woldstad og Martin Giljamse i festkomiteen for utmerket arbeid. Takk skyldig er vi også Arild Karlsen som atter en gang stilte en av sine busser til disposisjon for transporten til og fra festen.



FORD

OG DEKK

I det herrens år 1770 fikk den Engelske kjemikeren Joseph Priestly tak i en klump naturgummi fra en venn. Han oppdaget at den kunne gni vekk blyantskrift (rub out), og derav den Engelske betegnelsen rubber for gummi. Ren gummi er bløt og klebrig og har en frastøtende lukt i varmt vær, mens den i kulde er sprø. Selv om gummi var kjent var den lite til praktisk nytte før på midten av 1800, etter at Charles Goodyear oppdaget vulkaniseringen. Goodyear hadde fått den ide at gummien kunne brukes om man ved tilsetninger kunne overkomme dens dårlige egenskaper. Etter store anstrengelser fant han løsningen ved et uhell. Under arbeidet med en blanding av svovel og gummi falt noe ned på en varm ovn. Når han senere skulle fjerne dette oppdaget han at den hadde forandret konsistens. Når den ble trukket ut gikk den tilbake til sin opprinnelige form. Prosessen gummi-svovel-varme fikk navnet vulkanisering. Patentet ble tatt ut i 1844, og førte til et utall nye anvendelsesområder. Goodyears bror Nelson drev en fabrikk hvor han laget knapper, han tok ut et patent på framstilling av knapper på gummibasis, likeså vanlig strikk. Hans gummi knapper finnes ennå, de bærer navnet Goodyear preget på baksiden.

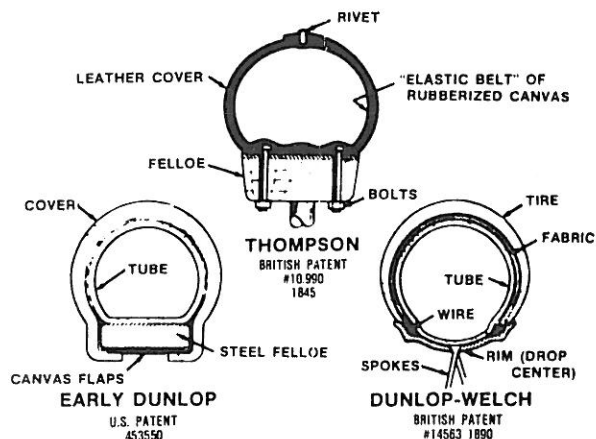
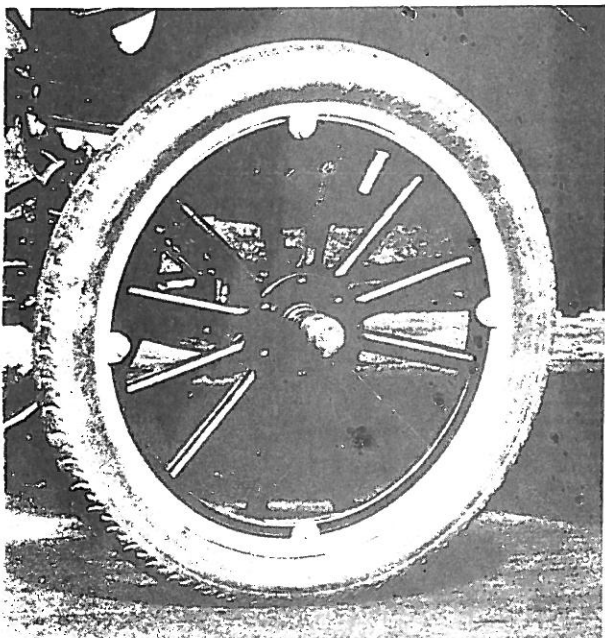

Basic evolution of tires. Researched by Jacques Bajer.

Ingen av disse Goodyear brødrene hadde noe å gjøre med det senere Goodyear Rubber and Tire Company. Dette selskapet ble stiftet av Frank Sieberling og navnet Goodyear ble valgt fordi man ville ære Charles Goodyears oppfinnelse av vulkaniseringen.

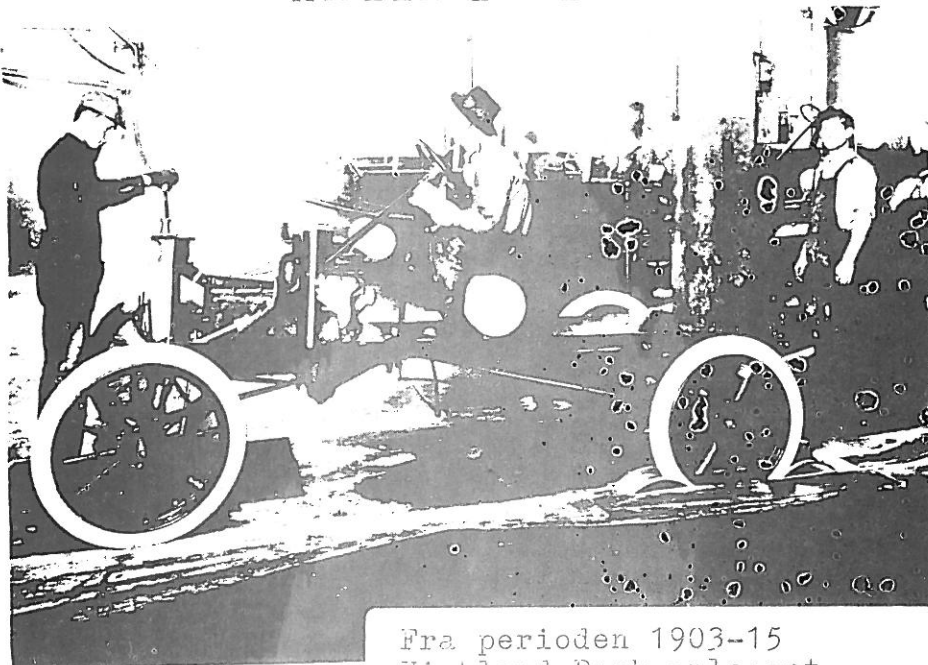

Fra perioden 1903-15
Highland Park anlegget.
De hvite dekkene vises tydelig

I 1845 kort tid etter Goodyears oppfinnelse, var det en Engelsk Ingeniør som oppfant og konstruerte det første luftgummihjulet. Hans navn var Robert William Thompson. Hans patent beskrev luftgummihjul for kjøretøyer, ballonghjul, punkteringsfrie hjul for jernbanetåg, og luftputer for diverse formål.. 40 år skulle gå før John Boyd Dunlop nyttet seg av Thompsons oppfinnelse til "Automobiler"

Dunlop Welch dekket fra 1890 bestod av et dekk med stålinlegg i kanten, et innlegg av seilduk og en slange. Det var montert på felg med nedsenket midte (brønn).

Harvey Firestone begynte produksjon av dekk for sykler og hestekjøretøyer i 1890 årene. I 1905 da han ble kjent med at Henry Ford skulle lage 2000 biler, solgte han 2000 dekk til Ford for hans 1906 mod N. Dette var begynnelsen på en lang og god forretningsforbindelse mellom disse to. Selv om Ford har brukt andre dekkmerker, så har Firestone vært standard for Ford. Og Firestone ble sammen med Ford størst på sitt område. Gummien på disse første biler var off-white (misfarget hvit) som var naturfargen på gummi. Dagens farger framkommer ved tilsetninger. Kull for svart, Zinkoxyd eller zinkklorid for hvit og jernoxyd for rød. Dekkene på Ford var off-white fram til 1915, da zinkoxyd ble vanskelig å få tak i, og man gikk over til sort.

Følgende data om Ford dekk er framkommet gjennomgåelse av Fors og Firestones opptegnelser utgitt i 1953.

1903-4 og 5

Ford ble utstyrt med gummi fra Hartford Rubber Works Det var vulstdekk og fargen var hvit. Modellene A-B-C og F brukte 30x3 foran og bak ,lufttrykk 70 pund

1906-8

Firestone leverte dekk til Ford mod N og K. Mod N R og S hadde 30x3 - 60 pund. Mod K 30x4 front og 36x4 bak, begge vulst og begge 80 pund.

Typisk for årene 1916-18
Glatte foran mønster bak

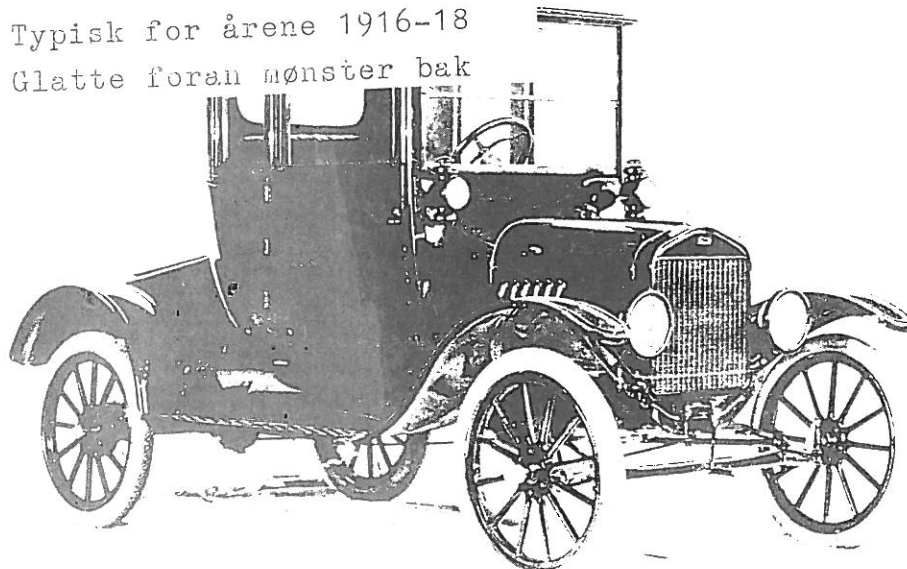

1909-15

Ved introduksjon av mod T ble dekkdimensjonene forandret. Den fikk 30x3 i front og 30x3 1/2 bak. Begge med glatt bane og hvite. 60 pund frønt og 70 bak.

1916-18

Selv om Firestone introduserte sine "None-skid" slurefrie dekk i 1908, ble de ikke nyttet av Ford før i 1916. Frontdekkene ble beholdt glatte, men den fikk nye dekk bak. Firestone none-skid hadde navnet none-skid som mønster i banen. Det var satt diagonalt. Lufttrykket ble redusert fra 70 til 55 bak, og man fikk fra 1916 sorte dekk.

1919-21

Det lyktes Firestone å bryte monopolet på avtagbare felger. Et patent til et New York firma ble kjent ugyldig, og mod T fikk avtagbare felger.

1922-24

Dette var første året mod T hadde mønster i banen både foran og bak

1925

Mod fikk ballongdekk, og det oppstod en trend mot mindre hjul. 20x4,40 på 21" felg og 35 pund.

1926-27

Fords "sveisede eiker" (Welded spokes) med brønnfelger kom og man gikk over til den nåværende måte å betegne dimensjonen. 21" for felg og 4,40 som dekket bygget. Treekehjul var tilgjengelige ut 1927, men dette var siste året.

1928-29

Mod. A fikk 4,50x21

1930-31

Mod. A fikk 4,75x19

1932

Forandret til 5,25x18

1933-34

Forandret til 5,50x17

1935-48

Forandret til 6,00x16

Stoffet er hentet fra Antique Automobile Club of America hvor forfatter er Georg DeAngelis.

For ordens skyld tar jeg med en liten forklaring på forskjellen på angivelse av dimensjoner på høytrykk og ballong eller lavtrykksdekk.

Ved høytrykk måler man ytre diameter på dekket f.eks 30" det neste tallet angir hvor meget dekket bygger x3". Felg størrelsen får men da ved å trekke 2x3" fra ytre diameter = 24" Dekket bygger på begge sider.
Dette gjelder også for Europeiske dekk med mm mål.

Ved lavtrykk går man ut fra felgens diameter og legger til det dekket bygger. f.eks. 21x 4. Felgen måler 21" og dekket bygger 4". altså blir ytre diameter på hjulet 21 + 2x4 = 29"

For høytrykk angir man diameter først 30x3
Mens man for lavtrykk setter den sist 4,50x18 Hans Øye



Anonsen for luftgummi sier "Det går som på skinner."

Forøvrig er anonsen et resultat av et løp som Panhard gjorde hvor det ble kappkjørt med Paris-Calais Ekspressen

Schauffør var den Amerikanske Georg Heath og Året var

1908

RABATTER

KNUT HARALDSEN
arvehandel

Tollbugt. 102 - 3000 Drammen
Telefon 81 80 80
Bank: Buskerudbanken A/S, 9201.05.05005
Postgiro 3 50 16 99

÷10% på alle varer

Fridtjof Ristvedt

3320 Vestfossen
Telefon 75 7175

Standex billakk ÷25%
Kamasa verktøy ÷35%
Makita el.verktøy ÷20%

TESS

Fra TESS DRAMMEN A/S har MHK-medlemmer følgende prisreduksjoner:

TESS Håndbok	÷10%
Kileremmer	÷25%
Håndverktøy	÷25%
Kulelager	÷25%
Yokota luftverktøy	÷25%
Fein elektroverktøy	÷10%

A.s. Grønland Auto

Telf. 03-82 16 65

Buskerudveien 27

Telf. 03-82 16 66

Bildeler og Rekvisita

En gros

En detalj

÷20% rabatt

HUSK Å VISE GYLDIG MEDLEMSTEGN VED KJØP!

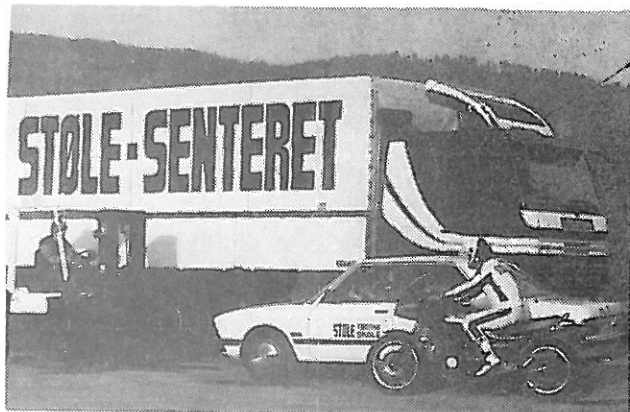

Raskeste og sikreste veien til førerkort går gjennom Støle-senteret. Opplæring i alle klasser+truckførerbevis og løyvekurs.

**STOLE TRAFIKK
SKOLE**

Ø. EIKERVEI 75
3000 DRAMMEN
TLF. (03) 82 50 50

Boligplaner...

Vi gir deg råd og veiledning gjennom tre viktige temaer

- Tiden før du skaffer deg bolig
- Bolig og finansiering
- Privatøkonomi

Spør etter

SB-GUIDEN
•Sparing •Lån •Bolig •Økonomi



erik
viker

SB Sparebanken Buskerud
Drammen Sparebank

Hovedkontor: Bragernes torg 11, 3000 Drammen
Filialer: Fjell, Konnerud, Spikkestad, Sykehuset,
Tangen og Åssiden.

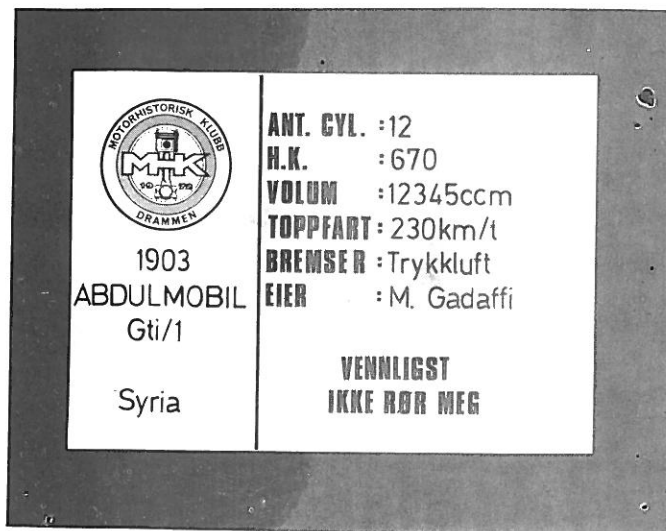
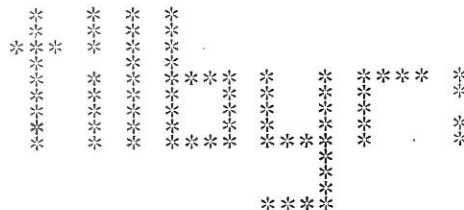

Skilt som det til venstre selges med ditt navn og ditt kjøretøys spesifikasjoner.

De fleste av klubbens kjøretøyer har et slikt. ALLE BØR HA ET!

Pris ferdig utfylt: Kr 30,- + evt porto. (19x27cm)

FORØVRIG HAR KLUBBEN FOR SALG:

- Vognmerke, emaljert klubbblem for montering på bil/mc kr 120,-
- Slipsnål, emaljert klubbblem med nål kr 20,-
- Klistremerke, klubbblem i plast pr stk kr 10,- 3 stk kr 25,-
- Pute med klubbblem kr 35,-
- T-skjorte med klubbblem, voksne/barn kr 35,-

Alle rekvisitter kan kjøpes av kasserer på møtene, eller bestilles på klubbens adresse. Porto i tillegg til prisene ved forsendelse.

Lettvint og sikkert



VIKING RØA 32

POSTSPAREBANKEN

-banken på postkontoret-

Motorhistorisk klubb Drammen

INNBYR TIL

BY-JUBILEUMSLØPET søndag 15. juni 1986

Løpet starter ved NORIM A/S, Buskerudveien 117 (ved Drammen Camping), og går ca 40km i Drammen og omegn. Innkomst og premieutdeling blir på Bragernes Torg fra ca klokken 13.00.

Drammensskjeen utdeles alle deltakende kjøretøyer ved mål. Plaketter bestilles etter løpet og utdeles senere. De som viser seg fortjent til det får også premie.

Løpet er åpent for kjøretøy 30 år og eldre, dog ikke "lurvete" sådanne. Det konkurreres i én klasse. Løpet teller i kampen om MHK/NAF's bestemannspremie. Still om mulig i tidsriktige klær, da det også antagelig vil bli tildelt premie for beste antrekk.

STARTKONTINGENT KR 80,- BETALES VED START. Fremmøte kl 10.00. Start fra kl 11.00 med 1 minutts mellomrom.

Påmelding innen lørdag 7. juni.

OBS: Deltagerantallet må begrenses til ca 50 kjøretøyer, så først til mølla.....

PÅMELDING TIL BYJUBILEUMSLØPET 15.06.86

Navn.....Adr.....

Tlf.....Bil/mc-merke.....Type.....

Årsmodell.....

Sendes: Finn Torgersen
Gml Riksvei 260
3020 KROKSTADELVA



 **MITSUBISHI**

Annonser

KJØPES: Vridde hjuleiker til tråsykkel fra ca 1905, og to gamle sparkstøttinger. Gammel moped og motorsykkel, alt av interesse.

Henv. Asle Wang, Hans Tordsensgate 6, 3000 DRAMMEN
Tlf 03-812780 jobb, 03-818009 privat.

SELGES: 1934 AUSTIN SEVEN, lukket med soltak. Kun tre eiere. Bilen er i full kjørbar stand, registrert (AD27116).

Henv. Asbjørn Aaser, Høyendal, 1800 ASKIM. Tlf 02-884460 eller
Per Egil Aaser, tlf 02-288055.

ØNSKES: Tanklokk, verktøyboks, bøyle v. side av bakskjerm, baklykt, holker, festebrakett for speedometer, fothvilergummi, Lucas magnet, Amal forgasser, parkeringsstøtte for forhjul, speedometer og verksted-håndbok/rep.manual til 1935 TRIUMPH 250cm³.

Henv. Rolf Egil Sollid, 6143 FISKÅBYGD.

MOTORSYKKELET Omsetning a/s

Motorsykler - Verksted - Deler - Utstyr - Service

Telefon 83 45 08
Postgiro 55 23 34 5
Bankgiro 6138.05.06784
Østerv. 6 Gulstegen



DT 50 MX

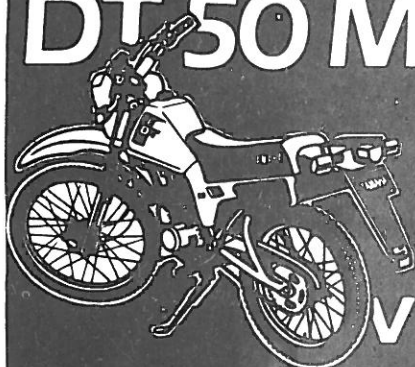

En
virkelig
«off-roader»!

GO YAMAHA ALWAYS!

Spesialbygget for det norske marked
– en motorsykkel som har alle mopedens fordeler. Like velegnet på vei som i terreng. Effektiv monoschock demper, blinklys og bagasjebærer. Den tøffeste trail-mopeden, se den selv

I vår MOP-SHOPI

YAMAHA

Kvalitet sparer penger

STAFETTEN

av Bjørn Erik Lundstad

Ja, så er det altså min tur til å skrive om hobbyen. Jeg ble i sin tid lurt med på dette av Jan-Ove og Asle. Etter hvert har interessen for gamle biler og mc'er bare vokst.

Høsten 1981 kjøpte jeg min første motorsykkel. Det var tidligere formann som visste om den. Sykkelen sto på en låve i Skotselv, så vi dro opp og kikket på den. Jeg ble i fyr og flamme når jeg så sykkelen. Den så hel og fin ut og var komplett. Trudde jeg! Det viste seg å være en 1920 CLEVELAND 270cm³. Bonden forlangte mye for den, og prute var det ikke snakk om for da kunne sykkelen bare stå.

Så ble det handel til slutt. Sykkelen ble demontert og sandblåst og grunnet. Deretter skrev jeg til en kar på Hamar som har restaurert en maken. Av han fikk jeg forskjellige data om sykkelen og fargekombinasjoner. Så var det bare å lakkere; fargen ble kongebå med kremgule hjul. Dekaler fikk jeg fra Sverige. Dekker av type vulst fikk jeg også fra Sverige, men de var svinaktig dyre. Monteringen kunne starte, og samtidig dukket flere overraskelser opp. Det viste seg at sykkelen hadde gale skjermmer, fotbrett og styre - samt noen andre småting. Har prøvd å få tak i andre deler, men det er ikke lett, så nå står sykkelen der halvferdig. Håper noe dukker opp en dag.

Under: FIAT TOPOLINO.

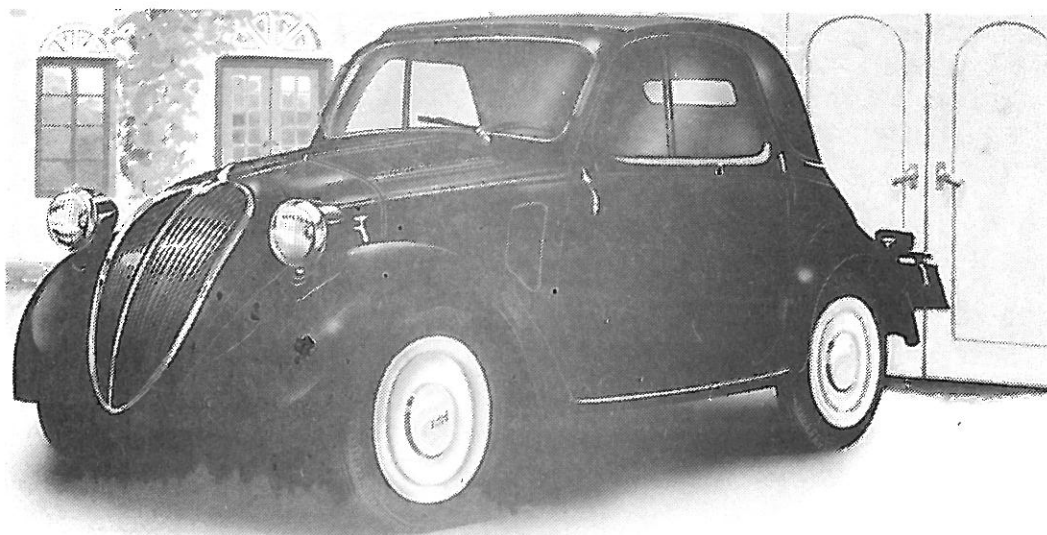

FIAT

Men han måtte ha noe nytt å skru på. Hadde lyst på en liten bil, en som var liten nok til min begrensede plass. Tidligere sekretær Erik Holde visste om en 1938 FIAT TOPOLINO på en låve i Sjøstad. Vi reiste ut og kikket på bilen som sto under en masse skrot. Bilen ble gravd fram og så ganske bra ut, men manglet motor. Jeg kjøpte bilen og fraktet den hjem. Under demontering viste bilen seg å være noe helt vanvittig rusten. Både ramme og karosseri var temmelig redusert. Da jeg ikke er noen sveiser gikk jeg lei bilen og den ble stående lenge inntil en biloppretter fikk se den. Dette må det bli bil av igjen sa han. Javel, tenkte jeg, da kan du jo ta den jobben å lappe sammen vognen. Vi ble enige om en pris og han tok med seg karosseriet. Han har det enda, så gudene vet..... Håper det en gang kan bli bil igjen, for det er en artig sak. Jeg kunne jo ikke gi meg før jeg hadde noe kjørbart, så jeg tenkte å kjøpe en motorsykkel som var kjørbart og kunne registreres. Oddleif hadde en mc han skulle selge. Det var en 1920 INDIAN 1000cm³ med sidevogn. Forøvrig den sykkelen som ble brukt i filmen om

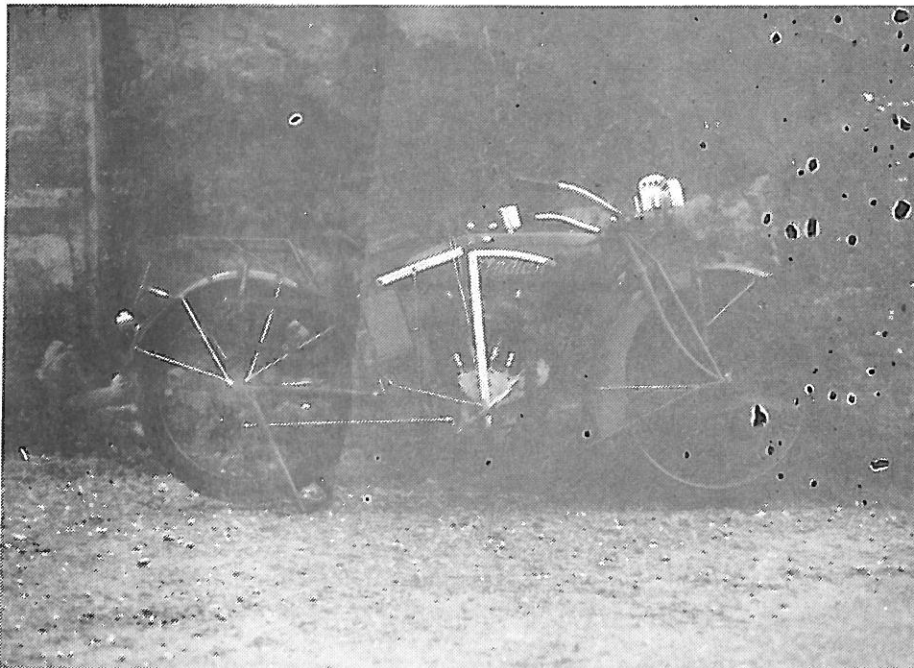

1920 INDIAN 1000cm³

Bør Børson. Sykkelen ble kjøpt i 1983 og registrert like etter. Biltilsynet hadde ikke noe å henge seg opp i. Indianen ble registrert første gang 29.05.20 på Elling Wang i Røyken. Han hadde sykkelen fram til 1928, deretter har sykkelen skiftet eiere en rekke ganger. Det har blitt noen småturer på Indianen, men det har vært en del plunder underveis. Så sommeren 1984 demonterte jeg den og lakkerte på nytt. (Skal på utstillingen i Drammenshallen. reds. anm.) For et par år siden fant jeg også ut at det kunne være kjekt å ha en lastebil eller to. Derfor kjøpte jeg meg to OPEL BLITZ fra 1939 og 1951. Det kan

være kjekt å ha byggebil når jeg skal bygge garasjer. Siste gang jeg ble forelsket var i vinter. Jeg har nemlig kjøpt en 1933 GRAHAM med rekkeåtter. Denne bilen er i motsetning til de andre kjørbart. Den er importert fra Portugal. Det er jo tydelig at man mister noe av dømmekraften når man driver med denne hobbyen, for nå skal jeg være med på en militær lastebil av merke White. En liten tass på 10 tonn. Kan også tenke meg en veteran gravemaskin med wiretrekk. Hører gjerne om det. Tlf 03-835237.

Stafettpinnen oversendes herved Karl-Johan Haabeth. Manus og bilder må være red. ihende innen 10. mai.

Selges: 1954 FORD CRESTLINE VICTORIA. 2-dørs HT, V8, aut. servo, radio, søkelys etc. Delvis rest. Påkostet kr 50000,- Antydte salgspris kr 30000,- el. bud. 1959 VAUXHALL CRESTA. Hudinteriør, overhølet motor. Mye nye/gamle deler + uelebil medfølger. Nesten "gi-bort-pris".

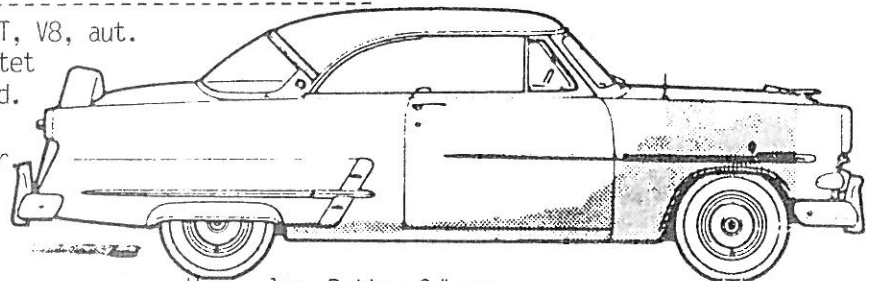

Henv. Jens Petter Odberg,
4A/1002 Kringsjø Studentby,
0864 OSLO 8

Tlf. (beskjed) 02-601494.

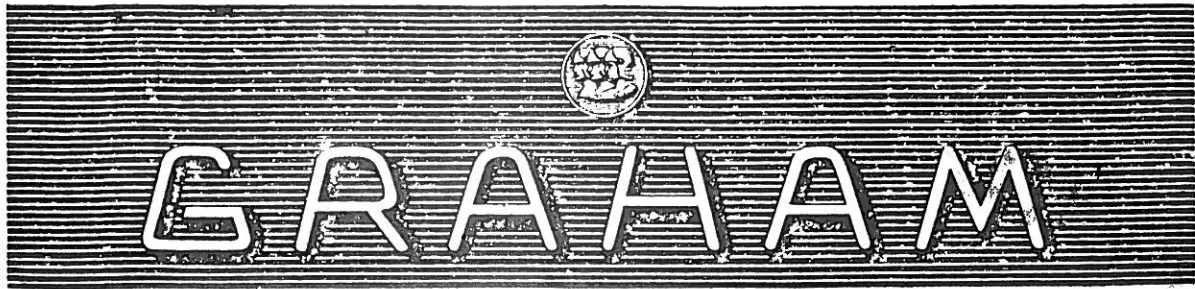

Modell „Blue Streak“ Sedan.
Årets mest eksklusive bil.

Ring, og la oss få demonstrere.

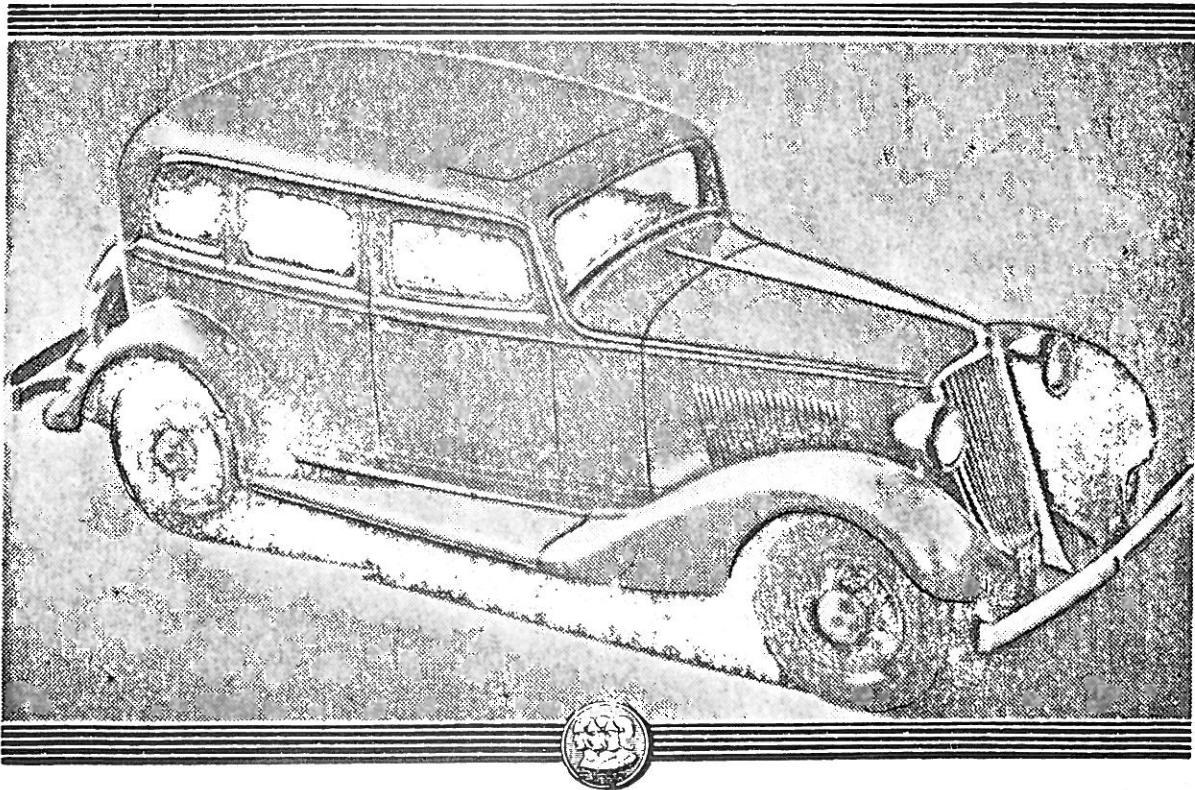

AUTOMOBILFIRMA
R. HESSELBERG-MEYER A/S
TOLDBODGATEN 30
OSLO - TELEFON 14990 - 14790

Kasserer Bjørn Erik Lundstad's siste anskaffelse ses ovenfor.

DIAMOND T

Bilder tatt
med tillatelse fra
Forsvarets Overkommando.

Vinner av den største kontrakt for bygging av 6x6 lastevogner under annen verdenskrig var DIAMOND T. Disse vognene var både robuste, sterke og driftsikre. Diamond T ble bygd både med kort og lang akselavstand. De fleste vognene var utstyrt med en stor GarWood vinsj. Tankkapasiteten er på 227 liter, hvilket gir mulighet for å kjøre hele 29 mil. Å skifte olje på denne rusken her krever at man totalt har 53,43 liter olje for hånden. Dette er inkl. aksler/gear mm.

I løpet av krigen ble det bygd til sammen 10551 eksemplarer av Diamond T. laste- og kranvogner. I tillegg ble det bygd 2197 chassiser for spesialpåbygg. Bilene ble levert med både lukket og åpent førerhus.

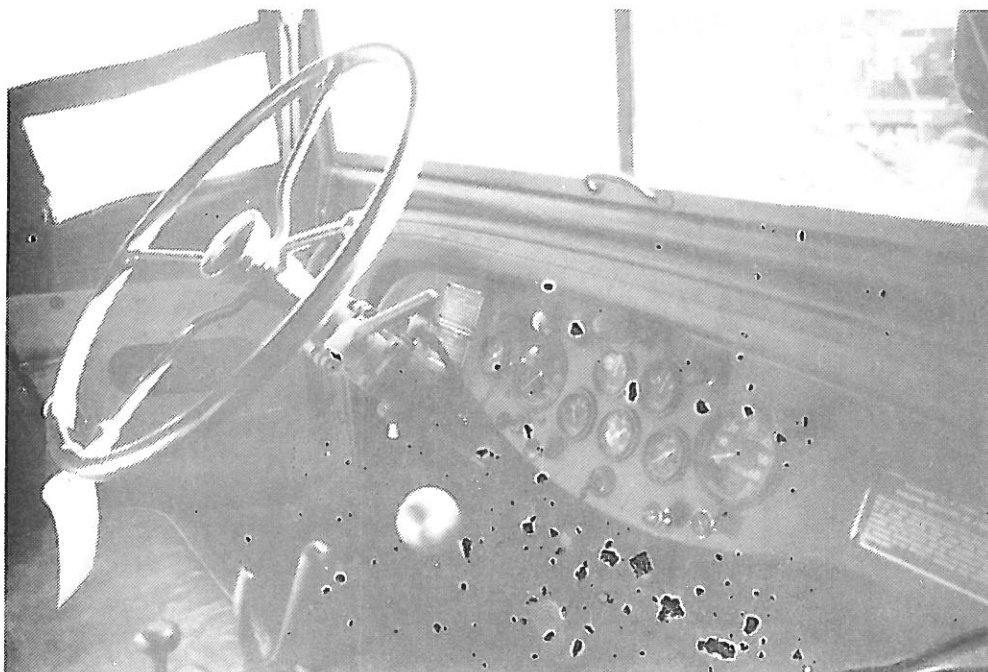

Annonse



FORST
MED
DET
SISTE

MORGENAVISEN

fremtiden

LANDSRÅDET FOR MOTOR-
HISTORISKE KJØRETØYKLUBBER
INTERESSEOMRÅDE: 21 ÅR OG ELDRE
POSTBOKS 652 SENTRUM
0106 OSLO 1

LMK avholdt sitt landsmøte på Norsk Teknisk Museum 1. februar 1986. Vi vil nedenfor gi et kort referat derfra.

1. Åpning
2. Presentasjon av klubbene
3. Nye klubber opptatt i år: Kjøretøyhistorisk Klubb - Voss, Norsk Land Rover Klubb, Porsche Klubb Norge, Storfjorden Automobil Klubb, Øvre Romerike Gammelbilklubb, Nord-Østerdal Motorhistoriske Klubb, Norsk Fiat Register, Norsk Mini Klubb, Norsk Volvo PV Klubb. LMK består nå av 51 klubber.
4. Årsberetning. Godtatt.
5. Regnskap. Godtatt.
6. Forslag fra klubbene. Redgjøring for treff på Hellerudsletta, Oslo 6/7-86. Forslag om rabattordning ved bilmuseumene.
7. Kontakt med myndighetene. Redgjørelse for myndighetenes syn på bruk av gamle skiltserier. Ingen avgjørelse tatt av Vegdirektoratet. LMK og Vegdirektoratet har kontakt ang. regler for dispensasjon fra kjøretøyforskriftene.
8. LMK har søkt medlemskap i Norges Bilsportforbund pga økende interesse for historisk racing.
9. Redegjørelse for "MOTOR 100 ÅR". Bertel o. Steen A/S deler ut plaketter ved lokale arrangementer i forbindelse med bilens 100-års dag.
10. Internasjonalt samarbeid. Informasjon om arbeidet i FIVA og Nordisk Motorhistorisk Forbund.
11. Terminliste. (Se annet sted i avisen).
12. Kontingent. Uforandret, klubbene betaler kr 5,- pr medlem.
13. Valg. Arbeidsutvalg: Olav Helge (formann), Hans Chr. Fæste, Per Kolstad, Carl-Henrik Størmer, Asle Hoel-Knai, Kristian Øiom.
14. Eventuellt. ACCN gjorde oppmerksom på at de muligens melder seg ut av MHK. LMK-emblem ble etterlyst. Oppfordring til bedre informasjon fra LMK's arbeidsutvalg. Anmodning om reduserte kontingenter for medlemmer av flere LMK-klubber.
15. Forsikringsordningen. Orientering om fjorårets skader. Anmodning til klubbene å påse at det ikke forekommer misbruk av ordningen (daglig bruk er misbruk). Refs til klubbenes forsikringskommiteer for dårlig utfylte papirer. Ved salg av LMK-forsikret kjøretøy skal forsikringskommite varsles. Likeså hvis eier av LMK-forsikret kjøretøy melder seg ut av klubben. LMK er i forhandlinger med UNI om revidering og forbedring av avtalen. Motorhistorisk Klubb Ringerike fikk premie for flest forsikringer i forhold til medlemstall. (66%).
16. Avslutning.

MOTORHISTORISK KLUBB - DRAMMEN VAR REPRESENTERT VED FORMANN ALF BRYHN.

MAIMØTET MÅ FLYTTES PGA HV-ØVELSE. MØTET AVHOLDES ISTEDET PÅ AASS BRYGGERI, OLE STEENSGATE, DRAMMEN KL 19.00. VI FÅR SMAKE UBEGRENSET PÅ VARENE DER NEDE, SÅ LEGG OPP TRANSPORTEN DERETTER. OG MAI-MØTET ER ALTSÅ DEN 6.

Sladder, mobbing osv.

vårsjekk

Vårsjekken finner i år sted den 24. mai fra klokken 10.00. Stedet er som ifjor NAF's testestasjon i Ing. Rybergsgate på Åssiden i Drammen. (Ved OBS-senteret). Vårsjekken er til for de som ønsker å tegne LMK-forsikring, eller bare vil ha bil/mc teknisk sjekket. De av dere som møter for å tegne forsikring; sørg helst for å ha alle nødvendige bilder klare. Er det noen av dere som ikke har mulighet til å få tatt bilder selv, vil tekn. komm. foreta fotograferingen for deg mot dekking av utgiftene. Med all den tekniske ekspertise som er samlet på denne dagen, er det selvfølgelig et smart tidspunkt å søke råd og veiledning om evt. tekniske problemer. Så ta med litt kaffe og kaker, eller hva du måtte ønske og møt opp den 24. mai. Vel møtt!

NYE MEDLEMMER:

Lars Hagavold, Drammen
Jon Grefsrud, Høvik
Ludvig Nilsen, Vikersund
Ståle Buskerud, Mjøndalen

Det går rykter om at Martin Giljamse av Forsvaret er betrodd oppgaven å sikre Darbu/Vestfossen-området mot fiendtlige inntrengere. Det eneste han mengler er en MTB på Fiskumvannet, ellers begynner utvalget i militære kjøretøyer å bli særdeles rikholdig.

Formann Alf Bryhn har begynt radiomisjon for MHK i beste Filadelfia-stil. To dager på en uke har han vært på eteren og snakket gammelbil og tilhørende aktiviteter. Ene gangen hadde han assistanse av Oddleif Kvålseth, murar, sies det.

Samme formann Alf Bryhn forbereder seg også på krigføring. Han har vært hos Ståle Teigen og kjøpt to DODGE Kvartinger. Det er vel ikke Plymouthens begrensede tillatte totalvekt som er årsaken?

WILLYS JEEP, videreutviklingen av WILLYS MB og FORD GPW fra krigens dager er nettopp gått ut av produksjon. Dermed er enda en av de gamle slitere borte.



NORMANN BILVERKSTED

FRIDGEIR NORMANN

Alt i reparasjoner og karroseriskader
STJERNEVEIEN 7 - 3000 DRAMMEN
Tlf. (03) 82 18 01

Er du plaget av dyre bensinregninger på gammalbilten kan du lage lavoktan bensin selv etter tabellen nedenfor. Framgangsmåten er å blande parafin i 98 oktan bensin.

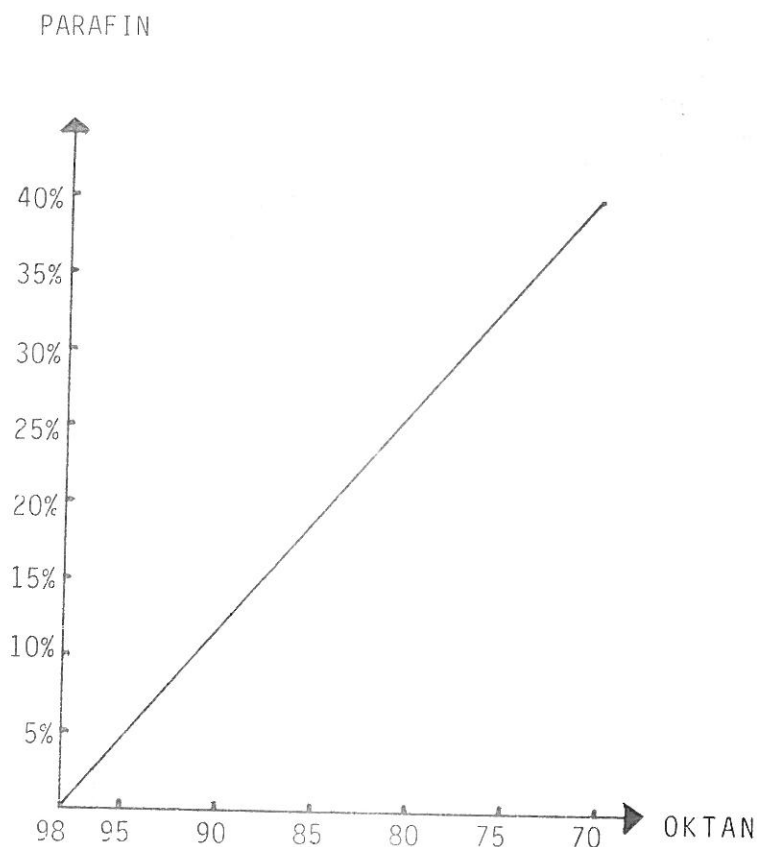

Oddleif Kvaalseth

ALT I MURING

PEISER-SKIFER-NATURSTEIN

TLF: 03-810165

KJØPES: BSA eller annen stor engelsk motorsykkel. Helst i kjørbar stand og fra 50-årene.

Henv. Bjørn Themte, Løkkeveien 38, 3050 MJØNDALEN
Tlf 03-876680 jobb, 03-878508 privat.

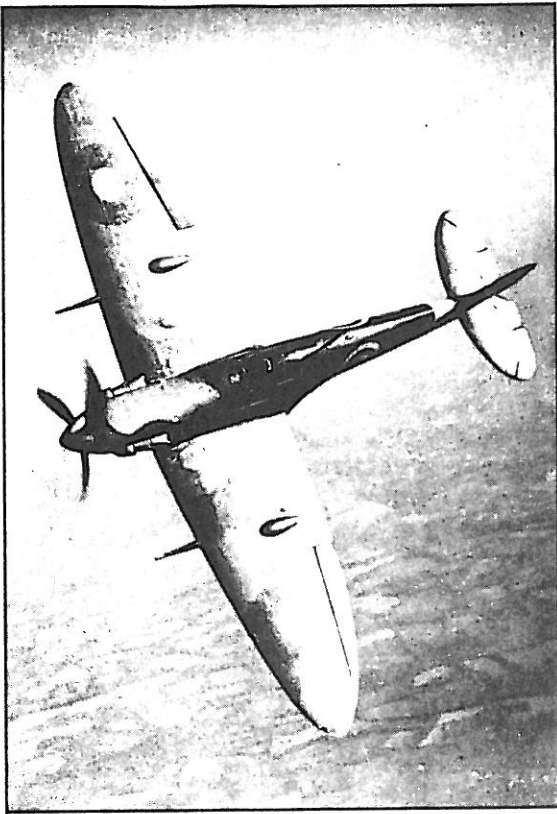

Spitfire-jubileum

5. mars i år var det 50 år siden Spitfire-jageren lettet for første gang. Flyets fulle navn er forøvrig VICKERS-SUPERMARINE SPITFIRE. Maskinen som ble konstruert av Reginald Mitchell, var utstyrt med en Rolls-Royce Merlin motor på 1650hk. Vingespennet var på 11,23m, kroppens lengde var 9,47m, totalvekten var 3586kg og største aksjonsradius med dropp-tanker var 694km. Spitfire hadde en topp-hastighet på 653km/t i 25000 fot og var bestykket med to stk 20mm Hispano kanoner og fire stk 0,303" Browning mitraljøser. Det ble totalt bygd 20346 eksemplarer av Spitfire.



SAND - SINGEL



VI LEVERER ALLE TYPER SINGEL, PUKK, STØPESAND, PUSSESAND, FUGESAND, BLÅSESAND, FILTERSAND, SEMENT, FERDIGMØRTEL.

HAVEHELLER - BELEGNINGSSTEIN - FORSTØTNINGSMURER - KANTSTEIN

STIGER

i tre og aluminium

FLAGGSTENGER

i tre, aluminium, glass-fiber. Disse kan monteres av oss.

FLAGG - VIMPLER

Dreide søyler

til utvendig og innvendig bruk.

BÅTMASTER

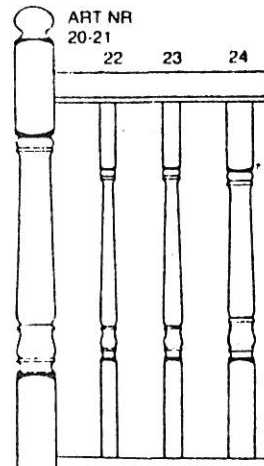

Profilerte håndreker i lam. furu

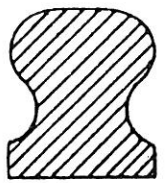

ART NR. 01

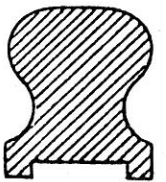

ART.NR 02

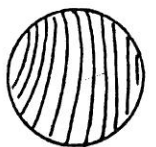

ART.NR. 05

K. BERGERUD EFTF.

SANDFORRETNING — BYGGEARTIKLER

Øvre Storgate 45, DRAMMEN. Tlf 03-831955

ART.NR
42-43

14
13
ART NR
10-11





MITTNORDENRALLYT 1986

Nu är det dags att anmäla sig till sommarens stora Rallyhändelse! Sundsvalls Motorveteraner, Jemtlands Veteranbilklubb, Trøndelag Veteranyognklubb och Expo Norr hälsar välkommen till ett FYRA DAGAR STORT ÄVENTYR TVÄRS ÖVER MITTNORDEN!

Start i Sundsvall respektive Trondheim 2 juli. Gemensamt mål i Östersund 4 juli.

Gemensamhetsdag med festligheter i Östersund 5 juli. Östersund firar 200 år och bullar upp!

Vi bjuder på skön natur och många överraskningar i ett rally som inte liknar något annat som körts i Skandinavien! Välkomna! OBS! Begränsat deltagarantal.

Anmälningshandlingar erhålles per telefon:

Sverige: Sven Jernberg 063-305 17, Christer Elgendahl 063-355 42, Sture Ejenstam 060-800 42 - 800 30, Torben Hägglund 060-415 42.

Norge: Ivar Engerud 07-59 37 87, Svein Strugstad 07-51 90 59.

Eller på adressen MITTNORDENRALLYT, Box 2045, 831 02 Östersund.



Drammen Høuleri a.s

alt i trelast, spiker, stift, isolasjon, innredninger mm

Kreftingsgate 33, 3000 DRAMMEN

Tlf 03-837193

SELGES: MATHIS-prosjekt, ca 1914. Mye finnes, mye mangler.
1943 TEMPO ELEKTRO varecykel, kjørbær.

Henv. Finn Torgersen, Gml. Riksvei 260, 3020 KROKSTADELVA
Tlf 03-876240 jobb, 03-874721 privat.

Klubben har mottatt en katalog for modellbiler. Det ser ut til å være særdeles perfekte modeller i både stål og plast. Er du interessert kan du henvende deg til: BJURHEDS COLLECTOR OBJECT, Solgatan 14, S-59900 ØDESHÖG, SVERIGE.

2 kontorer

tilleie i Fred. Olsensgt. 1 til Skippergt. Centralvarme. Leie kr. 90.— pr. mnd.
Henv. tlef. 20156 eller vaktmesteren.

Februar

- 9.2. Vinterrally, Oslo-området (åpent for alle) A-Ford
15.-16.2. Primustreff, Dokka Morris Minor
16.2. Vinterrally Østfold VK
22.-23.2. Vinterløp, Skedsmo - Hurdal NVK

April

- 26.-27.4. Jubileumsutstilling Østfold VK

Mai

- 3.5. Delemarked, Lillehammer Meieri Lilleh. VK
4.5. Vårmonstring, Oslo NVK
4.5. Follo Rundt NVMC
4.5. Vårmonstring Volvo PV
10.5. Vårmarked, Vinterbro E-18 NVK
10.-11.5. Vårtreff, Ringerike (kun Opel) Opel Reg
11.5. Vårmonstring, Økern, Oslo (kun amerikanske biler)(ACSN)
18.5. Vårmonstring, Bogstad camping, Oslo (sportsv.) NSK
23.-25.5. Støttetrefet NVMC
23.-25.5. Firdaløpet Sunnfjord VK
24.-25.5. Stjerneløp i Telemark Mercedes
25.5. Vårmonstring, Strand i Bærum Norsk Mini K
25.5. Vestfold Rundt Volvo PV
31.5. Offesiell åpning av Norsk Teknisk Museum, Oslo
31.5. Messingtrippen, innkomst NTM, Oslo NVK
31.5. Delemarked, Moi Moner i nærh. av Arendal Agder MK
31.5. Trollheimsløpet (kun motorsykler) NVMC
31.5. Jægtvoll-løpet, start Stiklestad Nord-Trøndelag VK

Juni

- 1.6. Utstilling på Festningsplassen, Oslo Flere klubber
1.6. Treff på Havna Hotell, Tjøme Veteran VW
6.-8.6. Grand Nationals - Landstreff, Hunderfossen (klubbtreff - kun amerikanske biler) ACCN
7.6. Østfoldløpet, Moss Østfold VK
7.6. Vestlandstreffet, Haugesund Haugaland VK
7.-8.6. Trekk-ferge-festival Agder MK
7.-8.6. Eggedalstreffet (kun motorsykler) NVMC
13.-15.6. Grensetreff i Danmark (kun A-Forder) NAMK
13.-15.6. Trandumtreff (kun militære kjøretøyer) HMK
14.6. Totenløpet Toten GK
14.-15.6. Albion-treff, Hamar (kun britiske biler) Albion
14.-15.6. Sommertreff, Gjøvik (kun Citroen) Traction Norvege
14.-15.6. PV-Treff, Gol Volvo PV
15.6. Valdresløpet VVV
15.6. Drammensløpet MHK-Drammen

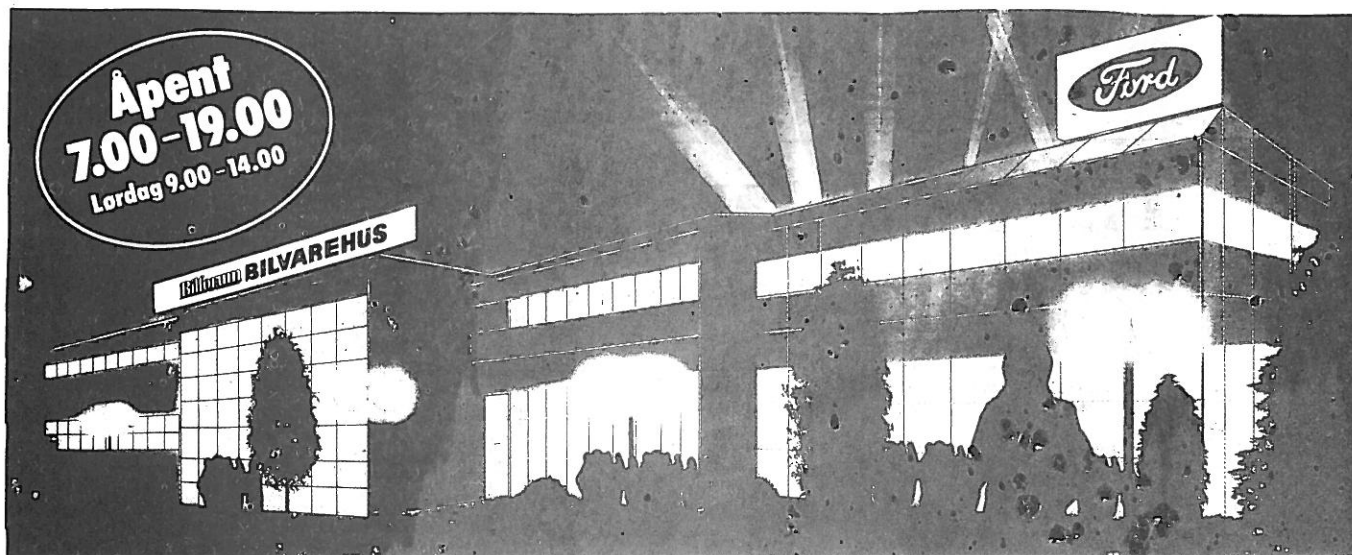

Bilforum

B · I · L · V · A · R · E · H · U · S

Bj. Bjørnsonsgt. 122 Tlf.(03) 81 27 80

**Buskeruds største
bilvarehus**

Juni forts.

- 20.-22.6. Skandinavisk Ford V-8 Treff, Østerdalen (åpent for alle Ford 1932 - 53) V-8
 21.6. Hamarløpet MV Hedmark
 26.-29.6. Skandinavisk Opel Treff, Magnor (kun Opel) Opel Reg
 27.-29.6. NORGESLØPET 86 Overlandtur, Vestlandet Flere klubber
 27.-29.6. Danmarkstur MHK Drammen
 28.-29.6. Skogsløpet (kun motorsykler) NVMC

Juli

- 2.-4.7. Midt-Norden-Rally, Trøndelag - Jamtland Trøndelag VK
 (i samarbeid med to svenske klubber)
 6.7. Spesielle- og Motorhistoriske Kjøretøyers Dag
 Hellerudsletta, Skedsmo, øst for Oslo ACCN
 12.7. Sjøormløpet, Seljord Vest-Telemark MK

August

- 9.8. Grenlandsrallyet Grenland VK
 16.8. Pic-nic, Lommedalen, Oslo NVK
 16.-17.8. Sørumsand Rundt (kun motorsykler) NVMC
 16.-17.8. Dragracing, Gardemoen ACCN
 16.-17.8. PV-treff Volvo PV
 22.-24.8. Høst-treff, Elverum (åpent for alle) Opel Reg
 22.-24.8. Høst-treff Morris Minor
 22.-31.8. Utstilling på Momarkedet, Østfold HMK
 23.8. Lillehammerløpet Lilleh. VK
 23.-24.8. Høstløp i Drammensdistriktet Flere klubber
 30.8. Tronåsen 86 Agder MK
 31.8. V-8 Løpet (åpent for alle Ford 1932-53) V-8

September

- 7.9. Høstløp (kun A-Forder) NAMK
 7.9. Høsttreff, Skjeberg Volvo PV
 13.9. Hadeland Rundt NVK
 14.9. Sandvigen-Sundvolden NVK
 21.9. Høsttreff, Tønsberg Volvo PV

Oktober

- 4.10. Høstløp, Oslo-området NVK
 (i samarbeid med andre klubber)



AASS BRYGGERI-DRAMMEN

OVERLAND-TUR

STORFJORDENS AUTOMOBIL KLUBB, VETERANKLUBBEN ØRSTA & VOLDA,
NORDFJORD MOTORHISTORISKE KLUBB OG SUNNFJORD VETERANVOGN KLUBB
INNVIETERER HERVED TIL STORLØPET MELLOM HELLESYLT OG GEIRANGER
SISTE HELGEN I JUNI.
START FRA HELLESYLT I STRANDA KOMMUNE FREDAG DEN 27/6 KL 12.00
FREMØTE SENEST KL 11.00. (FERGE FRA GEIRANGER TIL HELLESYLT KAN BRUKES)

LØPET GÅR FØRSTE DAG TIL LOEN I STRYN KOMMUNE MED OVERNATTING PÅ HOTEL
ALEXANDRA, RICHARDS HOTEL OG PÅ CAMPINGHYTTER, HOTEL ALEXANDRA ARRANG-
ERER GRILLAFTEN UTEFOR HOTELLET OM KVELDEN, OG I ALEX DANCING SPILLER
ORKESTERET TIL LANGT PÅ NATT. HOTELLET STILLER EN AV GARASJENE TIL
DISPOSISJON FOR APNE BILER. PÅ TUREN TIL LOEN KJØRER VI NED GJENNOM
HORNINDALEN MED KAFFIPAUSE PÅ RAFTEVOLDS HOTEL. VIDERE FORBI HORNIN-
DALSVATNET (EUROPAS DYPESTE VATN), GJENNOM MARKANE TIL STRYN/LOEN.
PÅ DENNE STREKNINGEN VIL VI KJØRE PÅ MANGE SMALE HISTORISKE VEGSTREKN-
INGER, SOM IKKE ER I DAGLIG BRUK.

LØRDAG DEN 28/6 FORTSETTER VI LØPET FRA STRYN STADION KL 11.00.
NB! NB! FREMØTE SENEST KL 09.30.

VI KJØRER LANGS STRYNEVATNET TIL HJELLE, OPP STRYNEFJELLET TIL VIDE-
SÆTER, OVER GAMLE STRYNEFJELLSVEIEN TIL GROTLI DER VI INNTAR EN RIMELIG
LUNCH. DETTE BLIR EN KREVENDE ETAPPE FOR BILENE, MEN VI HAR MANGE
SERVICEVOGNER OG BILBERGERE, SÅ ALLE SKAL KOMME VEL I HAVN.
ETTER LUNCHEN KJØRER VI VESTOVER TIL GEIRANGER, DER VI RUNDER AV MED
FESTMIDDAG PÅ HOTELL UNION. DET BLIR OPPGAVEN Å LØSE UNDERVEIS BEGGE
LØPSDAGENE. TO STORE TURISTSKIP VIL PRYDE GEIRANGERFJORDEN PÅ LØRDAG.

forts.

SØNDAG ER DET GOD ANLEDNING TIL Å TA EN SIGHTSEEINGTUR PÅ DEN
FANTASTISK VAKRE GEIRANGERFJORDEN, ELLER TESTE HVA BILENE ER GOD FOR
OPP TIL DALSNIBBA, 1500 METER OVER FJORDEN.....
OVERNATTING, BESPISNING etc., etc., BESTILLES DIREKTE AV DELTAKERNE
PÅ RESPEKTIVE HOTELL INNEN 15. APRIL!!
HOTELL ALEXANDRA I LOEN, TLF 057-77660.
PR. PERSON I DOBBELTRUM MED FROKOST, KR 340,-. GRILLAFTEN KR 150,-.
RICHARDS HOTELL I LOEN, TLF SOM ALEX., 057-77660.
PR PERSON I DOBBELTRUM MED FROKOST, KR 190,-
PÅ BEGGE HOTELENE ER HALV PRIS FOR BARN UNDER 15 ÅR.

DIVERSE CAMPINGHYTTER MED GOD STANDARD CA 2-3 KM. FRA HOTELENE,
FRA 4-7 PERSONER, OG TIL PRISER FRA KR 100,- TIL KR 200,-
HYTTENE BESTILLES OVER TLF 057- 77619

I GEIRANGER OVERNATTER VI PÅ HOTELL UNION ELLER NÆRLIGGENDE CAMPING-
HYTTER. SOM ALTI BESTILLES OVER GEIRANGER BOOKING, TLF 071 63100.

PR PERSON I DOBBELT ROM INKL. FROKOST OG FESTMIDDAG, KR 510,-
BARE FESTMIDDAG INKL. 2 GLASS RØDVIN, KR 180,-.

BARN UNDER 10 ÅR I FORELDRES ROM GRATIS, FESTMIDDAG 1/4 PRIS.

BARN UNDER 15 ÅR I FORELDRES ROM HALV PRIS, FESTMIDDAG HALV PRIS.

CAMPINGHYTTER FRA 4-6 PERSONER MED PRISER FRA 275,- TIL 325,-.

FOR LANGVEISFARENDE ER DET PRAKTISK OG RIMELIG Å OVERNATTE FRA TORSDAG
TIL FREDAG PÅ HELLESYLT UNGDOMSHERBERGE OG CAMPINGHYTTER, TLF 071 65128,
ELLER PÅ SUNNYLVEN FJORD MOTELL, HELLESYLT, TLF 071 65100.

LØPET ER FOR KJØRETØYER 30 ÅR OG ELDERE.

PÅMELDING TIL LØPET INNEN 15. APRIL. SENDES TIL
STORFJORDENS AUTOMOBIL KLUBB, V/ HANS OLAV DRABLØS, 6260 SKODJE.
PÅMELDINGSGEBYR KR 100,- VEDLEGGES. FYLDIG PROGRAMHEFTE UTSENDES.

EIER:..... klipp
ADR:.....
FØRER:.....
MERKE:.....ANTALL PASS.....
REG-NR:.....TYPE:.....ARSMOD:.....

ØNSKER SIGHTSEEINGTUR MED "GEIRANGERFJORD". JA/NEI.

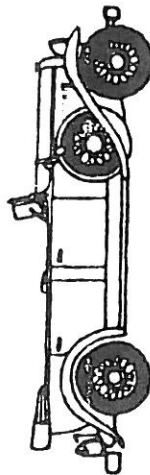



AGDER MOTORHISTORISKE KLUBB
 AVD. HOLMEN TREKKFERJE
 POSTBOKS 4551, GRIM, 4601 KR. SAND S
 POSTGIROKONTO 5748124

Velkommen til

HOLMEN TREKKFERJEFESTIVAL

i Søgne 7. og 8. Juni 1986.

Gjenåpningen av Holmen Trekkferje ble meget vellykket avviklet i perioden 29. Juni til 7. Juli 1985.

Hele 3000 mennesker regner en med besøkte ferjestedet. Svært mange publikummere kom utkledd i gammelt tøy og utstyr for å bidra med å gjenskape tidsbildet. Noen stor billettinntekt ble det ikke da utklede reiste for samme takst som i 1923. 20 øre pr. person. Ferjemennene hadde derimot en stri tårn på ferja, som jevnlig befordret veterankjøretøyer, hestekjøretøyer og gående.

Man antar at det mot slutten av 1770-årene ble anlagt ferje over Trvsfjorden ved Holmen i Søgne. Det var på denne tiden at "Vestlandske Hovedvei" ble anlagt. På grunn av Trvsfjordens beliggenhet mellom høye fjell var Holmenferja det eneste bindeleddet forbi Try på den "Vestlandske Hovedvei" fram til 1923. Da ble ferja avløst av veien rundt Trvsfjorden.

Holmen Trekkferje ble i løpet av våren 1985 restaurert. Føtjelleiene på Holmen og Øspedalen er rekonstruert og oppbygd på ny. Arbeidet med restaurering av ferja, føtjelleiene og reparasjon av de tilstøtende veistrekinger av den gamle "Vestlandske Hovedvei" er alt utført på dugnadsbasis av AMK's medlemmer og av andre interesserte. Ca. 2300 dugnadstimer er lagt ned.

Det er en glede for Agder Motorhistoriske Klubb å kunne innby veteranvogninteresserte til veteranvognløp i distriktet omkring Mandal, med etterfølgende Trekkferjefestival inkludert fanfetreff, sang og spill. Veteranvognløpet og ferjetransport gjelder for kjøretøyer eldre enn 20 år.

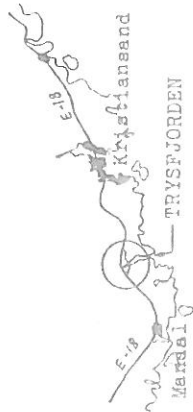

Eventuelle spørsmål kan rettes til Kai Erlend tlf. 042-81201 eller Svein Atild Stradet tlf. 043-87147.

Program og informasjon blir tilsendt påmeldte.

PÅMELDINGSPLASS til Holmen Trekkferjefestival 7. og 8. Juni 1986

Navn: Adresser:
 Telefonnummer: Kjøretøy: Årsmøt:
 Sentes: Agder Motorhistoriske Klubb, Postboks 4551 Grim, 4601 Kristiansand

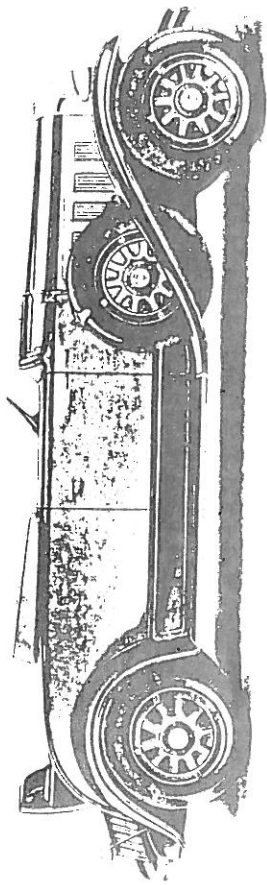

4-Seters Roadster

DR er til og har over denne model, med den beste liner og raske farger.

Økonomi har alltid vært berømt for sine Roadster modeller, som

oksent har vundet begeistring, ikke minst blant ungdommen.

Den spagholde historiske kunnskapene strekker seg over mange årer.

Hvert bilde viser også de viktigste detaljene i den

nye små radiator, der liksom

hvert og alle besle, er kom-

pletter.

Denne modellen er utstyrt med

et stort og praktisk stoppeklopp

og er utstyrt med et

spansk og er utstyrt med en

seminator som er utstyrt med

et stort og praktisk stoppeklopp

og er utstyrt med et

spansk og er utstyrt med en

inde i en moderne vogn. Stofseter fram og bak — sammenfoldbar bagagebrett — revers-lid, komplett med

støtt, anbragt rekkefølge i hane, forsterkt — end

svært, som kan staks får ved

forover — praktiske sidegrip

for som kan betjenes med

is-kalshen eller varme i en

derfor indrettet, som kan

senket — praktiske og

støtt, som kan staks får ved

forover — praktiske sidegrip

for som kan betjenes med

is-kalshen eller varme i en

derfor indrettet, som kan

senket — praktiske og

støtt, som kan staks får ved

forover — praktiske sidegrip

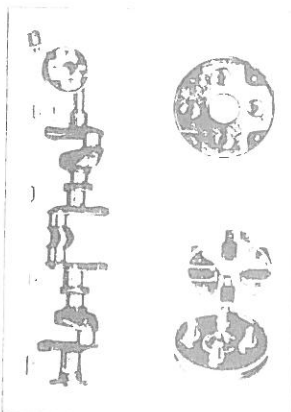

Et bilde som viser

et bilde som viser

et bilde som viser

et bilde som viser

et bilde som viser

et bilde som viser

et bilde som viser

et bilde som viser

THE COSMOPOLITAN SIN

FRÅ FOTO - ALBUMET XIII

1922/23 FORD T, fotografert
i hine, hårde dage.

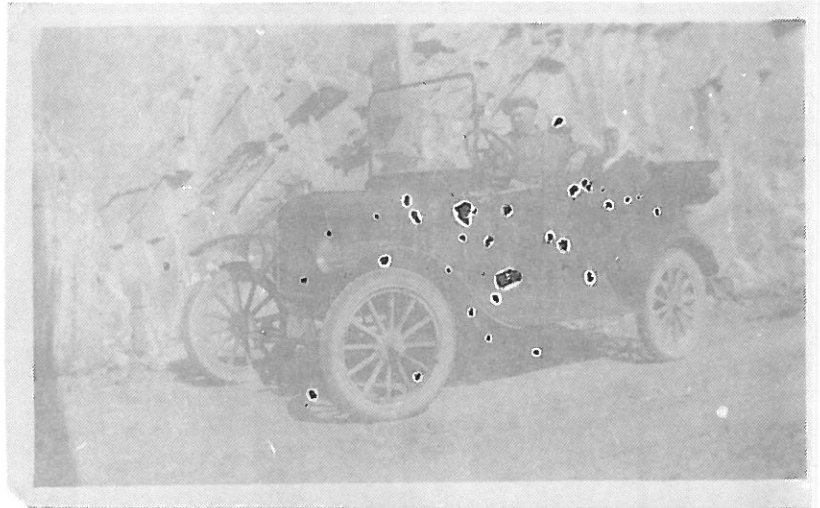

1919/20 DODGE tilhørende
en mann ved navn Hans
Simensen.



Strømsø Torg i
Drammen den gang
det var pent der
- og fremkommelig.



F

- 1671 Amundsen & Røed, Lierstranden, Lier - International, m. 31, R.
 1675 A/S Svelvikruten, Ibsen, Jernb.gt., Drm. - Studebaker, m. 27, R.
 1677 A. C. Senju, Drm. - Studebaker, m. 28, R.
 1679 A/S Svelvikruten, Ibsen, Jernb.gt., Drm. - A.C.F., m. 28, R.
 1680 N. Eiker komm. bilrute, N. Eiker - S.V., m. 32, R.
 1686 A. C. Senju, Drm. - Studebaker, m. 29, R.
 1689 A/S Konnerudruten, Grønland 21, Drm. - Studebaker, m. 28, R.
 1691 Svendsen & Velstadbråten, Grønland 21, Drm. - Republic, m. 28, R.
 1692 Svendsen & Velstadbråten, Grønland 21, Drm. - Republic, m. 28, R.
 1693 A/S Hurum Autosekskap, Tofte, Hurum - Reo, m. 28, R.
 1694 A/S Hurum Autosekskap, Tofte, Hurum - Federal, m. 29, R.
 1696 A/S Svelvikruten, Ibsen, Jernb.gt., Drm. - Volvo, m. 33, R.
 1697 A/S Konnerudruten, Helgerud, Grønland 21 - Studebaker, m. 29, R.
 1698 A/S Konnerudruten, Helgerud, Grønland 21 - Studebaker, m. 28, R.
 1699 Hurum Auto, Tofte i Hurum - G.M.C., m. 28, R.
 1700 Den Norske Galoge- og Gummivarefabr., Mjønd. - Citroen, m. 32, L.
 1701 Johan Johansen, Ø. Storgt. 2, Drm. - Chevrolet, m. 30, L.
 1703 Kjøpmennenes Engrosforr., Konnerudgt., Drm. - Chevrolet, m. 27, L.
 1704 A/S Centralgaragen, N. Torvgt., Drm. - Brochway, m. 28, L.
 1705 Martin Olsen, Bragerhagen, Drm. - Chevrolet, m. 27, L.
 1707 Martin Sætrang, Sylling, Lier - Chevrolet, m. 35, L.
 1708 Alfred Opsahl, Tranby, Lier - Ford, m. 31, K.
 1710 Andreas Jørgensen, Filtvedt, Hurum - Ford, m. 31, V.
 1711 Ludvig Nilsen, Lohrmannsgt., Drm. - Mach, m. 20, L.
 1712 Sven Brastad, Reistad, Lier - Chevrolet, m. 31, V.
 1713 Thorbjørn Utengen, Lier - Bedford, m. 32, L.
 1715 Nils Lundteigen, Gulsbogen, N. Eiker - Ford, m. 21, K.
 1717 Engene Dynamitfabrikk, Engene, Hurum - Fiat, m. 25, L.
 1718 Peder Espedal, Lier - Ford, m. 26, L.
 1720 Alf Narverud, Tollbodgt. 39, Drm. - The Collin, m. 20, L.
 1721 Brødr. Nusser, Mjøndalen, N. Eiker - Dodge, m. 33, L.
 1722 H. Laache, Filtvedt, Hurum - Chevrolet, m. 31, V.
 1723 P. Ltz. Aass, Drm. - Chevrolet, m. 31, L.
 1726 Didrik Kornerud, Sylling, Lier - Ford, m. 22, K.
 1727 Harald Lyche & Co., Drm. - Citroen, m. 32, L.
 1728 Erling G. Lund, Haugesgt. 20, Drm. - Dodge, m. 29, L.
 1731 Viktor Lagerqvist, Haugesgt. 97, Drm. - International, m. 30, L.
 1732 Fru Helma Ourdahl, Grønland 45, Drm. - Federal, m. 30, L.
 1734 Einar Rype, Lierskogen, Lier - Chevrolet, m. 29, L.
 1735 Bjarne Andersen, Scheitlies gt. 14, Drm. - Chevrolet, m. 31, L.
 1736 Brødr. Bardalen, Tollbodgt. 9, Drm. - Ford, m. 33, L.
 1737 Kr. Kristiansen, N. Storgt. 79, Drm. - Ford, m. 27, K.
 1738 Nils Larsen, Krogstadelven, Eiker - Ford, m. 22, V.
 1739 Drammens Lampefabrikk, Drm. - Chevrolet, m. 30, L.
 1740 John Iversen, Tollbodgt. 50, Drm. - Federal, m. 30, L.
 1741 G. Thielemann A/S, Selmersgt. 6, Drm. - Dodge, m. 17, V.
 1742 Lars Gunnestad, Utengen, Lier - Ford, m. 22, K.
 1743 David Moe, Solbergelven, Eiker - Jackson, m. 22, K.
 1744 Bjarne Nilsen, Solbergelven, Eiker - Chevrolet, m. 30, L.
 1745 Birger Meland, Valle, Lier - Dodge, m. 33, L.

- 1757 Erling Haug, Solsett, Aassiden, Lier - Ford, m. 22, K.
 1759 Drammens Telefonanlegg, Drm. - Austin, m. 32, V.
 1760 Harald Lyche & Co., Drm. - Spa, m. 27, L.
 1761 Stemmestad koop. handelselskap, Røyken - Chevrolet, m. 27, L.
 1763 Peder Sten, Solbergelven, Eiker - Dodge, m. 19, V.
 1764 Ole Andersen, Schwarzgt. 28, Drm. - G.M.C., m. 31, L.
 1765 Sevrin Aasland, Mørk, Lier - Dodge, m. 24, V.
 1766 Joh.s Grøstad, Lierskogen, Lier - Chevrolet, m. 30, L.
 1767 Karl Bergerud, Ø. Storgt. 45, Drm. - M.A.N., m. 22, L.
 1768 Drammens Margarinfabrikk, Haugesgt., Drm. - Ford, m. 30, L.
 1769 Olav Mo, Lierskogen, Lier - Ford, m. 31, V.
 1770 Solberg Spindleri, N. Eiker - Fiat, m. 22, L.
 1771 Peder Nordli, Sylling, Lier - Fiat, m. 26, L.
 1772 Erik Ek, Ø. Storgt. 7, Drm. - Ford, m. 31, L.
 1773 P. Kilen og K. Sivertsen, Drm. - Ford, m. 30, L.
 1775 Erling Arnesen, Cekar Bochs gt. 14, Lier - Volvo, m. 33, L.
 1778 Norsk Kabelfabrikk A/S, Drm. - Chevrolet, m. 33, L.
 1779 Fetter Rokkestad, Klokkestuen, Hurum - Fordson, m. 33, L.
 1781 Anders Maudal, Gilhus, Lier - Chevrolet, m. 30, L.
 1782 Borghild Thorud, Landfald, Lier - Ford, m. 34, V.
 1783 Drammens Sæpefabrik, N. Storgt. 57, Drm. - Chevrolet, m. 30, L.
 1785 N. Gabrielsen, Svelvik, 4, Drm. - Ford, m. 33, V.
 1787 Hennum & Thoresen, Stemmestad, Røyken - Chevrolet, m. 30, L.
 1788 Olaf Foss, Landfald, Lier - Ford, m. 23, K.
 1789 Inger Alme, Hegg, Lier - Chevrolet, m. 23, K.
 1790 Sigurd Sørsdal, Lier - Ford, m. 34, V.
 1791 Brødr. Nilsen, Tollbodgt., Drm. - Citroen, m. 30, L.
 1793 Trygve Halgrimsen, Assiden, Lier - Overland, m. 29, V.
 1794 Fru Klara Kaimo, Verven 18, Drm. - Ford, m. 30, L.
 1795 Juel Johansen, Høvik, Lier - Ford, m. 31, L.
 1796 Carl Fredriksen, Hofgaards gt. 1, Drm. - Studebaker, m. 16, V.
 1797 H. A. Hansen, Engene, Drm. - Chevrolet, m. 28, V.
 1798 Hans Serum, Lier - Dover, m. 30, V.
 1799 Drammens Telefonanlegg, Drm. - Citroen, m. 28, L.
 1800 G. Gregersen, Lier - Ford, m. 31, P.
 1801 John Moholt, Bragerhagen 50, Drm. - Chevrolet, m. 24, P.
 1804 Otto Romberg, Gullaug, Lier - Chevrolet, m. 25, P.
 1805 Jørgen Ølstad, Røyken - Ford, m. 22, V.
 1807 Ragnar Maurlvedt, Jørgen Mooes gt. 8, Drm. - Overland, m. 27, P.
 1808 Edvard Grimsruu, Cappelensgt. 84, Drm. - Citroen, m. 30, P.
 1810 Anders Narverud, N. Eiker - Dodge, m. 20, K.
 1811 Hans Simensen, Mjøndalen, N. Eiker - Buick, m. 27, P.
 1812 Hartvig Brurberg, Sjøstad, Lier - Chevrolet, m. 27, P.
 1813 Adolf Pettersen, Aassiden, Lier - Fiat, m. 26, P.
 1814 Einar W. Larsen, Dapvikgt. 28, Drm. - Chevrolet, m. 25, P.
 1816 Oskar Hansen, Lierstranden 36, Lier - Stover, m. 22, P.
 1817 Thorleif Henriksen, Engene 12, Drm. - Paige, m. 19, P.
 1818 Ltz. Gjelstad, Konnerudgt. 36, Drm. - Ford, m. 31, P.
 1820 Erling Halvorsen, Assiden, Lier - Dodge, m. 31, P.
 1821 Anton P. Bø, Heggedal, Røyken - Ford, m. 24, P.
 1822 G. Haraldsen, Hofgaards gt. Drm. - Buick, m. 29, P.
 1823 Jørgen Gran, Egge, Lier - Chevrolet, m. 25, K.
 1824 Karl Jahrsengene, Holmsbu, Hurum - Ford, m. 25, P.
 1826 Alf Bryhn, Røyken - Ford, m. 25, P.
 1826 Arne M. Helgerud, St. Olavsgt. 2, Drm. - Opel, m. 33, P.
 1827 Karl Haugfoss, Marcus Thranes gt. 13, Drm. - Overland, m. 22, P.
 1828 Arvid Engebretsen, Sundgaten 15, Drm. - Auburn, m. 30, P.
 1829 Brødr. Nilsen, Tollbodgt., Drm. - Chrysler, m. 27, P.

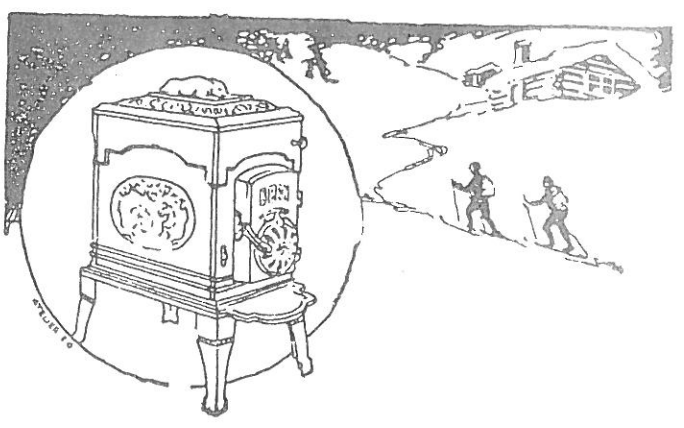

HYTTAS viktigste inventar er **OVNENE**

Velg derfor BJØRN nr. 1 +
 HYTTEOVN nr. 1 A og
 KOMFYR nr. 44 fra

A DRAMMENS JERNSTØBERI & MEK. VÆRKSTED

Schwach's Møbelutsalg
 Hauges gate 10 -- DRAMMEN

- 1830 Adolf Martinsen, Tronstad, Lier - Star, m. 24, P.
 1832 Morten Engum, V. Nosted, Lier - Bellanger, m. 21, P.
 1833 Hjalmar Jakobsen, Tofte, Hurum - Chevrolet, m. 25, P.
 1834 Knut Knutsen, Sylling, Lier - Essex, m. 20, P.
 1835 Ole Wahl, Fredheim, Lier - Ford, m. 25, P.
 1836 Wilh. Koren, Lier - Ford, m. 22, V.
 1837 E. Josefsen, Laheld, Lier - Chandler, m. 28, P.
 1838 Chr. Lobben, Cappelens gt. 4, Drm. - Buick, m. 27, P.
 1839 Kaare Hansen, Krogstadelven, Eiker - Peugeot, m. 31, P.
 1840 Svend Tivander, Stemmestad, Røyken - Rugby, m. 25, P.
 1842 A/S Den Norske Papirfildfabr., Ø. Storgt. 104, Drm. - Buick, m. 31.
 1844 Marinus Kløvstad, Tollbodgt. 72, Drm. - Ford, m. 29, P.
 1845 Aksel Rygh, Mjøndalen, N. Eiker - Ford, m. 26, P.
 1846 M. Henriksen, Engene 12, Drm. - Buick, m. 27, P.
 1847 Anders Osvald Nilsen, Stemmestad, Røyken - Buick, m. 23, P.
 1848 Ole Wold, Brandvakt, Drm. - Buick, m. 25, P.
 1849 Oluf Bjørklund, Amtssvingen, Lier - Ford, m. 30, P.
 1850 Normann Woll, Krogstadelven, N. Eiker - Buick, m. 23, P.
 1851 Martin Hagen, Røyken, Hurum - Chevrolet, m. 24, P.
 1852 Ingvald Dahlgren, Sjøstad, Lier - Ford, m. 23, P.
 1853 Anny Tangen, Tofte, Hurum - Marquette, m. 30, P.
 1854 Nils Bryhn, Bø, Røyken - Chevrolet, m. 28, P.
 1855 Kristian Christoffersen, Tollbodgt., Drm. - Oldsmobile, m. 23, K.
 1856 Trygve Gravdahl, Tranby, Lier - Chevrolet, m. 25, K.
 1857 Erling Juel, Solbergelven, N. Eiker - Ford, m. 23, K.
 1858 Hans Guttormsen, Johan Sverdrups vei 33, Drm. - Chalmers, m. 16.
 1859 Alb. Blomhoff, Engene 12, Drm. - Plymouth, m. 33, P.
 1860 K. O. Skogen, Lier - Ford, m. 28, P.
 1862 Bjarne Gustavsen, Solbergelven, Eiker - Roosevelt, m. 33, P.
 1863 Thorleif Windelstad, Iver Holthers gt., Drm. - Buick, m. 26, V.
 1864 Ove A. Stenseth, Holmsbo, Hurum - Daimler, m. 21, P.
 1866 Røyken Elektrisitetsverk, Røyken - Ford, m. 19, P.
 1867 Trygve Munkhaugen, Mjøndalen, Eiker - Ford, m. 23, V.
 1868 Gudrun Knudsen, Selmers gt. 5, Drm. - Chevrolet, m. 30, P.
 1869 Adler Raud, Ø. Strandgt., Drm. - Ford, m. 33, P.
 1872 Kristian Sundby, Røyken - Overland, m. 22, P.
 1873 Elektrisk Produksjon A/S, Søren Lemichs gt. 1, Drm. - Chev., m. 31, P.
 1874 Ko-Fa-No, Nedre Storgt., Drm. - Ford, m. 32, P.
 1875 Solveig Thomassen, Mallinggt. 5, Drm. - Ford, m. 26, P.
 1876 John A. Pedersen, Bergstien 49, Drm. - Ford, m. 32, P.
 1877 Hugo Norman Olsen, Assiden, Lier - Ford, m. 29, P.
 1878 Oskar Munkhaugen, Mjøndalen, Eiker - Chevrolet, m. 32, P.
 1879 Ragnvald Gustavsen, Holmsbo, Hurum - Chevrolet, m. 23, P.

- 46 Hans Horn, Lier - Ford, m. 22, K.
 47 Leif Eriksen, Tordenskjoldsgt. 18, Drm. - Ford, m. 30, L.
 48 Fru Ragna Østfold, Lier - International, m. 32, L.
 49 Drammens Kommune, Drm. - Strømmen Verksted, m. 33, L.
 50 E. Onshuus, Konnerudgt., Drm. - Ford, m. 30, L.
 51 Ludvig Nilsen, Lohrmannsgt. 3, Drm. - Isatto, m. 22, L.
 52 Anders Buttedal, Lier - Ford, m. 22, K.
 53 Amund Sylling, Lier - Ford, m. 22, K.
 54 Nils E. Buttedal, Lier - Ford, m. 22, K.
 55 Harald Saue, Lier - Ford, m. 22, K.
 56 Ove C. Jonassen, Lierstranden 33, Lier - Opel, m. 32, V.

Utdrag fra "Bilboken for Buskerud - Vestfold og Opland 1934". Alle vogner avskiltet eller omregistrert innen 1964.

Blad i abonnement

Returadresse:

Motorhistorisk Klubb
- Drammen

POSTBOKS 2193 3001 DRAMMEN

NYE DELER TIL

1909



1953

1916



1948



Be om vår katalog —
Send kr. 20,00

Bremsedeler, føringslister, gummilister,
hjullager, forgassere, tenningsdeler
til Chevrolet på lager nå!

Velkommen til vårt nye bilvarehus

Vi har Nordens største utvalg til Ford T-A-B og V8. Over 2000 deler på lager, karosserideler, skjermer, dekk, litteratur, slidedeler m.m. På bestilling leveres komplette innvendige trekk, toppkalesjer, kalesjestativer, karosserier i glassfiber, pick up lasteplaner i stål etc. Du kan trygt overlate din ordre til oss, vi har over 25 års erfaring med A-modellen, som bruksbil, hobby, restaurering og deleleverandør. Hos kan du også bytte til deg nye deler mot kurante brukte som du kanskje ikke trenger selv, også hele biler er av interesse. På denne måten kan «overskuddsdeler» omsettes til noe du virkelig trenger. På grunn av denne ordning har vi også stort utvalg i brukte deler.

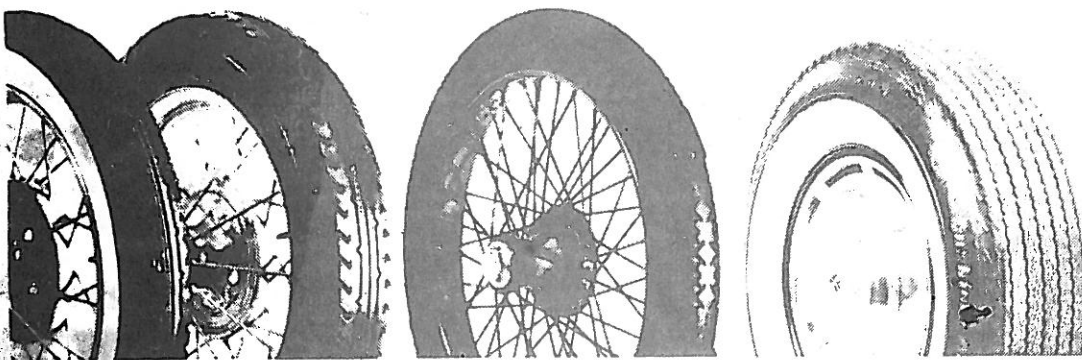
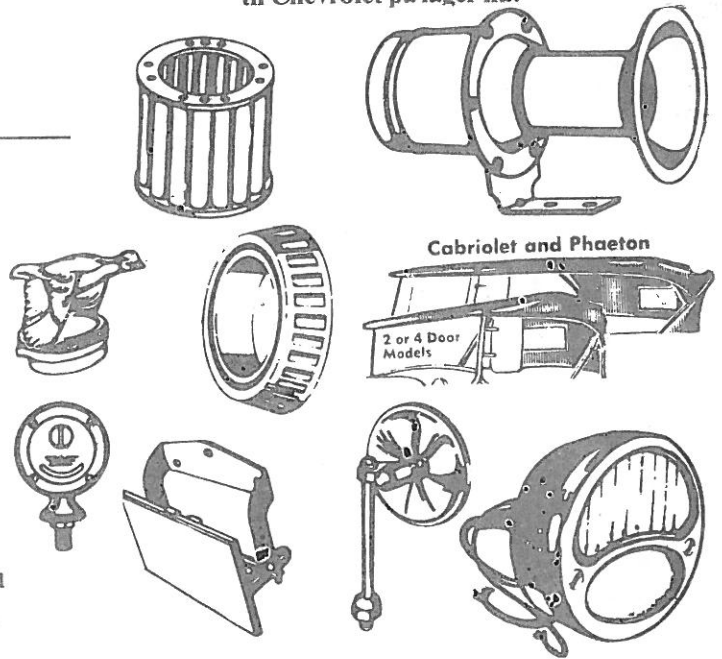

450-21, 475/500-20,
475/500-19

30x3, 30x3½

“Modern” Wide
Whitewalls

Remington G78-14 G78-15
L78-15
Grand Prix G78-15, H78-15,
L78-15

Norges
største
i veteran-
bildekk

Vi lagerfører over
400 dekk til biler
fra 1908-60

Antique & Classic Tire
Firestone

 **EIKER
MOTORSHOP**

3300 HOKKSUND. Tlf. (03) 75 17 78 — 75 39 55

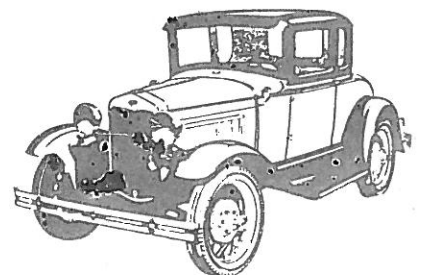

BESØK VÅRT STORE BILVAREHUS OG HUGGERI V/RIKSVEI 35 VED HOKKSUND
ÅPENT HVER DAG, OGSÅ LØRDAG