

# MOTORHISTORIKEREN

MHK-DRAMMEN 1972-92

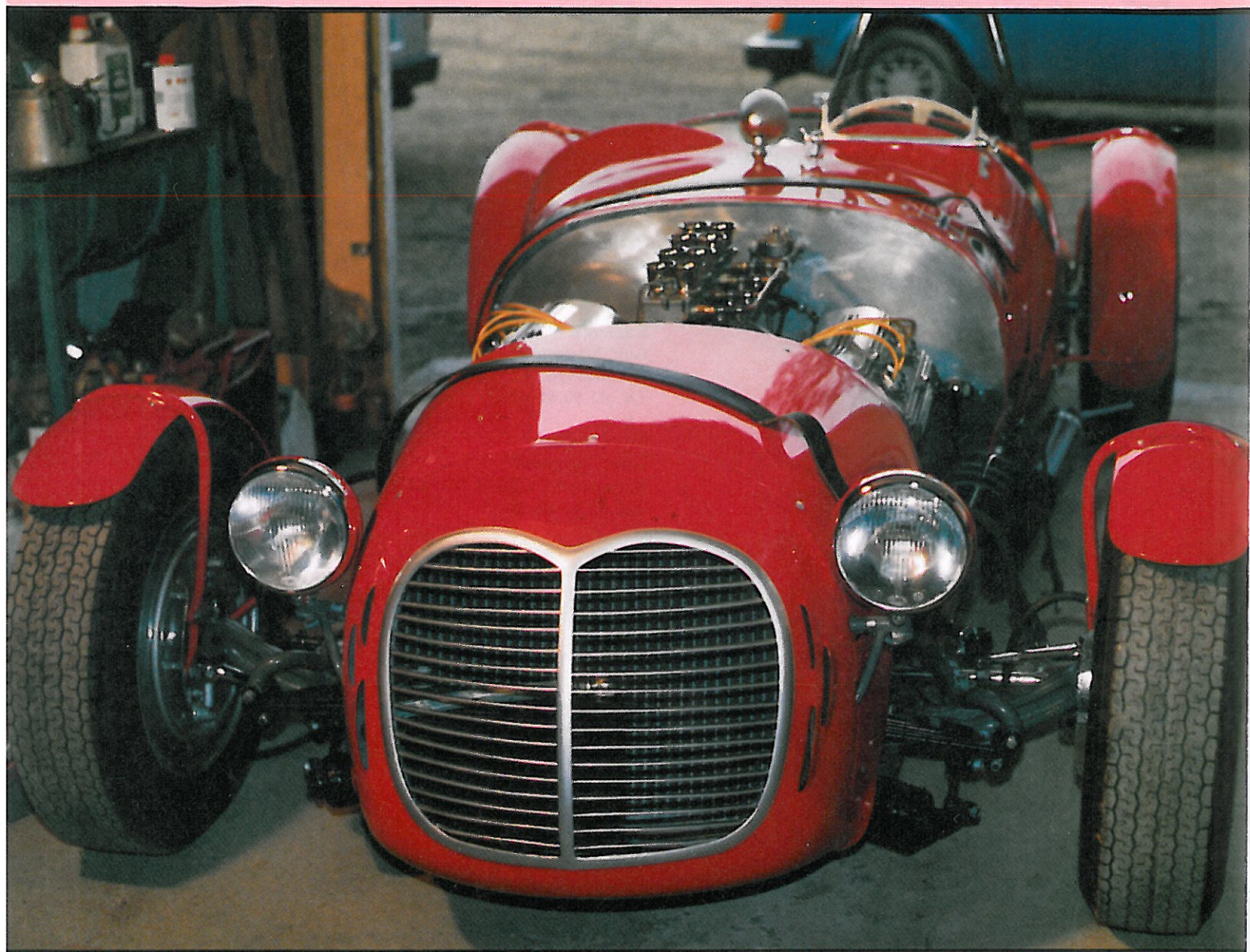

NR. 2 - APRIL/MAI 1992



ORGAN FOR  
MOTORHISTORISK KLUBB  
DRAMMEN



**MOTORHISTORISK KLUBB - DRAMMEN**  
Stiftet 18. oktober 1972  
Tilsluttet LMK

Postboks 2193 Strømsø, 3003 DRAMMEN  
Bankgiro 2200.07.28865

**I STYRET:**

**Formann:**  
Alf Bryhn  
Spikkestadvn. 107, 3430 SPIKKESTAD  
Tlf. 03 28 53 47

**Nestformann:**  
Tore Ødegaard  
Nordbyveien 91, 3038 DRAMMEN  
Tlf. 03 80 03 35

**Sekretær:**  
Cecilie Olsen  
Arbeidergt. 13, 3050 MJØNDALEN  
Tlf. 03

**Kasserer:**  
Geir Hanevold  
Hanevoldvn. 40, 1370 ASKER  
Tlf. 02 90 06 43

**Styremedlem:**  
Knut Bjørhuus  
Skippergt. 52, 3040 DRAMMEN  
Tlf. 03 81 96 51

**Styremedlem:**  
Nils Petter Danielsen  
Bedehusgt. 10, 3055 KROKSTADELVA  
Tlf. 03 87 83 79

**UTVALG:**

**Redaksjonsmedarbeider:**  
Asle Wang  
Gamlebakken 28, 3046 DRAMMEN  
Tlf. 03 83 01 12

**Formann i teknisk komite:**  
Fridgeir Normann  
Stjerneveien 7, 3023 DRAMMEN  
Tlf. 03 82 18 01 82 15 80

**Formann i løpskomite:**  
Christian Christensen  
G. Blakstadsvei 30, 1392 VETTRE  
Tlf. 02 78 35 97

**Formann i arrangementskomite:**  
Finn Bryhn  
Postboks 169, 3430 SPIKKESTAD  
Tlf. 03 28 50 05

**Formann i festkomite:**  
Tore Fridheim  
Otilie Biesvei 13, 3027 DRAMMEN  
Tlf. 03 87 10 57 \* fra juni: 82 32 65

**Materialforvalter:**  
Gunolf Larsen  
Evgjegata 3, 3050 MJØNDALEN  
Tlf. 03 87 86 53



**LØPSKOMITE:**

Christian Christensen  
G. Blakstadsvei 30, 1392 VETTRE  
Tlf. 02 78 35 97 \* jobb 02 59 60 42

Kjell Ødegård  
Loesmoveien 50, 3300 HOKKSUND  
Tlf. 03 75 35 83

Ivar Engerud  
Maurrudløkka 2, 3408 TRANBY  
Tlf. 03 85 40 75

Bjørn Themte  
Løkkeveien 38, 3050 MJØNDALEN  
Tlf. 03 87 85 08

Runar Berg  
Thornegata 3, 3015 DRAMMEN  
Tlf. 03 83 15 69

Tore Wolstad  
Loesmoen, 3300 HOKKSUND  
Tlf. 03 75 20 66 \* jobb 83 19 55 \* 78 88 48

Finn Torgersen  
Gml. Riksvei 260, 3055 KROKSTADELVA  
Tlf. 03 87 47 21 \* jobb 87 62 40

Jan Ove Regstad  
Bjørnebærveien 34, 3032 DRAMMEN  
Tlf. 03 88 69 34 \* jobb 82 34 80



# Formann har ordet .....

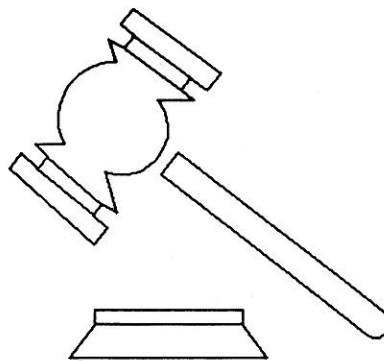

En snill vinter er sjelden i vårt land, i hvertfall her på Østlandet. Klubben kan snart avvikle løp på helårsbasis, svært lite eller ingen snø, og temperaturer som støtt ligger på plussiden. Men det er likevel et faktum at vi igjen står foran en ny sesong med løp og treff i vår klubb, og alle tilsvarende klubber i landet. Vi er alle alltid nysgjerrige på om det dukker opp nye kjøretøy i løp nå som en ny sesong tar til. Jeg har hørt at vi kan vente oss noe av dette slaget i MHK! Jeg nevner her, dog med forbehold; Trumbullen til Arthur Moe. Arthur var en av de mest kjente skikkelser i det norske veteranbilmiljø. Det skal bli artig og se denne igjen, fortsatt i familien. Ellers kan vi få se en 1924 Buick 7-seter Touring, kjøpt ny i 1924 og framdeles i samme familie i Drammen! Den sies å skulle være like pen, og er i orginalstand! Buicken har visst ikke logget mer enn ca. 30000 km siden den var ny. Videre kan jeg nevne:

Ford 1924 Coupe'	O. Kvålseth, Drammen
Ford Y	Ø. Viker, Drammen
Pobeda	G. Kjemperud, Vikersund
Buick 1932 56-c	C. Christensen, Asker
Chrysler Touring 1928	A. Marderud, Drammen

Jeg vil igjen nevne jubileumsløpet vårt i august, et løp som vi håper skal bli til beste for alle som ønsker å delta. Jeg tror ingen deltaker vil bli skuffet etter dette løpet! Jeg vet at mange "godbiter" er innlagt, så meld dere på! Innbydelsen finner du i denne avisen.

Det er også andre klubber i nærmiljøet som feirer bursdag, nemlig NVK, som har rukket å bli 40 år. Dette feires med et jubileumsløp i juni (se annet sted i avisen). Vi gratulerer NVK med de 40 år!

La meg nevne at vi fikk forespørsel fra LMK om det var noen i vår klubb som var interessert i et LMK-verv. Vårt medlem Per-Erik Carlson sa seg villig. Han ble siden innvalgt på LMK's årsmøte som styremedlem. Gratulerer, Per-Erik, jeg håper vi kan dra nytte av dette i MHK. Tilslutt ønsker jeg alle medlemmer og andre lesere av avisen en riktig god påske.

Vel møtt i møter og løp i året 1992!

*Ref.*



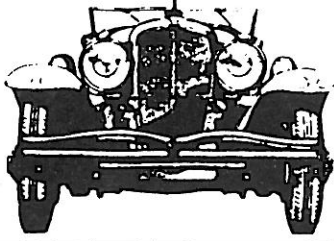

## STAFETTEN !

### Tilfeldighetenes spill og veteranbil

" Egentlig hadde jeg vel aldri trodd at biler skulle bety noe mer enn et fremkomstmiddel for meg " sier Tore Fridheim, som med stor glede pusser, gnikker og gnir på en Volkswagen anno 1956. Jeg tok imot stafettpinnen og forteller gjerne om det første møtets sødme med "forloveden". En betegnelse kona Bjørg syntes stemte aldeles utmerket da naboen ga Fridheim-familiens nye "medlem" en slik status. Han hadde nemlig observert at Tore hadde hengitt seg fullstendig med pussefille, vaskebøtte og alskens mulige skjønnhetsmidler i uke etter uke, for å gi en noe falmet skjønnhet både glans og ynde tilbake.

Og den lystbetonte restaureringsprosessen tok mesteparten av Tores fritid i noen hektiske vår- og sommermånedene i 1987. "Jeg hadde ikke noe annet forhold til folkevognen enn at kona hadde en 65-modell, som jeg aldri gjorde annet enn å vaske i ny og ne". Den store folkevognndilla kom først i 1987. Da hadde jeg gått til anskaffelse av VW nr. 2. Hvorfor? Spør meg ikke! Men jeg får vel si det sånn; det gikk plutselig en dag opp for meg at det kunne vært skikkelig moro å restaurere 56-modellen. Det var liksom noe spesielt med "henne". For det første kjøpte jeg bilen på "hennes" 30-års dag den 28 april 1986! Og dessuten hadde bilen det lille spesielle som kalles sjarm. Dermed var det gjort. Jeg begynte å skru og reparere. Og prate folkevogn. Det var forresten Fridgeir Normann som foreslo at jeg skulle melde meg inn i klubben. Vi stod og pratet litt løst og fast om gamle biler, om deler...og, ja du vet...da han sa; " Hvorfor blir du ikke med i Motorhistorisk klubb Drammen? ". Dermed var det gjort. En ny og særdeles trivelig epoke i livet ble innledet - med veteranbiler, mye hyggelig bilprat og festlige samlinger. "Tores fornøyde smil, når han lar hånda gli ømsorgsfullt over skinnende blank krom og lakk som du kan speile deg i, forteller det meste om hans holdning til en hobby som etterhvert betyr mye for både han og Bjørg. Hun er med på veteranbiltreff, turer og rebusløp. Med kaffekopp og nistepakke av forskjellig karakter og innhold. Og alltid med godt humør. Riktignok har ikke "forloveden" nådd de store høyder når det gjelder premiering. "Det viktigste er å ha en meningsfylt hobby som gir mye hygge og moro", konkluderer Tore Fridheim og sender stafettpinnen videre til Reiulf Wold.

Tore Fridheim

Forsidebildet: Ford V-8 racer opprinnelig bygget av Greger Strøm, restaurert av Jack Stenslett.



# 20 20 ÅR



## Fra styrets protokoll.....

MEMLEMSMØTE 6.2.92

Formannen ønsket velkommen til møtet hvor det var ca. 80 fremmøtte. Blandt disse var det 3 nye, som alle hadde veterankjøretøy.

- LMK-landsmøtet: Formannen kunne opplyse at vår kandidat til LMK-styret ble valgt inn. Det var 7 kandidater til 5 plasser. Videre fortalte Alf om skiltsaken, som var tatt opp på landsmøtet, at dette var sklidd ut av kontroll.
- Det ble pratet om bussturen til Ørebro. Bussjåfør Fred Johansen fortalte om avgangstider fra forskjellige påstigningsplasser, og om turopplegget forøvrig.
- Fred Johansen spurte også om det var noen som var interessert i busstur til Gjøvik den 7. mars. Av 80 tilstedeværende var det 3 som meldte sin interesse, så dette vil bli tatt opp igjen senere.
- Årsfesten ble diskutert, og påmeldingsliste ble sendt rundt i lokalet.
- Det var spørsmål om jubileumsarrangementet i august, men siden alt ikke ennå er klart, hadde ikke formannen noen eksakte svar å gi.
- Det ble på dette møtet bestemt at det årlige auksjonsmøtet i april blir droppet på grunn av liten interesse.
- Alf fortalte om NVK, som har fått tildelt Norgesløpet i år, i sitt 40ende år.

Så var det tid for kaffepause med loddsalg, medlemmenes 10-minutter og loddtrekning.

Tilslutt viste Fred Johansen lysbilder fra en tur til Tyskland og Frankrike. Møtet ble hevet kl. 22.15.

Sekr.

MEMLEMSMØTE HOS BILTILSYNET 5.3.92.

Formannen takket for invitasjonen fra Biltilsynet. De tre tilstedeværende fra Biltilsynet ble presentert. Formannen ønsket 85 fremmøtte medlemmer velkommen. Av disse var 5 nye og alle har veterankjøretøy.

Det ble litt klubbinformasjon. Alf fortalte om Ørebroturen som var den 15. februar, og om årsfesten den 22. februar. Videre fortalte han om klubbens historie. Helt fra begynnelsen for 20 år siden og utviklingen frem til i dag.

Så var det tid for å se på hallene. Veberg fra Biltilsynet viste oss rundt, og fortalte om utstyret som er noe av det mest moderne som finnes i dag. Fridgeir Normanns Buick ble kjørt inn for en test, så vi fikk se hvordan det gikk for seg. Så gikk vi tilbake til kantina, hvor Jonassen fra Biltilsynet fortalte om stasjonen.

Etterpå var det kaffepause og medlemmenes 10-minutter. Tilslutt fikk medlemmene stille spørsmål til de ansatte ved Biltilsynet. Møtet ble hevet kl. 22.10.

Sekr.

## Redaktør for neste Motorhistoriker er:

Tor Stein Hella, Ringveien 37b, 1370 Asker. Tlf. 02 790134  
 Stoff til avisen må være Tor-Stein i hende innen 10 mai 1992.



# SLADDER, MOBBING OSV.



- ved Asle Wang

Det ryktes at Christian Christensen har gått til anskaffelse av en Alfe-bil. Enda en 1932 BUICK 56C åpen toseter er brakt inn i klubben. Christians bil har en periode hatt bosted Vikersund.

Moms-pliktig løvetann-dyrker Øivind Viker har mistet all kontakt med moder jord - iden forstand at han til stadighet kjøper nye biler, men selger gjør han ikke. Nå har beinrangelet vært i Stavanger og hentet hjem en fullt ferdig 1933 FORD Y.

Vår alles betong-guru Oddleif Kvålseth har også handlet. Mannen har kjøpt den lenge annonserte 1924 FORD T COUPE. Det var ekstra hyggelig at denne bilen fikk bli i Drammen, og endatil hos et aktivt medlem.

Leif Magne Nielsen, slangetemmer fra Steinberg skal ha kjøpt seg en JAWA 250 fra femtitallet. Hva i all verden skal du med den?

Det er også på folkemunne at Gunnar Kjemperud, som forøvrig har fått status som 7. prøvehopper under OL på Lillehammer, restaurerer en radio-aktiv POBEDA på ukjent sted i Modum kommune.

Kommunistregimene i øst er døde, men gjenoppstår i Drammen. En fugl sang forleden om at det er innført sensur i Motorhistorikeren. Stemmer det - så takk for meg! Helsing mobbesjefen.



Under en rutineinspeksjon i Asker ble denne lysegule Buick 56-C toseter med svigermørsete avslørt. Den skal som ryktene sier tilhøre formannen i Løpskomiteen.



## En uvanlig bakaksel

En av klubbens medlemmer holder på med restaureringen av en SS Jaguar 3,5 liter fra 1938. Denne bilen har vært gjennom alle tenkelige stadier, og nærmet seg lakkering og salmaker-arbeid da eieren noe ufrivillig oppdaget at han hadde noe som sterkt minnet om 100% differensialspærre. Ved småkjøring i gården hjemme kunne vi alle se at noe ikke stemte; bakhjulene liksom kløp i bakken og ga klart uttrykk for at "noe" satt fast. Den første testen gikk ut på å jekke opp bilen og prøve å dreie hjulene uavhengig av hverandre. No way! Bakakselen skulle være overhelt, noe forøvrig resten av bilen ble sagt å være uten at det syntes særlig godt. Neste mål ble demontering av bakaksel. De engelske bakakslar er ofte laget med hel husing, det vil si at man ikke kan ta av bare lokket over kronhjul og pinjong. Dette var tilfellet her, og derfor må drivakslene trekkes ut før en kan skru løs en enhet som holder både kronhjul og pinjong. Vi prøvde å trekke ut akslene, men klarte bare å trekke begge akslene til den ene eller andre siden, dette til tross for en trekraft på sikkert 4-5 tonn. Hva nå? Akselen var ikke mulig å få opp, vi brukte et fiberoptisk instrument for å inspisere drevene. Alt så helt ut. Vi mente at drivakslene var rustet fast i splines-sporene i solhjulene, men var ikke sikre. Neste trekk var vinkelsliper på selve dieffensialhuset. Vi skar rundt selve huset og fikk av "lokket". Her, så vi alle drev, drivakslene m.m. Ved å bevege den ene akselen kunne vi se at den andre fulgte med. Det som faktisk hadde skjedd var at drivakslene var friksjonssveiset til hverandre! Vi måtte inn med en luftsag og sage akslene fra hverandre. Årsaken til sammensveisingen var en gåte, men vi tror grunnen er for liten endeklaring (skal være 6/1000 tomme) og lite eller ingen olje. Konstruksjonen virker ved første øyekast lite gjennomtenkt, da det kan se ut som om drivakslene lett støter i hverandre under kjøring. Dette fordi drivakselen bare er lagret opp for å ta aksielle krefter utover, dvs. mot hjulet. Hva da med aksielle krefter innover? Vil ikke den ene drivakselen støte i den andre, og kanskje føre til en ny friksjonssveising? Vi mener nei, fordi drivakslene aldri vil virke mot hverandre over lang tid. Ved den minste antydning til sving vil sentripetalkraften virke på begge drivakselene. Den akselen som er i yttersving vil få kreftene tatt opp av aksiallagringen ute ved hjulet og vil således holdes på plass, mens den andre drivakselen følger etter og vil faktisk støte mot sin nabo-aksel. Når bilen går helt rett fram vil aksialkreftene være lik null, og med for liten endeklaring vil en friksjonssveising kunne inntre under tilstrekkelig ugunstige forhold. Så folkens, dere med engelske biler med sær kardang, husk å sjekke olje og endeklaring!!!

Med slegge, baufil, spett og teorihilsen;

Tor-Stein, Ove og Jan.

En liten gutt og en liten jente måtte tisse. Jenta stirret storøyd på gutten da han hadde fått ned buksa, og utbrøt: Kan man tisse med noe sånt, da? Å ja da, svarte gutten. Man kan tisse med nesten hva som helst! Moren min, for eksempel, hun tisser med en gammel pelslue!





"Redaktøren" har ordet:

Så er atter et nummer av Motorhistorikeren klar. For oss hobbyredaktører er det alltid spennende og se hvordan et nummer gradvis tar form og får et preg som er ulikt det foregående. Som redaktør har jeg ikke unngått å registrere den debatt som har pågått en tid. Det er tross alt ett sunnhetstrekk ved klubben at folk har meninger og engasjerer seg i hvordan klubben drives. Dog skal vi huske på at det styret vi har valgt er gitt ansvar og myndighet av oss til å drive klubben. Har vi innvendinger om driften kan vi ta det opp til debatt, eller la oss velge inn i styret for på den måten å påvirke driften. Jeg vil tilslutt takke alle som har bidratt med stoff. Det som ikke jeg har tatt med arver Tor-Stein. Takk til Erland som har vært ass.redaktør. God lesning, og ikke glem å ta en tur i garasjen!

*Van*

Vi har fått følgende brev fra Fridgeir Normann;

Dette er en oljesil til en Mazda 626 1987 modell som har gått 90000 km. Denne motoren hadde 0,5 kg oljetrykk på tomgang og 0 kg med høyere turtall. Konklusjon: Masse gjørme under ventildeksel og bunnpanne. Det viser seg at slurvete oljeskift og etterfylling med ulike oljemerker er årsaken til tette oljekanaler og sil. Det er viktig med regelmessig oljeskift (ca 5000km) og bruk av samme oljemerke over tid.

Hilsen Fridgeir Normann

Lønner det seg å bytte olje?

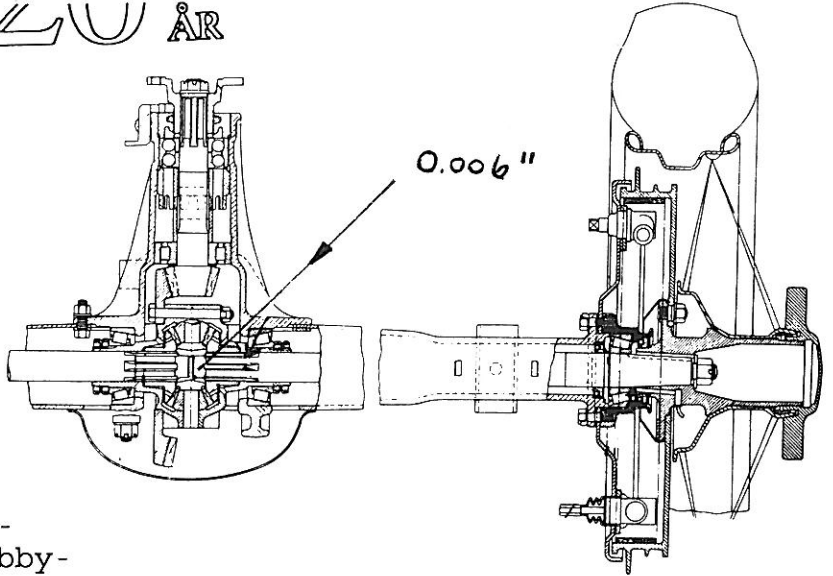
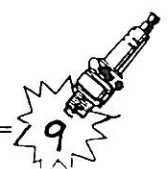
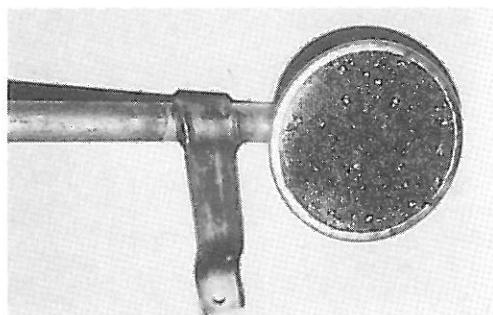

General arrangement of rear axle



## Debattinnlegg

Ja, det er lett å kritisere - særlig medlemmene - og jeg har ingen dårlig samvittighet da jeg i en årrekke har jobbet for klubben. Både som valgt tillitsmann og som frivillig bak-teppet-arbeider.

Kritikken mot sekretærvalget er på ingen måte rettet mot Cecilie, men mot 230 medlemmer som ikke kunne ta jobben.

I mine øyne er folk som aldri kan trå til noen dotter. Jeg har full forståelse for at noen av ulike årsaker ikke har muligheter til å gjøre noe. Men at dette skal gjelde 200 mann!!!

Hva angår kassererfunksjonen kan jeg nå bevise at de innvendinger jeg hadde var berettiget. Det fungerer dårlig. Som medarbeider uten verv hadde jeg klubbens ENESTE komplette medlemsregister. Pga at vi har overlatt innkreving av kontingent til banken har vi ikke lenger et system som fungerer. Som et paradoks kan nevnes at de siste årene er det JEG som har foretatt utsendelse av innbetalingsblanketter og purringer, og jeg har ført klubbens eneste komplette register - uten å klage. Mitt system var gratis og fungerte, nå betaler vi for noe som IKKE fungerer. Jeg fraskriver meg herved ansvaret for at alle medlemmer får sin korrespondanse. Jeg vet nemlig ikke lenger hvem som er medlemmer.

Når det gjelder kontingenten foreslo jeg at den skulle lyde på kr 130,- OG at kveldspleisen skulle sløyfes; hvilket ville bespart ALLE medlemmene.

Hva gjelder alle penga: OK at vi har 140.000,- disponibelt, men hva skal vi med mer? La oss heretter drive klubben i break even - i null - og la det overskytende komme medlemmene til gode. Slutt med løp som går med overskudd. Bruk av klubbens overskudd til å subsidiere løp og årsmøter, kontingenter og andre ting de fleste medlemmer kan nyte godt av. Derimot bør vi ikke bidra til bussturer og lignende der bare et fåtall har mulighet til å delta.

Vær så snill!

Det er så mange av klubbens medlemmer som sitter på så mye deler og objekter som bare kommer til å bli stående. Det er vanskelig å få tak i en spesiell bil eller motorsykkel idag. Kanskje dere kan overveie å kvitte dere med noe av det dere alikevel ikke kommer til å få gjort noe med. Så noe annet; Klubbmøtene. Det er noen "sure" gjengangs-temaer på møtene som har blitt debattert så mange ganger at jeg blir oppgitt. Samme saker tas opp igjen og igjen, her kan nevnes LMK-forsikring, gamle skilter osv. Jeg tror folk lar være å gå på møter av den grunn. Dere prater bare om såkalte "gamle" biler. Annet synes ikke å ha interesse. Jeg tenker da på nyere ting, for eksempel en 1959 Tempo 125 el.lign. Bildet viser et 100% passivt medlem som ikke går på møter selv om han får betalt!

Hilsen frigjort kommunist.

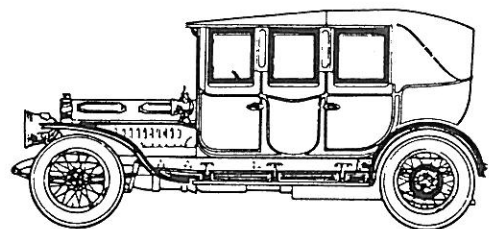



## Debattinnlegg (eller brennpunkt MHK)

Ja nå er det blitt moro å være medlem i MHK, særlig etter at mobbe-profeten har blitt tatt så øra flagrer av selveste sjøfen sjøl i klubben. Vel, han Asle har blitt ganske hard i sine uttalelser, han innrømmer sjøl at han har gått vel langt i sine innlegg enkelte ganger, særlig i siste nr. av Motorhistorikeren 1991.

Jeg vil ikke akkurat støtte Alf eller Asle i deres skriverier, men at Alf som formann skyter rett på Asle som person, virker på meg usmakelig. Asle kritiserte styret, valgkomite, generalforsamling og medlemmer. Apropos "Dotter", så er det ikke bare Asle som mener det. Flere ikke-dotter er enige med Asles syn at det var en slett generalforsamling. Detaljene her gidder jeg ikke gå inn på. Alf sier i sitt innlegg at det snart er umulig å få noen til å ta en jobb i klubben. årsaken kan kanskje være at de forskjellige komiteer ikke tør eller for lov til å gjøre jobben sin uten at den skal kontrolleres, kritiseres eller i mange tilfeller vrakes. Folk blir drittleie.

Har sjøl vært i en komite i 2 år. Vi fikk kritikk, kritikk og atter kritikk. Det gjorde ikke meg så mye, men andre har kanskje blitt "Dotter" av det.

Så la de komiteer som har blitt valgt få gjør jobben sin slik de sjøl vil. Du må ikke begynne å ligne en Fiva pamp, selv om du har myndighet og makt i klubben. For egentlig så er du en artig kar som har og vil helt sikkert fortsatt gjøre en god jobb for klubben. Ingen skal si noe annet. Du er en fargerik person som sitter meget utsatt til som formann. Du må tåle kritikk. Jeg vet at du tåler det, heldigvis.

Til slutt så vil jeg si at jeg personlig setter stor pris på både deg og Asle som tør der andre tier.

Forøvrig har vi det veldig bra i klubben.

Oddleif.

Det avholdes delemarked i Gjern lørdag den 6 juni 1992 kl. 9-16. Alle med gamle biler, motorsykler, reservedeler og litteratur er velkommen. Jysk Automobilmuseum, 8883 Gjern, Danmark. Tlf 09545 86 875050.



## Biltilsynet i nye lokaler

I forbindelse med medlemsmøtet i MHK i begynnelsen av mars, var klubben invitert til omvisning i Biltilsynets splittet nye bygg på Lierstranda utenfor Drammen. Seksjonsleder Jonassen, avd.ing Weberg og ing. Nilsen hadde tatt seg tid til en kveld i klubbens tjeneste. Biltilsynet deler bygget med Statens Vegvesens vedlikeholds - og drifts enheter, og tilsammen disponerer de 3872 m<sup>2</sup> på en 29 mål stor tomt. Prisen var ikke avskrekkende; totalt 44,4 millioner fordelt med 17 mill. på Vegvesenet og 27,4 på Biltilsynet. Anlegget ble tatt i bruk av Biltilsynet 4 november 1991. Selve bygget er nytt i landssammenheng, og er tegnet etter svensk lest, det vil si Statens Bilprovning. Det er også under utprøving nye farger, logoer etc i dette bygget, noe som etterhvert vil dukke opp ellers i landet også. Et problem vi alle forbinder med Biltilsynet er køavviklingen. Jonassen kunne opplyse at de bruker statistikk for å se når toppen av kunder inntreer i løpet av dagen, og vil innrette bemanningen etter dette. Positiv tenkning i offentlig virksomhet med andre ord! Biltilsynets virksomhet på Lierstranda omfatter 60 ansatte, som også kan benytte seg av ergonomisk riktige arbeidsplasser som kan justeres etter behov. Vi fikk se hele anlegget med diverse EDB-baserte innretninger som vil gjøre kontrollen sikrere, mer riktig og ikke minst raskere. En praktisk demonstrasjon ble gjort på Fridgeir Normanns Buick Special som fikk målt CO, støtdempere, klaring i forstilling og bremses. Alt ble akseptert av de avanserte instrumentene. Men det var en ting de ikke så; motoren var løs! Fridgeir venter på nye motorfester, og motoren ligger i mellomtiden godt på plass i ramma!

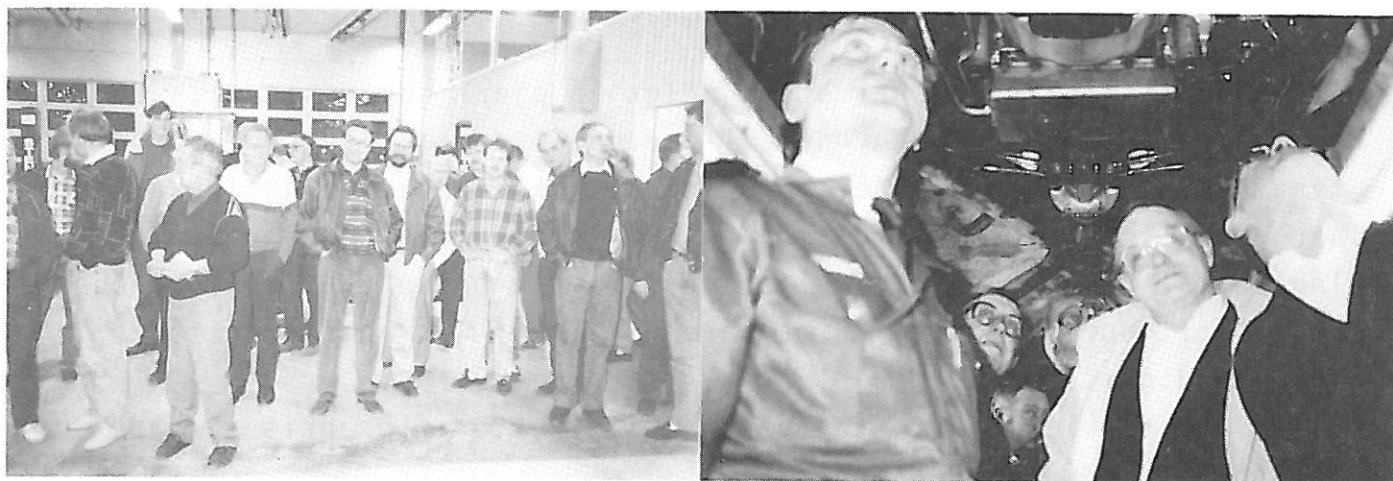

Husk Vårsjekken den 12 mai på NAF testestasjon.

Ing. Rybergsgt, Åssiden i Drammen.



## Kjøp/Salg/Bytte

Selges: 1952 Opel Blitz Kr. 15000,-58 Opel Olympia personbil. Bra objekt. Kr. 4000,-  
 Til 1952 BSA BM 33: ramme med papirer.  
 Til 1944 BSA M20: div. deler.  
 Norgas Mig 160 A 3 fas Kr. 3000,-  
 Chevrolet SB 400 og TH 350 automatkasser påkostet 19600,- og 8000,- selges riml.  
 8 piggdekk på felg Toyota Hilux 4x4mm selges riml.  
 Glassfibertopp til jap. pickup s. riml. el. byttes i 60-talls moped.

Kjøpes: 1952 BSA BM 33 motor, forstilling, magnet. Er også intr. i hel sykkel. BSA 1 syl. 500 ccm ramme med fjæring bak. 50-60-talls amerikansk varevogn. TWN 350 ccm gearboks el. hel sykkel. 1964 Chevrolet Malibou hel el. i deler. Tung jap. MC eldre enn 1975.  
 Rest.obj. av 30-talls coupe eller åpen.  
 Henv: E. Erlandsen, tlf. 03 283612. Legg igjen beskjed.

Selges: Veteranbilskilt. Jeg kan levere førsteklases skilt av riktig type med gamle tall og bokstaver. Blankeloksert eller hvtlakkert med sorte brennlakkerte tall. Leveres i vanlig størrelse, eller 15 x 30 cm. For amerikanske støtfangere kr. 150,- pr. skilt. Kan også levere skilt med LEIEVOGN, RUTEVOGN, DROSJE for kr. 25,- i tillegg pr. skilt. Porto og oppkrav i tillegg. Henv; Kjell Wang-Henrichsen, Bredes vei 2 b, 1088 Oslo 10.

Selges: Til Chevrolet personbiler og lastebiler:  
 Owners Manuals (instruksjonsbøker)  
 Personbiler 1929-1970 kr. 90,-  
 Pickup og Truck 1932-1970 kr. 90,-  
 Corvette 1958-1970 kr. 140,-  
 Accesory Book (option katalog) 1936-1940 og 1955-1957. Kr. 95,-  
 Salgsbrosjyer i farger som viser de forskjellige karosserityper. 1933 Master, 35 Standard, 36,37,38 og 1940.  
 Pickups: 1948-1959

Årgang og modelltype må oppgis ved bestilling til: Kjell Wang-Henrichsen, Bredes vei 2b, 1088 Oslo 10.

Kjøpes: Skjerm Brett for vedovn  
 Henv; Frode Holm tlf. 02 84 62 60 j.

Kjøpes: Rest.objekt A-Ford el. lign. alt av interesse. prisklasse 10-25000. Henv; Arild Dorholt tlf 03 831170 j./03 286687 p.

Kjøpes: Til Scania Vabis ønskes kjøpt brosjyrer, blader, reklamemateriell, modelbiler, bladet Mil. Hele biler, deler etc. Alt av interesse. Tar gjerne tips om biler, deler etc. Henv; Arve Haga, Haga i Sørkedalen 0759 Oslo 7

Kjøpes: Speedometer til 1924 Rugby. (samme speedometer som Chev. 23-28) Henv; Arne Lyngås, Rosevn. 26 3408 Tranby.Tlf 03850634.

6 volts bensinpumper

Fra Finn Bryhn har vi fått tips om at firma Clas Ohlson, Torggt. 2-6 i Oslo fører disse. Både 6, 12, og 24 volt er tilgjengelig for ca. 400,- stk.

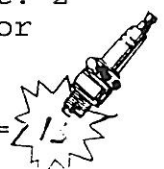

## Kjøp/Salg/Bytte



-----  
 Kan tipse om følgende biler til salgs:  
 1953 Chevrolet 4d delebil/rest.obj.  
 1939 Chevrolet 2d meget godt rest.obj.  
 1939 Chevrolet 4d meget godt kjørbart rest.obj.  
 1959 Bedford 11-seter mjølkerute, god stand.  
 1930 Ford AA last, rest.obj.  
 1953 Ford Popular, godt rest.obj.  
 Henv. Asle Wang, tlf arb. 03-812780, priv. 03-830112.  
 -----

Selges: 1973 LAND ROVER 88". Bra stand, kr 14.000,-  
 Henv. Asle Wang, tlf arb. 03-812780, priv. 03-830112.  
 -----



Mandag 24. februar 1992

# Veteranbiler brant opp

**HOLMESTRAND:** Siden han var 15 år har Hans Anders Rygh samlet på veteranbiler. Til sammen 20 biler brant opp da den store låven brant ned til grunnen lørdag.

**Lars Johnsen**

Han hadde akkurat gått inn fra arbeidet i låven for å se på OL-sendingene på TV da brannen i låven startet klokken tolv lørdag formiddag. Mens han prøvde å slukke brannen med pulverapparater, fikk han varslet brannvesenet som var raskt på plass. Først trodde brannfolkene

at de hadde kontroll på brannen, men den sterke vinden førte til at låven raskt sto i full fyr og brant ned på kort tid.

#### Ender reddet

- Vi fikk reddet 15 ender og høns fra låven - røykdykkere fra brannvesenet bar dem ut, men kun en av bilene ble reddet, forteller Rygh.

Han begynte å samle på veteranbiler da han var 15 år, og hadde blant annet en 1935-modell Ford V8 toseter Cabriolet og en flott 1956 Folkevogn Cabriolet. Dessuten hadde han tre-fire T-Forder liggende i deler. Ingen av disse var forsikret.

#### Restaurert gården

De siste årene har han ikke brukt så mye tid på veteranbiler, men først og

fremst pusset opp og restaurert hele gården, som er den eldste generasjonsgården i Holmestrand. Han er 9. generasjon som driver gården. Den 600 kvadratmeter store låven holdt han på med restaurere da den brant opp.

Selv om låven var forsikret, så er tapet stort for Rygh. Han antar at brannårsaken skyldes en feil i det elektriske anlegget.

#### Skal du bytte bil?

Se bilannonsene i *Motorhistorikeren*

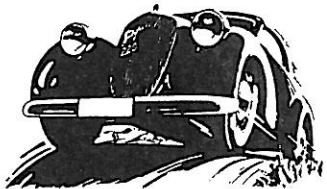

# Årsfesten

Årsfesten gikk vane tro av stabelen i februar med ca. 50 feststemte gjester. Bra arrangement og masse god mat. Alf fikk overrakt en tvilsom greie som bildene viser. Vel møtt neste år også!





## ROLF OLSEN

Vårt mangeårige medlem Rolf Olsen er gått altfor tidlig bort. Selv med sine 69 år var han en sprek pensjonist.

Rolf var en av de mange trofaste på våre møter og arrangementer i klubben, nevner løp og andre sammenkomster sammen med sin kone Gerdy.

Han hadde også andre interesser, tenker da på sitt nydelige hjem i Krokstadelva, som nabo sin eneste sønn Jan-Roger m/kone Hilde og bestefar til Stian og Silje. Jeg tillater meg å bruke ordet kjernefamilie.

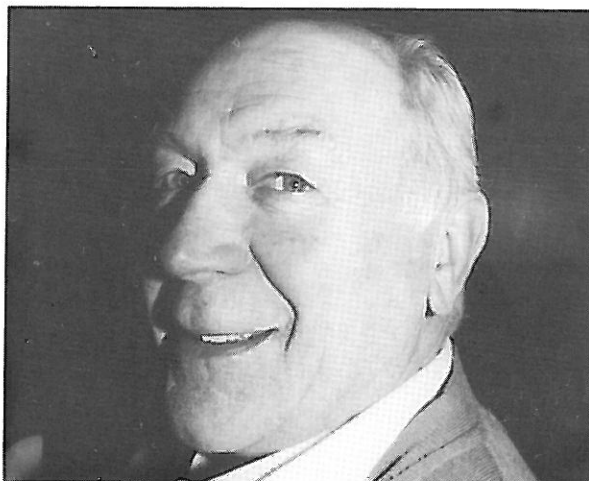

Når det gjaldt interessen for gamle biler så var dette en stor hobby for far og sønn med sine nydelige biler 31 Ford og 27 Buick Touring.

Med disse ord kommer vi til å savne deg Rolf, og lar våre tanker gå til din kjære kone Gerdy, Jan-Roger, Hilde og dine to barnebarn.

Vi lyser fred over Rolfs minne.

Formannen

**BRUKTBILER KJØPES OG SELGES.**

**DET VI IKKE HAR PÅ LAGER  
SKAFFES PÅ KORT TID.**

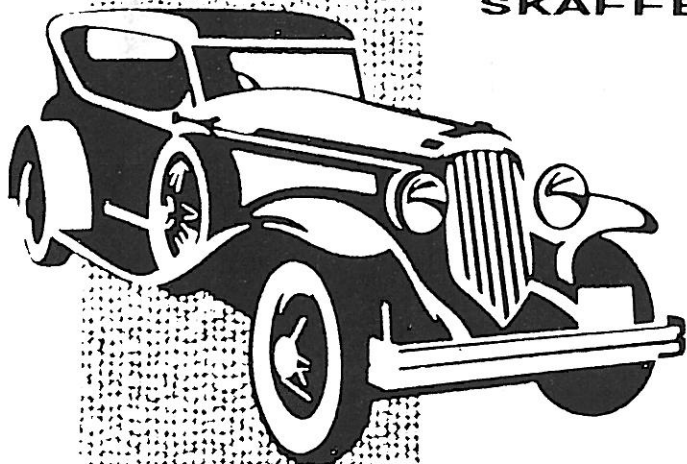

# Becker Bil a/s

Tordenskioldsgate 57, 3044 Drammen  
Tlf. (03) 83 54 20  
Mobiltlf. (094) 65 967

## Salmakerarbeide

utføres hurtig og rimelig.  
Kalesje - seter - o.l.  
Telefon 03 821404.

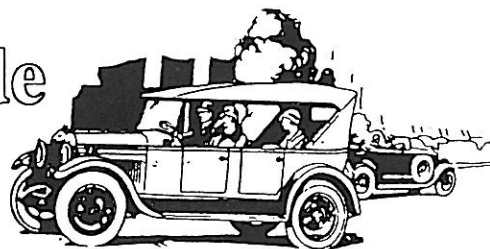

D-255



## KJENNETEGN I HELSTØPT ALUMINIUM

(med bølget bunn)

Lik de originale som ble brukt i perioden fra 1928  
og opp mot 1950-årene.

Lages på bestilling:

HOF MODELL- OG SKILTMAKERI

2266 ARNEBERG

Telefon: 066 - 53 679

(kr.600,- + mva. + postoppkrav)

## RABATTAVTALER

**CHRISTOFFERSEN & BEKKEN A.S**  
clutch & brems

Tlf. 02 - 71 60 70. Fax. 02 - 37 43 84. Fossvelen 24, 0551 Oslo 5.

**INGENIØR  
FADUM**  
MASKINFORRETNING A/S

**A.s. Grønland Auto**

Telf. 03-82 16 65 Buskerudveien 27 - 3024 Drammen  
*Bildeler og Rekvisita*  
En gros En detalj

Ved framvisning av kvittert medlemskort får du rabatt hos ovenfornevnte firmaer.

### MEDLEMMER SE HER!



**NORSK VETERANVOGN KLUBB**  
TILSLUTTET FEDERATION INTERNATIONALE DES VEHICULES ANCIENS (F.I.V.A.)

POSTBOKS 5379 MAJORSTUA, 0304 OSLO 3

Lørdag 9. mai

Vi har i løpet av vinteren arbeidet med det for øye å gjøre årets markeder enda bedre, noe blant annet fjorårets lille spørreundersøkelse har hjulpet oss med.

Kiosktilbudet vil bli utvidet, og vi vil samarbeide med Oslo Bilauksjon om en veteranbilauksjon for første gang.

Såfremt du ønsker å selge ditt kjøretøy, ta det med på Ekeberg.

Ønsker du å kjøpe noe, må du ta med lommebok med mye penger i.



## Vintermarked i Gjøvik

Vi reiste fra Røyken kl. 0500 i den nyeste bruktbilen som var tilgjengelig. Da vi ankom Gjøvik ca. kl. 0800 var det store spørsmålet hvorvidt det var noe av interesse for oss. Konklusjonen var etter en kjapp tur rundt i lokalet at det ikke fantes det helt store innimellom lagerreolene. Noe fant vi dog etterhvert. Det var mest folk og lite deler. Prisene på endel ting var så høye at man måtte spørre hvilket metall det var laget av. Stål kunne det ikke være. Vi fikk nå med oss en moped med defekt motor (reds. komm; det var overraskende!) som ble prøvesittet utpå natta!

E. Erlandsen

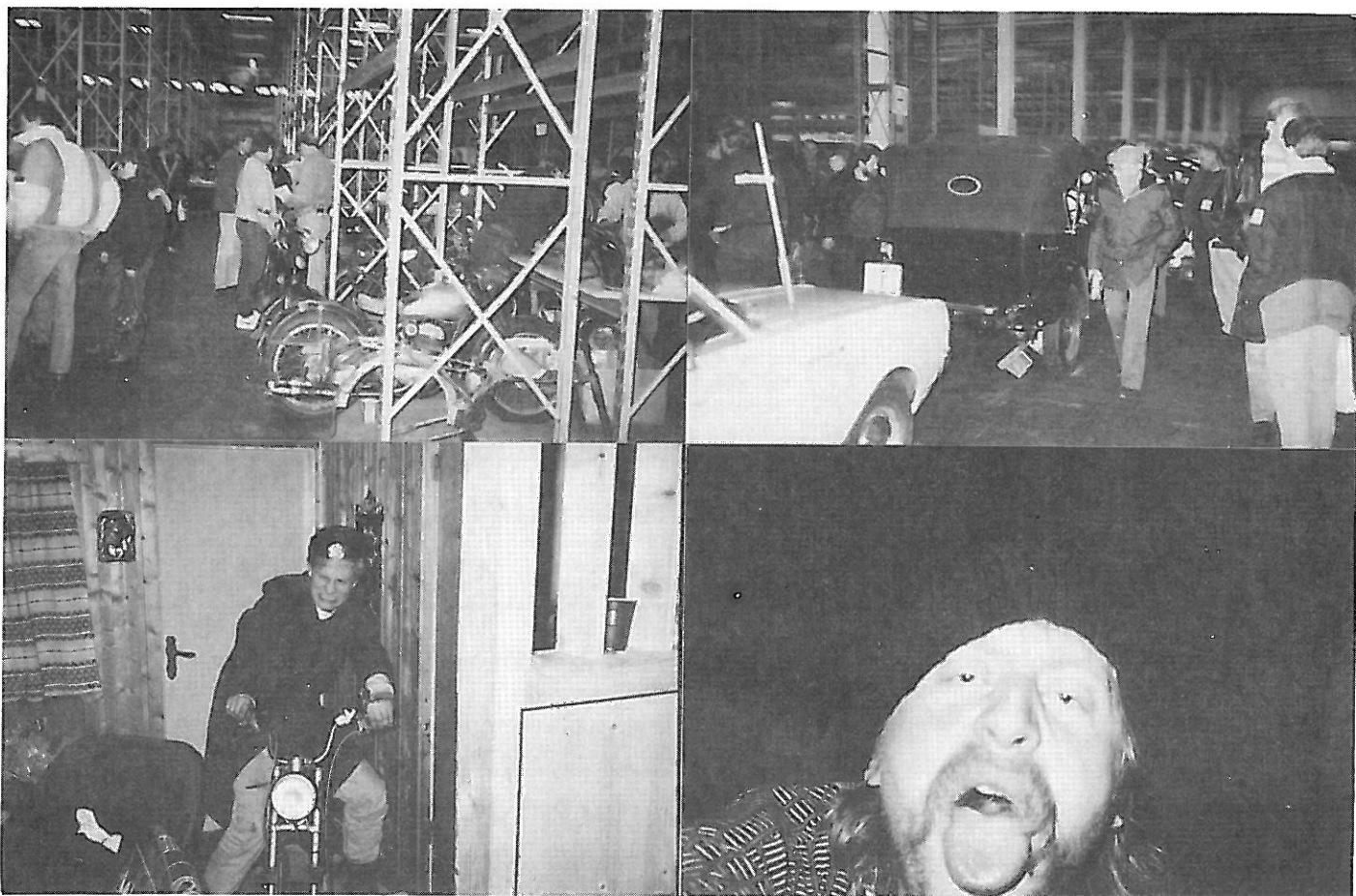

## Garasjerunden

Nytt medlem kalt Ronny har lagt ut for undertegnede X antall ganger at en gammel kranbil skulle vært moro å ha. Da jeg vet om endel slike som står rundt omkring på Østlandet, drog vi en dag ut for å se på en av disse gamle slitere. Han var ikke sikker på hvordan de så ut, men etter å ha vist ham den på bildet under har jeg ikke hørt annet enn at denne skulle han likt å hatt. Så Ronny, du får få ut fingern og undersøke om restene av jern er for salg.

E. Erlandsen.



### Deletur

Under en tur våren '91 fikk vi øye på noen bilvrak oppe i en ådsside. Ved nærmere ettersyn viste det seg at dette hadde vært et sted hvor man opp igjennom årene regelrett hadde tømt masse over bilene. Bortover åskammen stakk det opp pansere, ender av rammer og tak av biler. På bildet vises den nyeste bilen, en 56 Opel, og den eldste som er en 20-talls Chevrolet. Et trist syn for en entusiast!

E. Erlandsen.



## Garasjerunden



Øverst Buick 31, fortsatt mye å samle på. I midten en Chevrolet  
Touring 1925. Nederst til v. E. Haugen og O. Loen med SS Jaguar  
3,5 litre overhølt av red. Nederst til h. en glad gjeng på Biri.



## Fra redaktørens fotoalbum:

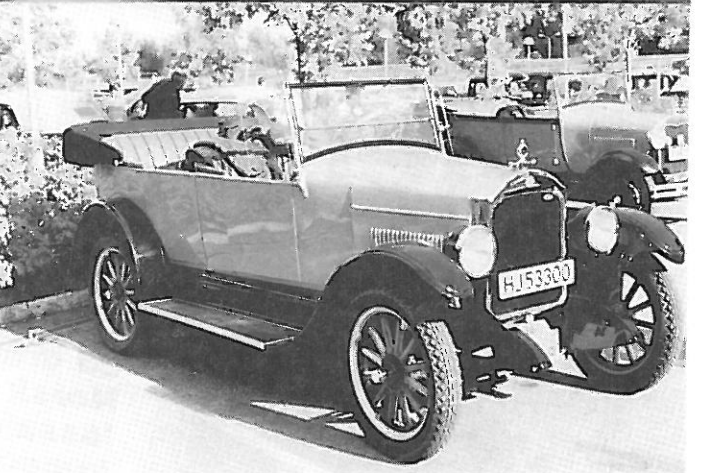
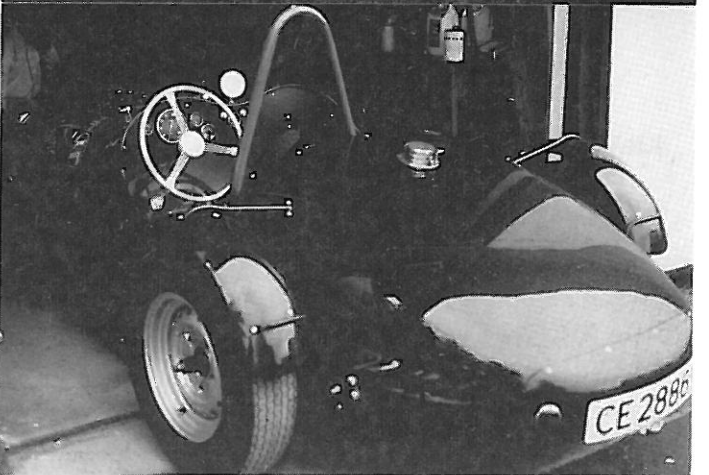
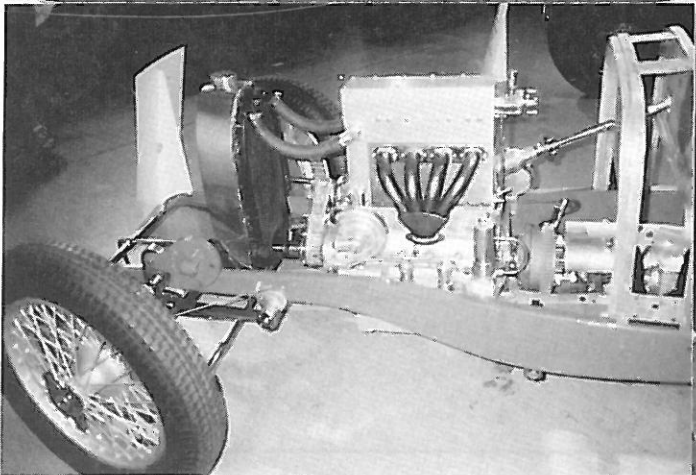

Øverst til v. tre gode representanter for GM i MHK; Jans 27, Geirs 31 og Tor-Steins 34. Til h. sees 8-grads frimurer E. Erlandsen foran sine perler; fra v. Bentley MK 6 Pickup, Pobeda LS, Rolls Royce Silver Ghost og Alvis Golden Rocket. En sjelden samling! I midten Bugatti Type 35 Grand Prix under restaurering "et sted ved Oslofjorden" (Modum?) samt hekken på forsidebilen, Ford V-8 Racer. Nederst Karl Henriks uslåelige Jackson samt en representant for Durant-familien.



# K-LEASING A/S

## FINANSIERING AV VETERANKJØRETØYER

MHK kan nå tilby sine medlemmer finansiering av bevaringsverdige kjøretøyer. Finansieringen er et samarbeide med K-LEASING A/S i Kristiansand.

### BETINGELSER:

- Kontantandel minimum 35% av kjøpesum.
- Rente 14,75%
- Ved punktlig betaling justeres renten ned 1% i løpet av første år.
- Løpetid inntil 60 måneder
- Etableringsgebyr kr 2550,-
- Termingebyr kr 50,-

### SIKKERHET:

- Registrerte kjøretøyer: Salgspant
- Uregistrerte kjøretøyer: Pant i fast eiendom innenfor 80% av eiendommens takst.

### KRAV TIL LANSØKER:

- Alle personalia må oppgis.
- Lånsøker må ikke ha betalingsanmerkninger
- Kjøretøyet må forevises, helst sammen kopi av forsikringstakst.

For ytterligere opplysninger kontakt Asle Wang, tlf jobb:03-812780, privat:03-830112.

## Nytt veteranbil-blad!



For kr. 240.- får du tilsendt 6 nummer av Norsk Motorveteran. I bruktmarkedspaltene averterer du gratis. Norsk Motorveteran blir ikke solgt i løssalg, kun abonnement, så send kupongen eller ring i dag!

**NORSK MOTORVETERAN**

Boks 548, 2801 Gjøvik  
Tlf. 061/75 783

Ja, jeg bestiller ..... stk. årsabonnement (6 nr.) kr. 240.-

Navn: \_\_\_\_\_

Adresse: \_\_\_\_\_

Postnr.: \_\_\_\_\_ Sted: \_\_\_\_\_

# Trenger du boliglån eller refinansiere gamle og ugunstige lån? Kom og snakk med oss.

Nærbanken med få gebyrer  
og hyggelig rente.

sparebanken  
**NOR**



SAND - SINGEL



ART NR  
70-71

VI LEVERER ALLE TYPER SINGEL, PUKK, STØPESAND, PUSSESAND,  
FUGESAND, BLÅSESAND, FILTERSAND, SEMENT, FERDIGMØRTEL.

HAVEHELLER - BELEGNINGSSTEIN - FORSTØTNINGSMURER - KANTSTEIN

## STIGER

i tre og aluminium

## FLAGGSTENGER

i tre, aluminium, glass-  
fiber. Disse kan monteres  
av oss.

## FLAGG - VIMPLER

## Dreide søyler

til utvendig og innvendig  
bruk.

## BÅTMASTER

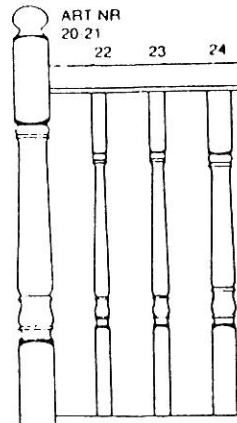

ART NR  
20 21  
22 23 24

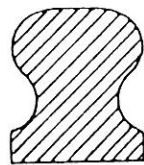

ART NR 01

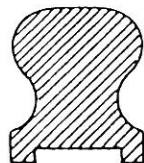

ART NR 02

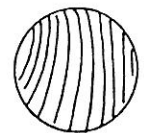

ART NR 05

Profileerte håndreker i lam. furu

# K. BERGERUD EFTF.

SANDFORRETNING — BYGGEARTIKLER

Øvre Storgate 45, DRAMMEN. Tlf 03-831955

ART NR  
10-11



ART NR  
42-43

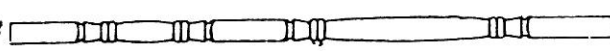

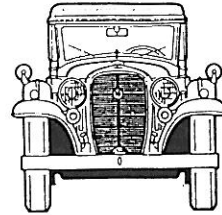
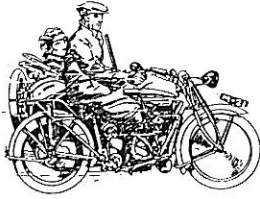

# DRAMMEN SLØPET

## 1992

**Motorhistorisk klubb - Drammen**

arrangerer

## Picnic-tur til Jerdaltangen

Søndag 21. juni 1992

Start kl. 1100 fra Biltilsynet på Lierstranda.

Møt opp fra kl. 1000 for påmelding.

Åpent for alle kjøretøyer eldre en 30 år.

Løpet inngår i kampen om MHKs årspokal, gitt av NAF Gjensidige. (**kun for MHK's medlemmer**).

Kjøretøyene må være i forskriftsmessig stand.

Kjøretøy med prøveskilt godtas ikke.

Startkontingent kr. 100,-.

Medlemmer som ikke vil delta i løpet, er også velkommen til Picnic på Jerdaltangen.

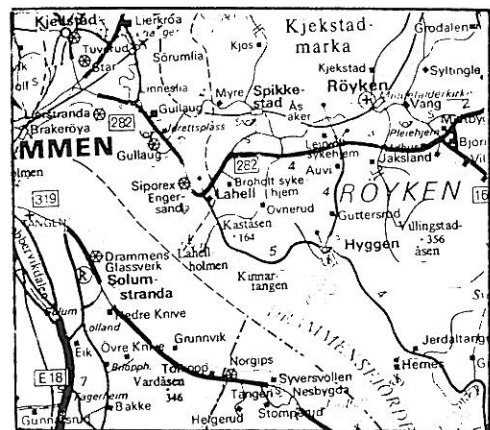

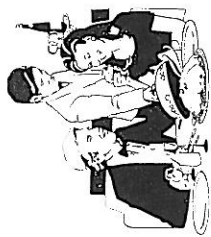
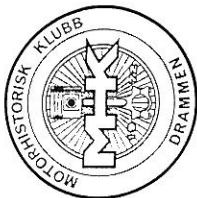
20  
ÅR20  
år

## Festmiddag

Klokken 1900 samles vi på Quality Ambassadeur Hotel i Drammen, for å feire 20 års jubileet og foreta premieutdeling fra løpet. Det er selvfølgelig anledning til å delta på festen uten å kjøre løpet. Det vil bli servert 3 retters festmeny med drikkevarer. Levende dansemusikk og bar med salg av forfriskninger. Kuvertprisen blir kr. 335,- for voksne og kr. 150,- for barn under 12 år. Vi håper på stor oppslutning og ønsker velkommen til fest.

Bindende påmelding innen 15. juni 1992 til:

Tore Fridheim

Ottilie Bies vei 13

N-3027 DRAMMEN

Tlf. 03 87 10 57

Betaling til festen betales inn på bankgirokonto nr. 2200.62.01486



For dem som ønsker det, er det også mulig å overnatte på hotellet. Prisen for overnatting er kr 595,- for dobbeltrom, kr 495,- for enkeltrom og kr. 100,- for ekstrasing. Prisen inkluderer stor frokostbuffet, samt fri parkering i hotellets oppvarmede garage. Tlf 03 831590. Overnatting må hver enkelt selv sørge for.

Hvis rimligere overnatting ønskes, forsøk NAF campingplass. Tlf 03 821798.

Spørsmål i.f.m. løp og fest kan foruten ovennevnte stilles til: Kjell Ødegård tlf. 03 75 35 83 eller Øivind Vikar tlf. 03 80 15 88.



# SPARELANDLØPET/ KROKSTADELVA

Lørdag 30. mai 1992

## Motorhistorisk Klubb ~ Drammen

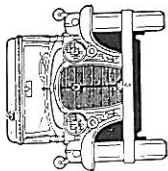
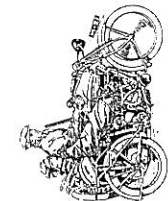
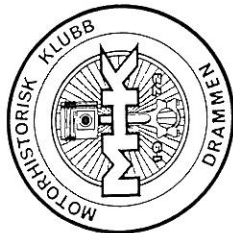

Starten går fra SPARELAND i Krokstadelva kl 1100.

Fremmøte kl. 1000 for registrering.

Åpent for alle kjøretøyer eldre enn 30 år.

Løpet inngår i kampen om MHKs årspokal, gitt av NAF Gjensidige.

Kun medlemmer av MHK-Drammen kan konkurrere om årspokalen.

Kjøretøylene må være i forskriftsmessig stand og se representative ut.

Kjøretøyet med prøveskilt godtas ikke.

Det oppfordres til å møte i tilnærmet tidsmessige klær.

Premieutdeling vil finne sted umiddelbart etter løpet.

Startkontingent kr. 100,- betales inn på bankgirokonto nr. 2200.07.28865.

Innmelding sendes innen 20. mai til løpskomiteen ved:

Chr. Christensen

G. Blakstadsvei 30

1392 VETTRE (tlf 02 783597)

### ETTERLYSNING!

Alle medlemmer som ikke skal delta i jubileumsløpet, kan melde seg til løpskomiteen som postmannskap.



## Motorhistorisk klubb - Drammen

1972

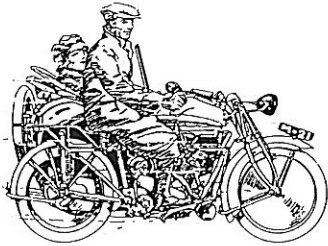

1992

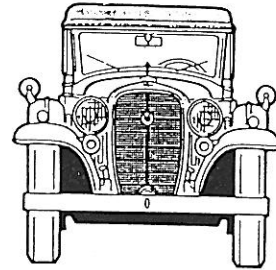

## JUBILEUMSLØP

Lørdag 22. august 1992

Løpet starter fra VOLVO på Lierstranda ved Drammen kl. 10oo. Registrering fra kl. 09oo.

Det startes i FIVA's klasseinndeling, men kun kjøretøy eldre enn 30 år.

Vi kjører til Kongsberg og tilbake til Drammen.

Kjøretøyene må være i forskriftsmessig stand og se representative ut. Kjøretøy med prøveskilt godtas ikke.

Det oppfordres til å møte i tilnærmet tidsmessige klær, noe som vil sette en ekstra spiss på løpet.

Løpet inngår i kampen om MHKs årspokal, gitt av NAF Gjensidige.

Kun medlemmer av MHK-Drammen kan konkurrere om årspokalen.

Startkontingent kr. 100,- betales inn på bankgirokonto nr. 2200.07.28865.

Deltakerantallet er begrenset til 120 kjøretøy.

Innmelding sendes innen 15. juni til løpskomiteen ved:

Chr. Christensen

G. Blakstadsvei 30.

1392 VETTRE (Tlf. 02 783597)



## FIVA klasser

Klasseinndelingen er følgende:

Klasse A	Antikk	Kjøretøy bygget før	31.12.1904.
Klasse B	Veteran	Kjøretøy bygget f.o.m.	01.01.1905 - t.o.m. 31.12.1918.
Klasse C	Vintage A	Kjøretøy bygget f.o.m.	01.01.1919 - t.o.m. 31.12.1930.
Klasse D	Post-Vintage	Kjøretøy bygget f.o.m.	01.01.1931 - t.o.m. 31.12.1945.
Klasse E	Post 45	Kjøretøy bygget f.o.m.	01.01.1946 - t.o.m. 31.12.1960.
Klasse F	Post 60	Kjøretøy bygget etter	31.12.1960,

MC skal følge samme klasseinndeling som bil, med unntak av Klasse F, som ikke gjelder for MC.

Spørsmål i.f.m. løp og fest kan foruten ovennevnte stilles til:  
Kjell Ødegård tlf. 03 75 35 83 eller  
Øivind Viker tlf. 03 80 15 88.



# MOTORSYKKEI *Omsetning* a/s

Telefon (03) 83 45 08  
Postgiro 55 23 34 5  
Bankgiro 6138.05.06784

Motorsykler - Verksted - Deler - Utstyr - Service

Øvre Eikervei 6 - 3048 Drammen

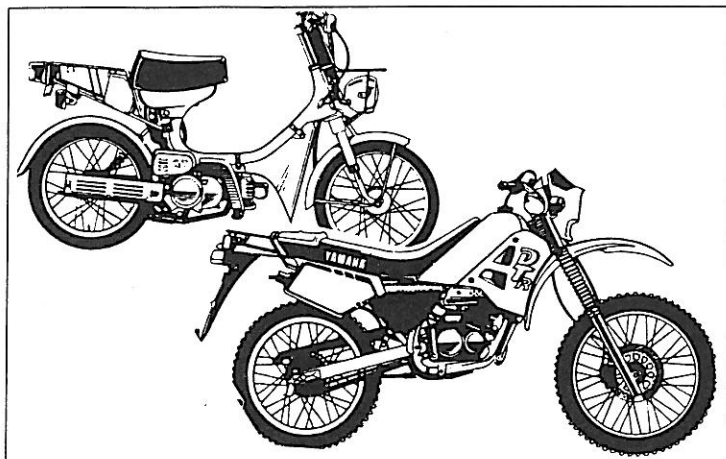

**Yamaha**  
har mopeder  
for enhver  
smak

# YAMAHA



Kvalitet sparer penger

## Bilforum

B · I · L · V · A · R · E · H · U · S · A · S



AUTORISERT FORD-FORHANDLER  
SALG - SERVICE - DELER

Bj. Bjørnsonsgate 122, 3041 Drammen - Telefon (03) 81 27 80



## HOTELL BESTILLING / SPESIFICATION

Please specify required rooms and meals



	BARN CHILDREN	VOKSNE ADULTS	ENKELT ROM SINGLE ROOM	DOBBELT ROM DOUBLE ROOM
HADELAND TURISTHOTELL				
from the 5 to the 6th (if nessecary)				
ANTALL ROM NUMBER OF ROOMS				
KOLDTBORD, ANTALL BUFFET SUPPER, NOS.				
OSET HØYFJELLSHOTELL				
from the 6th to the 7th				
ANTALL ROM, INKL. MIDDAG NUMBER OF ROOMS, INCL. DINNER				
DR. HOLMS HOTEL				
from the 7 to the 8th				
ANTALL ROM NUMBER OF ROOMS				
FESTMIDDAG PRIZEGIVING DINNER				
ANTALL BARNEMENY CHILDRENS MENU				

## NORGESLØPET

"The Mountain Challenge"



1952 1992

Norsk Veteranovgn Klubb  
Postboks 5379 Majorstua  
0304 Oslo  
Norway

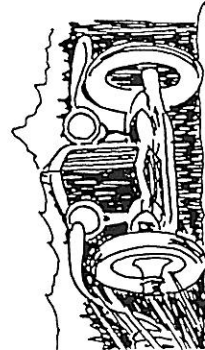

## NORGESLØPET

"The Mountain Challenge"



1952 1992

### NORSK VETERANVOGN KLUBB INVITERER TIL

### NORGESLØPET

"The Mountain Challenge"

6. til 7. juni 1992

Norgesløpet inngår i markeringen av Norsk Veteranovgn Klubb's 40 års jubileum, og arrangementet går over to dager.

Dag 1: Brandbu - Fagernes - Oset (ca. 170 km)

Dag 2: Oset - Hemsedal - Nesbyen - Geilo (ca. 150 km)

Premieutdeling og festmiddag arrangeres på Dr. Holms Hotell på Geilo.

Norgesløpet er i år et FIVA A-Rally og samtlige deltagere skal ha gyldig FIVA-pass. Kopi av dette må derfor vedlegges påmeldingen.

Påmeldingsfrist: 15.april 1992

Startkontigent kr. 350,-

Antall deltagere er begrenset til 150 kjøretøyer. Løpet er åpent for kjøretøyer som er bygget før 1952. Løpskomiteen forbeholder seg retten til eventuelt å velge ut kjøretøy for deltagelse dersom antall påmeldinger blir større enn 150. Forøvrig vil FIVA's regelverk for FIVA A-Rally gjelde.

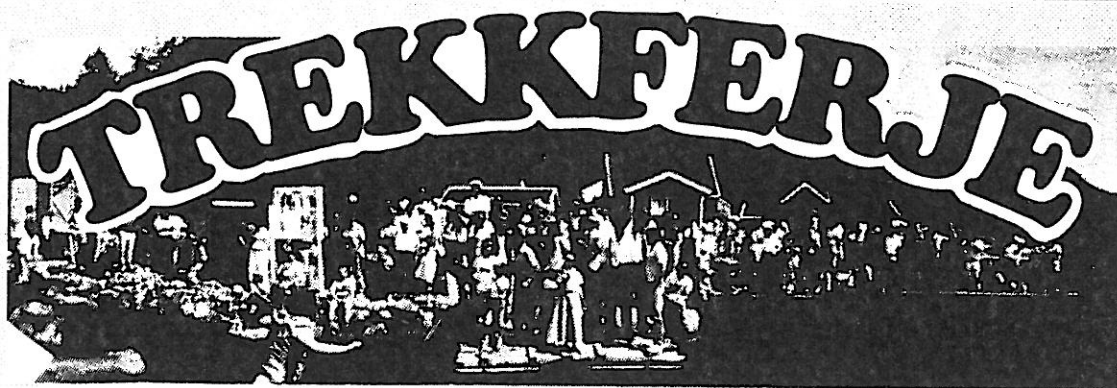

# FESTIVALEN

Trysfjorden i Søgne 27.-28.juni 1992

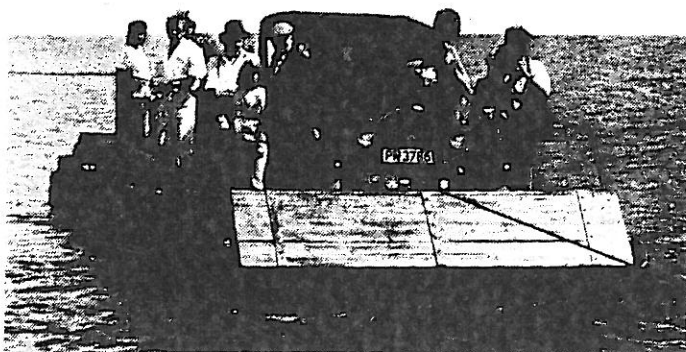

## VELKOMMEN TIL "TREKKFERJEFESTIVALEN - 92"

- Takk for sist! Håper "Trekkferjefestivalen - 91" falt i smak og at Dere fikk noe posetivt ut av opplegget. Den syvende festivalen ble den beste hittil sett med arrangørenes øyne.  
 - Som dere ser er datoen for "Trekkferjefestivalen-92" ei drøy uke senere enn normalt. Grunnen til forskyvningen er at festivalen blir arrangert samtidig som kommunene arrangerer EM i friidrett for veteraner, for å kunne tilby tilreisende utlendinger et kulturtilbud. - Program og opplegg for festivalen er planlagt etter tidligere kjent mønster.

### FESTIVALLØPET

- Festivaløpet er en vesentlig del av Trekkferjefestivalen. I fjor var rundt 200 påmeldt til løpet. På grunn av festivalområdets begrensede areal, ser vi oss nødt til å sette tak for antall deltagende kjøretøyer. Send derfor inn påmeldingen snarest. Startkontingent for 1992 er satt til kr. 200.- inkludert emaljert løpseblem.

Husk: **Påmeldingen blir registrert når startkontingenten er motatt.**

### OVERNATTING

- Som tidligere blir det overnatting på festivalens campingplass. Her er det plass til telt og campingvogn. Dersom Du ønsker å overnatte i hytte eller hotell, må Du ta kontakt snarest. De fleste hoteller og campinghytter i distriktet er leid bort til deltagere i EM i friidrett. Trekkferjefestivalen arbeider likevel med å skaffe hotell/hytter til festivalens deltagere. Men skal vi få det til må vi ha bestilling snarest. Ring til Kai Erland tlf; 042-81201 for reservering av hotell/hytte og informasjon.

### PROGRAM

#### FREDAG 26. JUNI:

Uformelt veterantreff på festivalens campingplass.

Kl. 13.00-15.00: Mål ved Holmen Ferjested.

Kl. 17.00 : AMK-show med premieutdeling.

#### LØRDAG 27. JUNI:

##### FESTIVALLØPET

kl. 9.00-10.30: Fremmøte ved Holmen Ferjested.

kl. 10.30 : Offisiell åpning av Trekkferjefestivalen.

Kl.11.30-13.00: Start av FESTIVALLØPET.

#### SØNDAG 28. JUNI:

##### TREKKFERJEFESTIVALEN FORTSETTER.

Kl. 12.00-17.00: Folkelivsfest hvor publikum er deltagere.

Utstilling av veterankjøretøyer.

Kl. 15.00 : Show og underholdning fra scenen

### PÅMELDING TIL FESTIVALLØPET - AGDER MOTORHISTORISKE KLUBB

Påmeldingsfrist 1. juni 1992 Startkontingent kr. 200.- Etteranmeldelse etter 1. juni 1992 kr. 300.-

NAVN:..... Adr..... Tlf:.....

Overnatting: Hytte..... Hotell ..... Festivalens campinplass.....

Kjøretøymerke:..... Årsmodell.....

Startkontingent er vedlagt på: Sjekk: ..... Postgiro: ..... Postgiro 4 43 05 00

Påmeldingen sendes: Pro-Revisjon A/S, Kongsgaard Allé 61, 4632 Kristiansand S.



Selv om 1920 begynte som et fremgangsrikt år for de fleste amerikanske bilfabrikantene, var det mørke skyer i horisonten. Høye priser og overretablering av produksjonskapasitet arbeidet hånd i hånd og ødela industriens etterkrigsboom. Det som hadde vært et selgers marked, ble et kjøpers marked i løpet av noen få måneder på slutten av året. Da begynte forhandlerne å få flere biler fra fabrikkene enn de kunne selge på normal måte.

Når en unntar Ford og Chevrolet, endte året med at de fleste fabrikantene hadde produsert langt færre biler enn de hadde planlagt.

Noen av de mindre kjente produsentene laget meget få eksemplarer, og i den markedssituasjonen som hadde oppstått, var de fleste av de små tilfreds med å kopiere sine tidligere salgshall! Et klart faresignal om at bransjen måtte omstruktureres. De som tidligere hadde levd av å selge biler i sitt nærområde hadde valget mellom å ekspandere eller å innstille.

20-årene markerte et omslag som var alvorlig nok for mange av USAs vel 260 (!) bilmerker. De færreste skulle få være med ut hele tiåret, og mange skulle gå over i historien allerede i første halvdel.

Et av disse merkene var Jackson Automobile Co., som var startet i 1903 med navnet hentet fra produksjonsbyen i Michigan. Merket levde hele sitt 20-årige liv som en relativt anonym konkurrent på markedet inntil det gikk inn i 1923 for



## JACKSON 1920

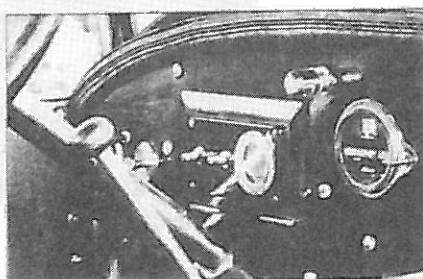
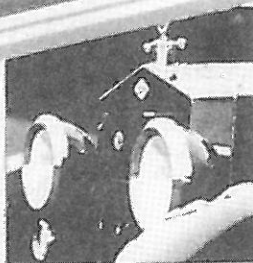
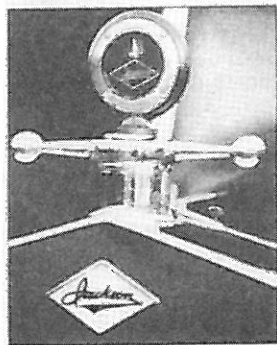

å bli en del av Assosiated Motors. Prosjektet sammen med Dixi Flyer og National ble bare om lag et år før også det var innhentet av kreditorene.

Amerikanske biler var svært populære i Norge på 20- og 30-tallet, og også mange små merker fant veien hit. Hvor mange Jacksons som ble lastet ombord på skip med kurs for andre verdensdeler, vites ikke. Men to biler nådde frem til Norges grense, nærmere bestemt to 1920 Jackson 6-38. Den ene av disse bilene ble registrert 27. februar 1922 på kjøpmann David Moe i Solbergelva på F-1743. Han beholdt bilen lenge, den ble solgt til Chr. Opsahl i Drammen 10. januar 1940.

Etter flere vidervedigheter under og etter krigen havnet den til slutt på fyllinga som en utslitt traktor i Bromma i Hallingdal. Her ble den funnet av Jan Tølfesby i 1961. Etter å ha vært i fleres eie som et håpløst restaureringsprosjekt, overtok Karl Henrik Henriksen på Tranby i Lier bilen.

Møysommelig ble manglende deler skaffet, reparert eller lagd på nytt, slik at bilen kunne trille ut av garasjen igjen i 1987. Henriksens enorme restaureringsinnsats kan vel best symboliseres gjennom Jacksons eget slagord: «No hill too steep – no sand too deep».

Totalt er det under 20 Jacksons bevart i hele verden, og såvidt vites finnes ingen flere eksemplarer av denne type bil. ■

Tekst og foto:  
IVAR ENGERUD

«Ja, jeg regner meg som kulturarbeider!»

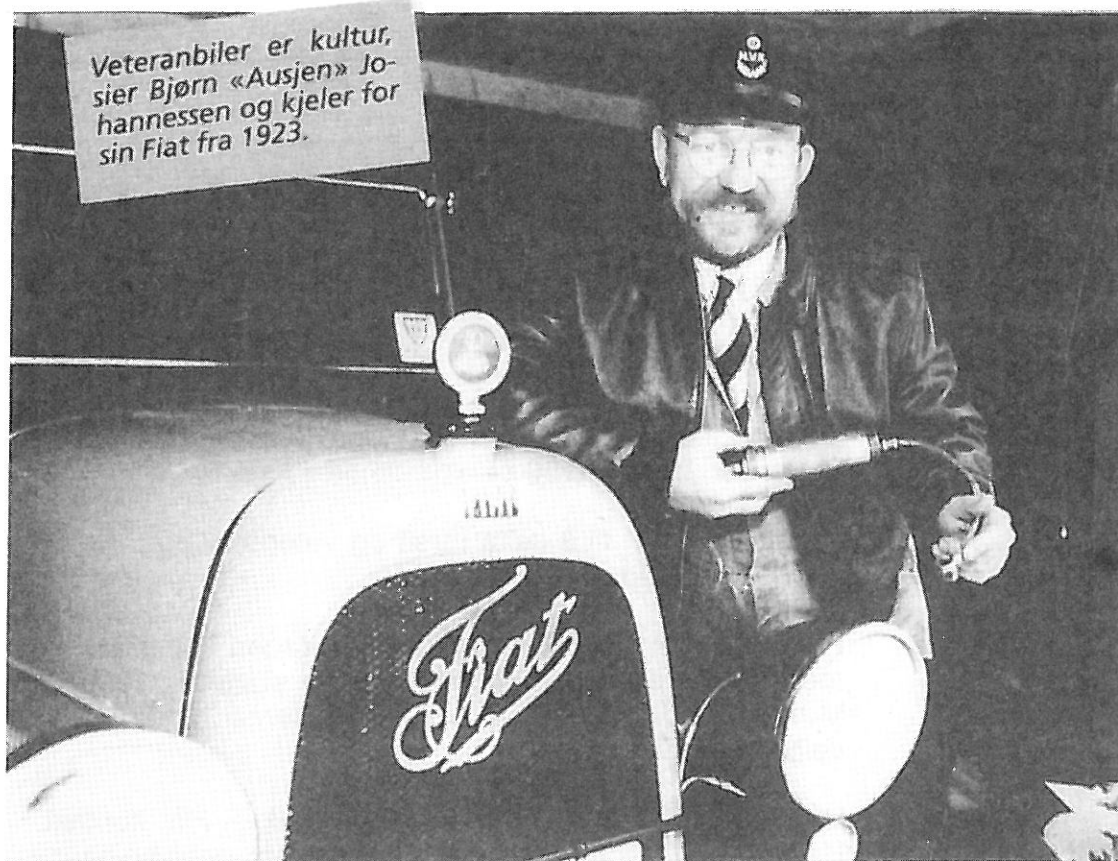

Det å bare vise'n fram har aldri vært min stil. Nei, du må bruke'n.

I USA kommer man med ummalbilen i hermetisert engler til gammalbiltreffet uten bilen har gått en meter. Ja, de tigger sogar inn dekkene før de eller smykket ut på plenen. alskap, spør De meg. En galap som dessverre er på vei inn så her hjemme.

Personlig har jeg aldri skjont tsen med 100 prosent biler. Det lder med 80 prosent, for da n du kjøre med bilen. Og det r vel det som var meningen! Hjemme hos oss har vi de sis-årene brukt den gamle og de lvgamle på ferie. Enten i Nor- eller i utlandet. I sommer for sempel tok vi svigerfars gam-restaurerte og kjørte nøyaktig nme ferietur som den kona plevde da hun var yngre en re to bengler. Vestfold og Tenark. Det holdt med ti – tolv l om dagen. Vi så selvsagt ve mer enn vi hadde gjort med aerodynamiske sekstenvener som sto igjen hjemme i ha-1, – og (ikke minst viktig) vi m i snakk med mennesker vi ers aldri ville ha vekslet et ord d.

I høstferien tok svigerfars gamle oss på rundtur i England. Helt uten problemer. Og vår godt og vel 30 år gamle Volvo brukte rundt 0,8 liter på mila, samt en halv liter Statoil halv-syntetisk på 188 norske mil. Motoren ble aldri overhaldt. Gutta i veteranvognklubben ler av meg fordi jeg skifter olje på motoren relativt ofte. Da sier jeg: Hvor ofte skifter du underbukse? Det har ikke bare med smøring å gjøre, men med personlig innvendig renslighet.

### FAMILIEN BØR VÆRE MED

Det var kona som kjøpte vår første halvgamle bil i nyere tid. Som formingslærer hadde hun sans for polert trevirke og ekte lær i en noe dyrere engelskmann. De surt opptjente kroner fra offentlig stige ble brått revet ut av banken og takk for det! Tro det eller ei, kona har gjort omtrent like mye på bilene som undertegnede.

Da vi lagde nye seter til 23-modellen nede i det som en gang var ei peisestue, så det ikke helt vakkert ut. Hår fra polsk hest klistret seg til det meste. Men kona bandt fjærer og sydde hu-

der og ble ikke engang særlig lei seg da støvsugeren fikk nok av polsk hestehår og skar seg. Men i gammelbil skal det ikke være skumgummi.

Men noe tror jeg hun misliker. At jeg ikke alltid tar på meg kjelredressen før jeg legger meg under kardangen. Jeg kan huske at hun til bursdagen min hadde vært hos den kongelig infiltrerte manufakturhandler i Stortingsgata og kjøpt lyse sommerbenklær til meg. Jeg tok på meg buksa og gikk direkte opp til en åndsfrønde to hagegjerder lenger opp. Prompte satte benklærne seg fast i ei avkuttet ramme fra 1943. Det var ikke engang nok igjen til bermudashorts. Og det verste; Naboen fikk ikke godkjent den gamle kriger med V-sekser hos biltilsynet.

### IKKE HELT BILLIG ... MEN SÅ DYRT SOM DU VIL

Selvsagt er det ikke gratis å drive med gamle biler. Men som på alle andre felter gjelder det å ha beina på jorda, ta tida til hjelp og følge budsjettet. Selv om du gjør en masse sjøl, er det de færreste som fornikler, borer motorblokker, sliper veivakslar og lignen-

de operasjoner på eget kjøkken.

Alt blir som regel dobbelt så dyrt, selv om du kjøper ferdigrestaurert. Jeg trøster meg iallfall med at vi driver et nyttig kulturarbeid for landet. Da denne skribent begynte i journalistlære, hadde vi en kulturredaktør som kjørte Hillman Imp. Vår yngste sønn har nå en slik. En dårlig bil, javel, men iallfall et døme på feil industrisatsing. Det er vel også en del av kulturen.

I morgen skal jeg stå for vafelpressa i Norsk Veteranvognklubbs lokaler. En klubb med egen engelsk pub og kanskje landets største fagbibliotek. Med andre ord en riktig tung kulturbærer i det norske samfunn.

Nå må jeg slutte disse skriblerier. Jeg skal rekke å lakkere to støtfangerbraketter før jeg ser Dagsrevyen. Da er det kjekt å ha innredet et lite verksted mellom det som en gang var peisestue og mor og fars soveværelse. Men husk: Badstuer egner seg ikke alltid for sprøytelakkering. Jeg har prøvd. Vel, – det tørker fort, men du blir alvorlig rusa av det.



Ausjen = 231

WANG, ASLE  
GAMLEBAKKEN 28

3046 DRAMMEN

BLAD I ABONNEMENT

Returadresse:  
Motorhistorisk Klubb  
Drammen  
Postboks 2193 Strømsø  
3003 DRAMMEN

## MOTORHISTORISK KLUBB - DRAMMEN OG HALLINGDAL VETERANVOGNKLUBB

- \* Ett års medlemskap i Motorhistorisk Klubb - Drammen koster for 1992 kr 150,-.
- \* Du får mulighet til å delta i treff og veteranbilløp i inn- og utland.
- \* Faste medlemsmøter den første torsdagen i hver måned, med unntak av juli og august. Møtene starter kl 1900. Møtene holdes i Ungdommens Motorsenter, under motorveibrua på Strømsø.
- \* Hvis du bor i distriktet: Hemsedal - Geilo - Flå, kontakt Hallingdal Veteranvognklubb for nærmere opplysninger.
- \* Medlemskap i Motorhistorisk Klubb - Drammen. eller Hallingdal Veteranvognklubb gir deg automatisk årsabonnement på MOTORHISTORIKEREN.
- \* Du får også mulighet til å tegne svært gunstig forsikring på kjøretøy som er mer enn 30 år gammelt.

HVIS DETTE HØRES INTERESSANT UT, KONTAKT:

**MOTORHISTORISK KLUBB**  
Postboks 2193 Strømsø

**3003 DRAMMEN**

Formann:  
Alf Bryhn  
Spikkestadvn. 107  
3430 SPIKKESTAD  
Tlf. 03 285347

**HALLINGDAL VETERANVOGNKLUBB**

Postboks 259  
3550 GOL

Formann:  
Magne Skredderberget  
3550 GOL  
Tlf. 067 75034

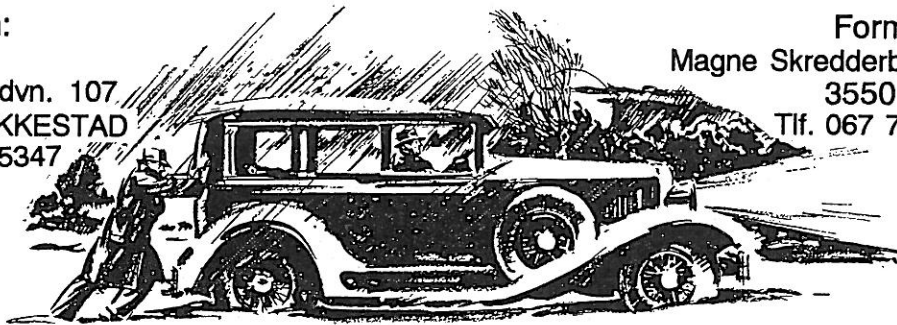

ORGAN FOR  
**MOTORHISTORISK KLUBB DRAMMEN  
OG HALLINGDAL VETERANVOGNKLUBB**



UTKOMMER FEBRUAR, APRIL, JUNI, SEPTEMBER OG DESEMBER.