

MOTORHISTORIKEREN

MHK-DRAMMEN 1972-92



NR. 3 - JUNI 1992



ORGAN FOR
MOTORHISTORISK KLUBB
DRAMMEN





MOTORHISTORISK KLUBB - DRAMMEN
Stiftet 18. oktober 1972
Tilsluttet LMK

Postboks 2193 Strømsø, 3003 DRAMMEN
Bankgiro 2200.07.28865

I STYRET:

Formann:
Alf Bryhn
Spikkestadvn. 107, 3430 SPIKKESTAD
Tlf. 03 28 53 47

Nestformann:
Tore Ødegaard
Nordbyeien 91, 3038 DRAMMEN
Tlf. 03 80 03 35

Sekretær:
Cecilie Olsen
Arbeidergt. 13, 3050 MJØNDALEN
Tlf. 03

Kasserer:
Geir Hanevold
Hanevoldvn. 40, 1370 ASKER
Tlf. 02 90 06 43

Styremedlem:
Knut Bjørhuus
Skippergt. 52, 3040 DRAMMEN
Tlf. 03 81 96 51

Styremedlem:
Nils Petter Danielsen
Bedehusgt. 10, 3055 KROKSTADELVA
Tlf. 03 87 83 79

UTVALG:

Redaksjonsmedarbeider:
Asle Wang
Gamlebakken 28, 3046 DRAMMEN
Tlf. 03 83 01 12

Formann i teknisk komite:
Fridgeir Normann
Stjerneveien 7, 3023 DRAMMEN
Tlf. 03 82 18 01 82 15 80

Formann i løpskomite:
Christian Christensen
G. Blakstadsvei 30, 1392 VETTRE
Tlf. 02 78 35 97

Formann i arrangementskomite:
Finn Bryhn
Postboks 169, 3430 SPIKKESTAD
Tlf. 03 28 50 05

Formann i festkomite:
Tore Fridheim
Otilie Biesvei 13, 3027 DRAMMEN
Tlf. 03 87 10 57 * fra juni: 82 32 65

Materialforvalter:
Gunolf Larsen
Evjegata 3, 3050 MJØNDALEN
Tlf. 03 87 86 53

LØPSKOMITE:

Christian Christensen
G. Blakstadsvei 30, 1392 VETTRE
Tlf. 02 78 35 97 * jobb 02 59 60 42

Kjell Ødegård
Loesmoveien 50, 3300 HOKKSUND
Tlf. 03 75 35 83

Ivar Engerud
Maurrudløkka 2, 3408 TRANBY
Tlf. 03 85 40 75

Bjørn Themte
Løkkeveien 38, 3050 MJØNDALEN
Tlf. 03 87 85 08

Runar Berg
Thornegata 3, 3015 DRAMMEN
Tlf. 03 83 15 69

Tore Wolstad
Loesmoen, 3300 HOKKSUND
Tlf. 03 75 20 66 * jobb 83 19 55 * 78 88 48

Finn Torgersen
Gml. Riksvei 260, 3055 KROKSTADELVA
Tlf. 03 87 47 21 * jobb 87 62 40

Jan Ove Regstad
Bjørneberveien 34, 3032 DRAMMEN
Tlf. 03 88 69 34 * jobb 82 34 80



Formann har ordet

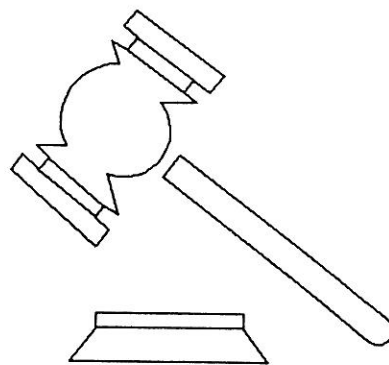

Spikkestad, mai 1992



Går du med tanker om å bruke ditt veterankjøretøy i løp, så sier en fullpakket terminliste at du kan kjøre hver eneste helg, ja faktisk helt fram til årets siste dag.

Men som formann må jeg vel henstille alle våre medlemmer om å delta først og fremst i våre egne arrangementer.

Tiden går så alt for fort, tenk at vår klubb har rukket å bli 20 år. Synes ikke det er lenge siden noen få møttes ute på Glassverket til en hyggeprat om emne gammelbil/mc, men idag 20 år etter er vi en klubb med ca. 250 medlemmer.

Noen ord om vårt jubileumsløp som går av stabelen 22. august. Starten går fra Isbergs Bilforr. i Lier til Spitens Bilsenter på Kongsberg, hvorfra vi etter en pause returnerer til Drammen. Innkomst vil bli i Drammen park - etter velvilje fra kommunen. Spesielt invitert til deltagelsen er byens ordfører. Mange godbiter og overraskelser kunne jeg her ha nevnt, men lar dette utstå. Så meld deg på dette jubileumsløp.

Gjør oppmerksom på at det er fin anledning for de av dere som ikke har kjøretøy eller på andre måter ikke kan delta i løpet, er hjertelig velkomne til festen på hotellet.

Foreløpig en takk til våre sponsorer. Tar også med en takk til løps- og festkomitéer som tilrettelegger dette på beste måte.

Når dette er skrevet, så ikke glem å melde deg på til Postløpet 13. juni og Drammensløpet 21. juni.

Med ønske om en god sommer for alle våre medlemmer.

VÅRSJEKKEN '92

Fra vår korrespondent Tore Bjerke har "Motorhistorikeren" fått følgende melding:

"Vårsjekken '92 foregikk i verdige former tirsdag 12/5 dette år.-

To nye biler på bukken for LMK-sjekk:

Prøvehopper'ns POBEDA og et Køln-produkt ved navn FORD 17M.

Dårlig vær - alt vel."

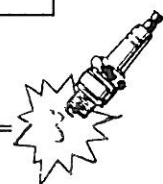

Fra styrets protokoll.....

MEDLEMSMØTE 2.4.92

Formannen ønsket velkommen til møtet, og ba alle om å reise seg. Han holdt en minnetale om et av medlemmene som gikk bort ved en tragisk ulykke dagen i forveien, og det var ett minutt stillhet. Det var ca. 80 fremmøtte, og av dem 2 nye med veterankjøretøy. Det ble pratet litt om Gjøvikmarken. Angående årsfesten ble betalingsen diskutert. Dette gjaldt de som hadde meldt seg på, men ikke møtt frem.

Betaling av medlemskontigenten ble også diskutert.

Det var kommet en forespørsel fra Nina Kollen, som driver firmaet Selskapsverkstedet, om noen var interessert i brudekjøring.

Så var det tid for kaffepause med loddsalg og medlemmenes 10-minutter. Klubbens medlem Harald Amundsen holdt et foredrag om motorsykler. Det varte ca. 1/2 time. Tilslutt var det loddtrekning. Møtet ble hevet kl. 22.00.

sekr.

MEDLEMSMØTE 7.5.92

Formannen ønsket velkommen til møtet, og bemerket samtidig at mange hadde tatt veteranbilen sin til møtet. Han fortsatte med å si at heretter vil møtene begynne kl. 19.00, så det vil bli tid til alt. Mange av medlemmene vil gjerne hjem når klokka nærmer seg 22.00.

Av ca. 60 fremmøtte var ingen nye.

Det var kommet brev fra LMK angående LMK-forsikringen:

Medlemmer som får skadet sitt veterankjøretøy, bes henvende seg direkte til Ola Hegseth i Oslo. De lokale UNI-kontorene har ikke mulighet til å gjøre noe. LMK sier også om gamle skilter: Prøv å få skiltene så riktig som mulig når det gjelder utforming og utseende.

NVK hadde også sendt et brev angående sitt jubileumsløp. Dette vil bli et Fiva løp, så den som skal delta må ha gyldig Fiva pass. Kjøretøyer eldre enn 1962-modell får starte.

Det ble minnet om vårsjekken 22. mai på NAF Testestasjon.

Så fikk Christian prate litt om løpene utover sommeren, og han etterlyste postmannskaper.

Alf pratet litt om jubileumsløpet. Premier, plaketter og bilder av kjøretøyene er nå i orden. Dette blir delt ut på hotellet ved festmiddagen. Kommunen er forespurt om parken kan benyttes til innkomstplass, og dette er i orden, men med forbehold om regnevær. Da benyttes Tollboden. Medlemmene av MHK Drammen ble oppfordret til å melde seg på jubileumsløpet tidlig, på grunn av begrensningen som er på 120 kjøretøyer.

Så fortalte Alf om turen til St. Petersburg som han nettopp var kommet hjem fra. Foredraget varte ca. 20 minutter.

Da var det tid for kaffepause med loddsalg og loddtrekning.

Det var kommet mange inbydelser fra andre klubber til deres løp og arrangementer utover sommeren. Formannen leste opp disse, før han gikk over til medlemmenes 10-minutter.

Møtet ble hevet kl. 21.50.

sekr.



"Redaktøren" har ordet:

Så er "Motorhistorikeren" nr. 3-92 et faktum. Det er også første gang jeg har oppgaven som redaktør for dette blad - som har et opplag som bare stiger.

Jeg føler at veteran-hobbyen er inne i en epoke der interessen og medlemstilstrømmingen er stigende. Dette tror jeg kommer av at tidsspekteret for de kjøretøyer vi har som interesseområde stadig blir utvidet. '50 og '60 tallets motorsykler og biler blir mer og mer vanlig å se i våre løp og samlinger.

I dag - når jeg skriver dette - er det 16. mai, og CHEVROLET'n skal vaskes og pusses til den 17. Folk forventer jo å se veteranbiler på slike dager. "Du har vel stort sett bilen bare ute på 17. mai og noen veteranbilløp"? - sier de fleste.

Da må jeg dessverre svare nei. Jeg bruker'n mye mer. Har en vært så heldig og fått seg en Chevrolet, tåler bilen sannelig å bli brukt. Min filosofi er: Har jeg klart å restaurere bilen, skal jeg sannelig klare å reparere den også.

Vi møtes på veien - selv om det kommer ei regnskur.

God sommer!
Tor Stein



REKVISITAPRISER MHK

Vognmerke for bil	120 kr
Slipsnål	20 kr
Klistremerke 1 stk.	10 kr
Klistremerke 3 stk.	25 kr
T- Skjorte MHK	35 kr
Jakkemerke	26 kr
Vimpel	40 kr
Jubileumsbok 15 år	40 kr
Vimpel m. stang	90 kr

Kontakt Gunnolf Larsen
TLF 03 878653 eller kasserer.
Prisene gjelder så langt lageret
rekker.

Styret.



RABATTAVTALER

CHRISTOFFERSEN & BEKKEN A.S
clutch & brems

Tlf 02 - 71 60 70 Fax 02 - 37 43 84 Fossveien 24, 0551 Oslo 5



**INGENIØR
FADUM**
MASKINFORRETNING A/S

A.s. Grønland Auto

Telf. 03-82 16 65

Buskerudveien 27 - 3024 Drammen

Bildeler og Rekvisita

En gross En detalj

Ved framvisning av kvittert medlemskort får du rabatt hos ovenfornevnte firmaer.



**INGENIØR
FADUM**
MASKINFORRETNING A/S

Motorhistorisk Klubb-Drammen
Boks 2193 - Strømsø

3002 DRAMMEN

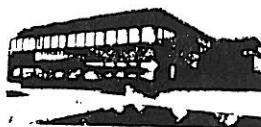

Kule- og rullelager
Drivremmer og remskiver
Maskinelementer
Verktøy og utstyr
Sveisemateriell
Elektrisk og luftverktøy
Slipemateriell
Smøremidler og smøremidler
Transport- og luftutstyr
Kompressorer og trykkluftkomponenter
Industrirekvisita

DERES REF Aif Bryn

VAR REF Hans Furulund

DRAMMEN 14.05.1991

ALLE MC- OG VETERANBILENTUSIASTER.

Takk for hyggelig mottakelse og et lydhørt publikum ved møte i deres klubblokaler i begynnelsen av april, hvor vi bl.a. presenterte endel av produkter vi til daglig arbeider med.

Som kjent, er vi forhandler for en rekke markedsledende varemerker som f.eks. SKF kule- og rullelager, ESAB sveiseutstyr, Atlas Copco kompressorer og luftverktøy, LUNA verktøy og maskiner, Bahco og Stahlwille håndverktøy, Kärcher støv/vannsgugler og høytrykksvaskere, Hitachi og Metabo elektroverktøy, Loctite lim og låsevesker, samt en hel rekke andre produkter.

Vi ønsker alle medlemmer av klubben hjertelig velkommen til en hyggelig verktøyprat med våre servicemnstilte salgspresentanter. Mot å vise gyldig medlemstegn for 1991 kan du oppnå gunstige kontantrabatter.

-SKF kule- og rullelager 30%
-Bahco-Stahlwille verktøy 30%
-Verktøy generelt 10%
-Loctite lim/låsevesker 10%

Rabattene gjelder i hovedsak på lagerførte produkter, mot kontant betaling.

Vi ønsker dere lykke til med sesongen, og ønsker dere vel møtt i vår forretning.

Med vennlig hilsen

INGENIØR FADUM MASKINFORRETNING A/S

Are Brekke

Are Brekke
Salgssjef

Postadresse:	Besøksadresse:	Telefon:	Telefax:	Telex:	Postgiro:	Bankgiro:
Boks 139 3001 Drammen	C O Lundsgt. 2b 3043 Drammen	(03) 83 86 80 +47 3 83 86 80	(03) 89 22 81 +47 3 89 22 81	72 438 fadum n	45 80 06	61 88 05 011



RAPPORT FRA EKEBERGMARKEDET LØRDAG 9. MAI 1992

Som vanlig var store deler av veteranbil-Norge samlet på Ekebergsletta til NVK's vårmarked den 9. mai.

Jan Shetelig og jeg hadde kvelden i forveien lastet opp tilhenger og bil med mye gammelt gull. Tidlig lørdag morgen dro vi avgårde til markedet. Da vi svingte inn porten på Ekeberg ved 7-tida, var allerede store deler av området fylt opp med selgere. Vi ble anvist en fin plass øverst på området, der vi pakka ut våre attraktive (trodde vi) deler. Flere kjente fjes dukket opp. Nærmeste selgere var Leif Pettersen og Reidar Kristiansen fra egen klubb.

Fint - men kaldt - vær og mye folk. Det var stadig noen innom og så på vårt rikholdige utvalg, men svært dårlig med handling. Enkelte av selgerne lurte på om det var flere selgere enn kjøpere.

En annen ting som også blir diskutert av og til er det etter hvert rikholdige utvalg av varer som tilbys og som ikke har noe med veteranbil-/motorsykelhobbyen å gjøre. Etter vårmarkedet i år sitter en igjen med det inntrykk at bortimot halvparten av selgerne tilbyr varer som ikke har noe med hobbyen å gjøre.

Det som det ser ut for meg som det er stigende popularitet for, er Tempo moped/motorsykel og Volvo PV/Amazon.

Etter en lang dag med mye frisk luft pakka vi på bil og henger like mye deler som vi hadde hatt med.

Tor Stein

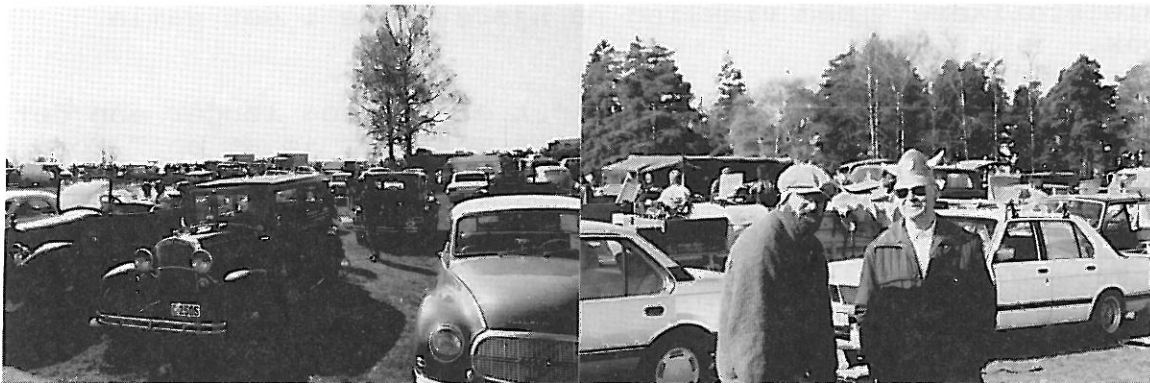



NVK 'S VÅRMØNSTRING - "KROKUSLØPET"

Årets første veteranbilløp for oss fire fra Gullhella var NVK's vårmønstring - "Krokusløpet".

Løpet startet på Unitor's anlegg på Mastemyr, øst for Oslo. Vi hadde jo da ca. 3 mil lite veteranbil-vennlig motorvei til startplassen først.

Ved start var det gratis kaffe, brus og wienerbrød.

Av kjøretøyene var det mange gamle kjente fra tidligere løp, men også noen nye - en Oakland 1920 tilhørende Lars Gulliksrud og en Pontiac cab. 1937 tilhørende Per Terje Norheim.

Løypa fulgte gamle Mossevei sydover, deretter inn på E18. Vi fikk jo da god kurs mot Stockholm, men løypebeskrivelsen ba oss om å ta av i retning Moss - før vi nådde så langt.

I løpet var det deretter post på Kambo Karosserifabrikk, som vel må sies å ha en sentral plass i norsk motorhistorie. Kambo Karosserifabrikk er fyldig omtalt i Øystein Bertheau's siste bok "Made in Norway?".

Ekstra hyggelig var det jo også for J.H. Hultqvist med familie å avlegge Kambo et besøk. Familiens nydelige Chrysler 1938 er montert på fabrikken.

Turen gikk så til Son - "rene Sørlandsidyllen". Her var det også kaffeservering, på Son kro.

Løypa gikk så nordover langs fjorden til målplassering i Drøbak. I Drøbak var det atter gratis kaffe m/ tilbehør.

Torget i Drøbak ble etter hvert ganske velfylt med gode gamle kjøretøyer. Fra scenen på torget var det fin presentasjon av hvert kjøretøy av Øystein Bertheau.

Interessant var også Ausjen's intervju med en av Drøbak's lokalhistorikere - med vinkling på kjøretøyene i det gamle Drøbak.

Løypa ble i alt på ca. 10 mil, og det er vel noe lenger enn det veteranbilløpene vanligvis er. Dette medfører jo at en T-Ford-sjåfør må stå på ganske hardt i forhold til en Bentley 1952-sjåfør for å komme i mål på noenlunde samme tid.

Til slutt tok vi ferga over fjorden til Storsand og kjørte hjem til Gullhella i striregn.

Dette var altså årets første veteranbilløp for de eneste delta-kende MHKD'ere.

(Vi endte på en 5. plass av ca. 50 startende.)

Tor Stein



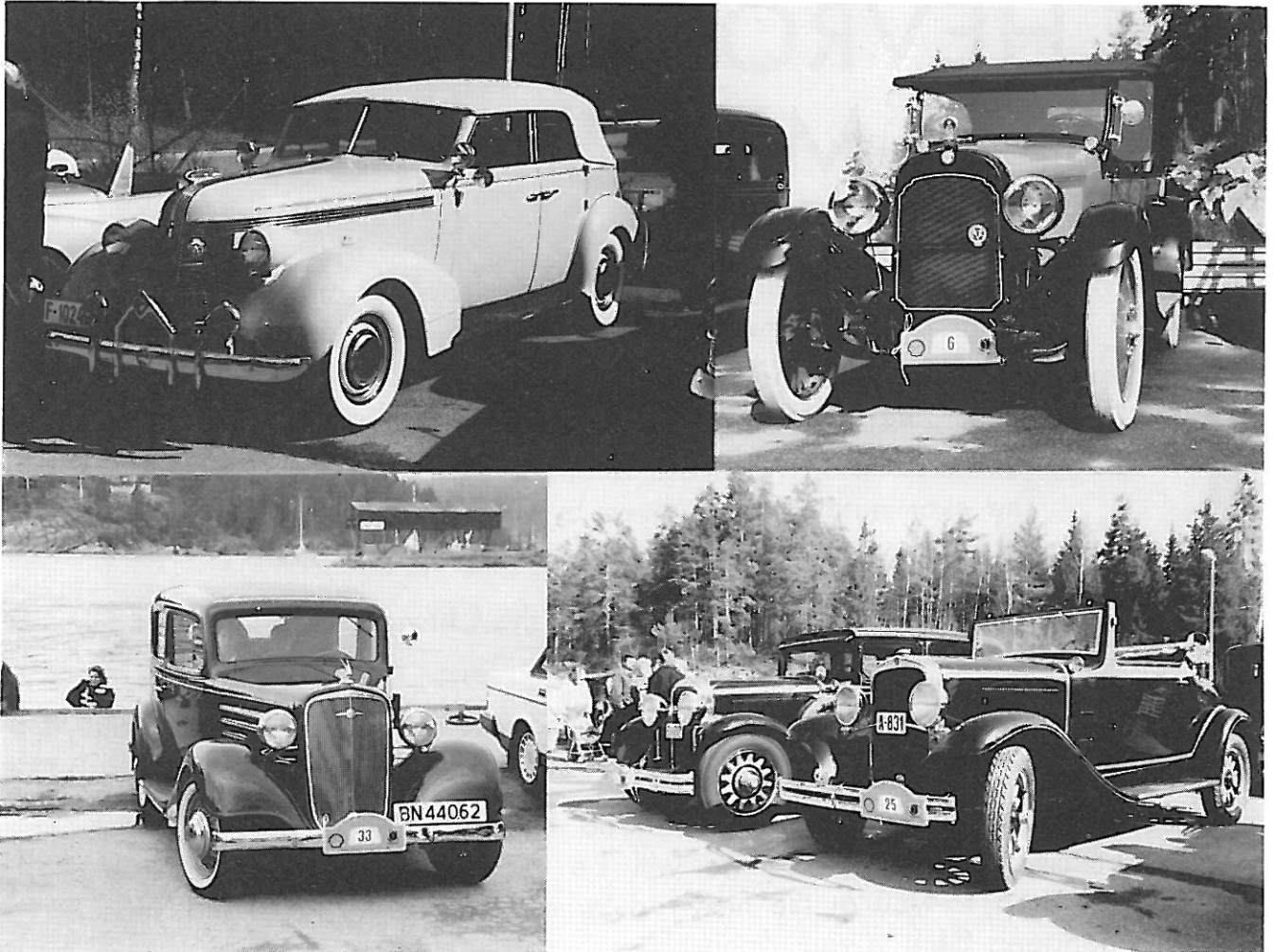

BILDER FRA KROKUSLØPET

Øv.v. PONTIAC CAB 1937
 ne.v. Vår CHEV. MASTER 1934

Øv.h. CHALMERS 1922
 ne.h. BUICK 1931 og DE SOTO 1931





HOW TO BECOME A CHEVROLET MASTER MECHANIC

- 1st—Have a minimum of three years' experience as an automobile mechanic and a minimum of one year as a Chevrolet Mechanic.
- 2nd—Be recommended to the Zone Parts and Service Manager by your Dealer, that you are doing a satisfactory job.
- 3rd—Take a series of two examinations on all six-cylinder cars and trucks. The examination to be given by your Service Representative; one examination at once and the second thirty days later.

Just three simple things to do—to win the Chevrolet Master Mechanic Badge.

The examination papers, together with the recommendation by the Dealer, have to be approved by the Zone Parts and Service Manager.

When the Zone Office has OK'ed the examination papers and the recommendations, the badge will be engraved with your name and presented to you at the next regular meeting of the Parts and Service Managers Club in your Zone.



**SEE YOUR DEALER NOW—
ENROLL TO BECOME A CHEVROLET MASTER MECHANIC**





S J Ø O R M L Ø P E T 1 9 9 2

VEST-TELEMARK MOTORHISTORISKE KLUBB INVITERER MED DETTE TIL

SJØORMLØPET 1992 LAURDAG 11.07.92.

Løpet er på ca 10 mil, innlagt ca. 8 poster, start ved Seljord Skule kl. 11.00, og innkomst i Morgedal.

Løpet går om Dalen i Telemark. Det vert rast ved Bandakskanalen, like ved Dalen Hotell, som er Norges største hotellbygning av tre. Hotellet er nyresturert og åpner 15.06.92, også kjent som Åge Samuelsen sitt hotell.

Laurdagskvelden vert det fest m/premieutdeling og aftensbuffet på Morgedal Turisthotell.

Påmeldingsfrist er 20.06.92, Startkontingent Kr. 250,-
for etteranmeldte blir det å betale Kr. 300,-

Startkontingenten inkluderer bensin, tresnitt og mat for 2 personer på matrasten.

Det vert også i år rosemåla bollar i premie.
Shell er hovedsponsor for løpet.

Startkontingenten bes innbetalt på konto nr. 2711.07.19421

Påmelding til Vetle Skori tlf. 036-50102 arbeid
036-50101 telefax
036-50696 privat
030-83700 mobil tlf.

Overnatting: Morgedal Turisthotell tlf. 036-54144

Priser: Fredag-Søndag Kr. 900,- pr. pers. i dobbeltrom
Inkludert HALVPENSJON.

Lørdag-Søndag Kr. 350,- pr. pers. i dobbeltrom
Inkludert ROM/FROKOST.

Aftensbord Kr. 180,- for de uten pensjon.

Ellers kan vi tilby desse overnattings-stedene:

Versto Turistheim (rom+hytter) tlf. 036-54147
Campingplass for telt tlf. 036-54177
(ca. 500 m frå hotellet)

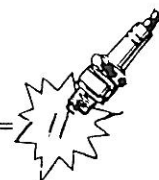



K-LEASING A/S

FINANSIERING AV VETERANKJØRETØYER

MHK kan nå tilby sine medlemmer finansiering av bevaringsverdige kjøretøyer. Finansieringen er et samarbeide med K-LEASING A/S i Kristiansand.

BETINGELSER:

- Kontantandel minimum 35% av kjøpesum.
- Rente 14,75%
- Ved punktlig betaling justeres renten ned 1% i løpet av første år.
- Løpetid inntil 60 måneder
- Etableringsgebyr kr 2550,-
- Termingebyr kr 50,-

SIKKERHET:

- Registrerte kjøretøyer: Salgspant
- Uregistrerte kjøretøyer: Pant i fast eiendom innenfor 80% av eiendommens takst.

KRAV TIL LANSØKER:

- Alle personalia må oppgis.
- Lånsøker må ikke ha betalingsanmerkninger
- Kjøretøyet må forevises, helst sammen kopi av forsikringstakst.

For ytterligere opplysninger kontakt Asle Wang,
tlf jobb:03-812780, privat:03-830112.

Nytt veteranbil-blad!



For kr. 240.- får du tilsendt 6 nummer av Norsk Motorveteran. I bruktmarkedspaltene averterer du gratis. Norsk Motorveteran blir ikke solgt i løssalg, kun abonnement, så send kupongen eller ring i dag!

NORSK MOTOR VETERAN

Boks 548, 2801 Gjøvik
Tlf. 061/75 783

Ja, jeg bestiller stk. årsabonnement (6 nr.) kr. 240.-

Navn: _____

Adresse: _____

Postnr.: _____ Sted: _____

SLADDER, MOBBING OSV.



- ved Asle Wang

Utgavens sladder/mobbing er ikke preget av de store sensasjoner, ei heller vil advokatstanden kunne slå seg på brystet pga. nye arbeidsoppgaver, men noe småplukk har vi da.

Pensjonert polarforsker Øivind Viker har etter forrige nummers oppslag solgt en bil. Hans relativt nyervervede 1933 FORD Model Y har blitt omplassert.

I avisene kan man lese mye rart, men av og til står det noe positivt der også. Forleden kunne leses at Drammen og Lier Brannvesen hadde kjøpt tilbake en av sine gamle utrykningskjøretøyer. Det gjelder en 1947 DIAMOND T, inntil nå eiet av MHK-medlem Eyolf Aanensen. En honnør til Brannvesenet for viljen til å ivareta gammelt

materiell. Fra før har de jo en 1923 DENNIS, gammel dampsprøyte, hestevogner m.m. Ang. bildet i DT&BB: Så feit som du så ut der er du da ikke Oddvar?

Videre leses også i DT&BB at distriktet huser en svært flott sak - utenfor klubbmiljøet. Det gjelder HM Kong Haakons 1934 Lincoln V12 Limousine. Bilen er til salgs, så de av dere som måtte drive med spritsmugling, hallikvirksomhet e.l.: Skav et lite lag av pengehaugen deres og kjøp denne bilen. Den skulle det vært moro å få ha i Drammensdistriktet.

Ukuelige optimister finnes fortsatt blant oss. Ståle Teigen er en av dem, under Forsvarets auksjon på AKON nylig gikk mannen stad og kjøpte flere paller med kjetting. Hva vet vi, kanskje Ståle går med planer om å bli pønker. Snø er det i alle fall ikke lenger.

Apropos auksjonen på Kongsgårdsmoen, så er ingen MHK-ere observert iferd med å pådra seg problemer i form av gamle krigere. Men alle var der - og alle kjøpte litt rask.

For å sladre litt om egen person, så har sladrehanken solgt både 1960 Anglia og 1939 Opel Blitz og kjøpte seg en 1939 CHRYSLER SARATOGA. Et uhorvelig svært svin av en bil. Og går allting slik jeg har trudd skal vogna på veien i 1993.

Hva skilter angår er det fremkommet ytringer om at det er mye rart å få kjøpt - til stive priser. Sjekk før bestilling med andre som har handlet hvorvidt de er fornøyde eller ikke.

Hjelp! "Er det noen mekanisk kyndige som kan hjelpe meg med å stramme/skifte viftereim på min røde Amazon da enkelte mener den er noe slakk". Dette skriver et dypt fortvilet medlem fra Slemmestad som helst vil være anonym. Red. formidler kontakt.

VETERANBILSKILT

C-27214

LEIEVOGN

Jeg kan levere gamle typer skilt med riktige tall og bokstaver.

Kr. 150,- pr. skilt.

"Leievogn" - "Rutevogn" - "Drosje": kr. 25,- i tillegg pr. skilt. Buett skilt for MC-forskjerm: kr. 25,- i tillegg pr. par.

Bestilles fra:

**KJELL WANG-HENRICHSEN
BREDES VEI 2 B 1088 OSLO**

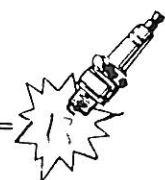



TORE'S NASH CONVERTIBLE COUPE - 1929

LITT HISTORIKK

Charlie Nash var en mann en trygt kan si startet med to tomme hender. Seks år gammel ble han satt bort på en bondegård for gårdsarbeid, da ingen av foreldrene ville vite noe mer av han. Sin første mekaniske erfaring fikk han av de transportable dampdrevne høypressere som var i bruk den gang.

Veien for Charlie Nash gikk videre til arbeid med produksjon av hestekjøretøyer. Charlie Nash sin inntreden i bilindustrien skjedde hos Buick. Der var han bl.a. ansvarlig for at Walter Chrysler også hadde "fartstid" hos General Motors.

I slutten av 1912 inntok Charlie Nash toppjobben som president i General Motors. Etter uenighet med Durant om driften av G.M. slutter Nash i firmaet i 1916. Det sies om Nash at han fram til 1916, i en alder av 52 år, aldri hadde unnet seg noen ferie. Hans kommentar da han sluttet i G.M. var at han skulle dra og fiske.

Fangsten til Nash var oppkjøpet av en bilprodusent ved navn Thomas B. Jeffery. Dette oppkjøpet lå da til grunn for etableringen av Nash Motors Company i juli 1916. Litt morsomt for oss nordboere er det jo at Nash sin første sjefsingeniør var en finne ved navn Nils Erik Wahlberg. Nash-firmaet vokste jevnt og godt. Bilene ble betegnet som velbygde og solide.

Konkurransen i 1920-årene var hard. I USA var det 108 bilprodusenter i 1923 - i 1927 var tallet 44.

På slutten av 20-tallet var Nash den mest solgte 6-sylinder-bilen i de største byene i USA - merket var også oppe på en 3. plass i produksjon.

Vi stopper opp i 1929, da den "nyeste" Nash'en i vår klubb blir produsert. Tore Ødegaard's siste tilskudd i garasjen er en Nash Convertible Coupe Standard six. Bilen har Tore kjøpt fra Telemark, der den har gjennomgått en lettere restaurering i 1967. Kjenner jeg Tore rett (og det gjør jeg), er det en del ting han vil rette på etter hvert.

Nash'en har etter min mening meget tiltalende linjer. Pene detaljer er de doble reservehjulene, treeikehjulene og landauejernene.

Nash hadde i 1929 tre modellserier: Standard six, Special six og Advanced six. Disse seriene var fordelt på to chassislengder. Advanced six var toppmodellen med dobbelt tenningsanlegg, og rekkesekseren ytet da 78 HK.

Tores Convertible hører til grunnserien og har en maskinist som yter 50 HK ved 2800 o/min, produsert av den 184 cid store rekkesekseren. Kjennetegnet på at dette er en Standard six er luftespaltene på pansersidene. Hadde dette vært en Specialserie, ville disse vært fordelt på to rekker over hverandre.

Jeg ønsker Tore lykke til med fin bil - enten med eller uten svigermor i setet der bak.

Tor Stein



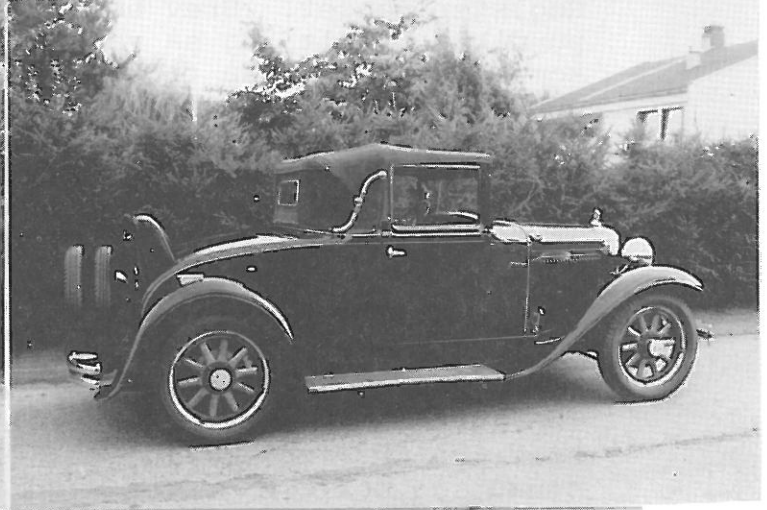
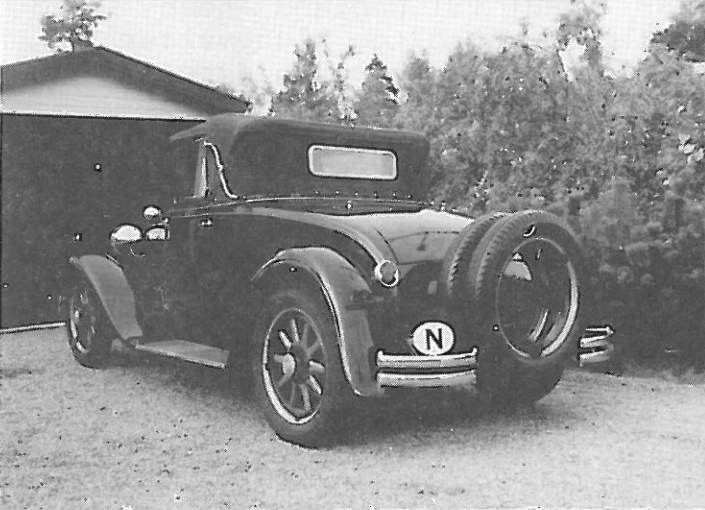
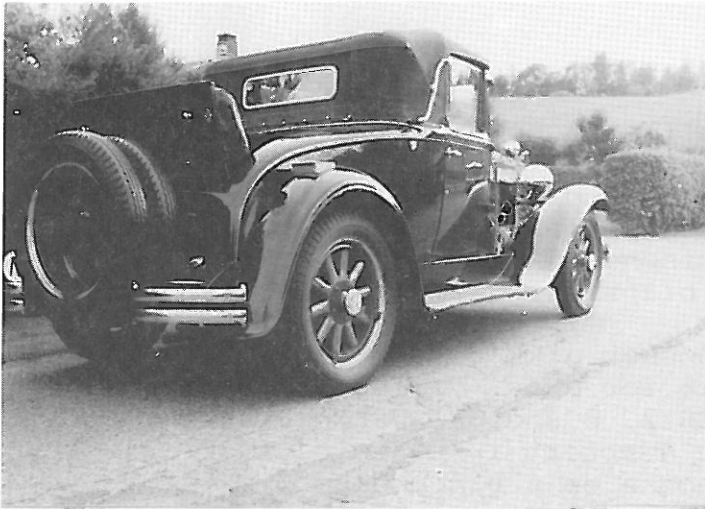

De 4 øverste bildene er Tore's NASH.
 Ne.v.: 1933 NASH BIG SIX. Ne.h.: 1934 NASH BIG SIX



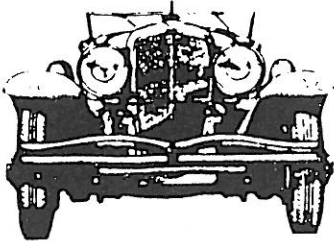

STAFETTEN !

Etter mange år med snakk og fabling om gammel bil, uten at noe skjedde, begynte en lett mobbing innen familien. "Nå får du jammen trå til og slutte å snakke, fattern", sa familiens unge håpefulle. Dette var i '86, da jappebølgen var på sitt høyeste - og med den også bilprisene. Å kjøpe bil i Norge var for dyrt, men derimot engelske bilpriser var vesentlig lavere.

Hva skulle en stakkar velge? Ønsket gikk mot en toseter fra mine tenår, hvis ikke prisen ble for drøy. Til jul '86 fikk jeg en bok av junior som het "TR 2, 3 and 3A SUPER PROFILE", og dermed var valget klart. Biler avertert i "Classic Cars" o.l. var i dyreste laget, men en annonse om å bli medlem i TR-Register fenget. Brev ble skrevet, sendt til England, noen pund ble betalt, og så var jeg medlem. Månedlige klubbaviser kom og med dem også tilbud på biler, noen perfekte og dyre, andre ikke fullt så fine og billigere. Problemet var at for ikke å betale all verden i avgifter, måtte bilen være 30 år eller eldre. Dette begrenset tilbudene sterkt, fordi det ble produsert relativt få stykker. Grunnen til det er at TRIUMPH TR 2 først kom i regulær produksjon i 1954. Produksjonen var alt vesentlig rettet mot USA, slik at de første årene ble ca. 90% av produksjonen eksportert.

Etter mye telefonering og skriving ble det endelig "fast fisk". Jeg kunne få kjøpt en "restaurert" TR 2, 1955 mod., til en pris jeg kunne leve med (se bilde nr. 1). Jeg mottok 6 bilder og en beskrivelse - og tok fullstendig av. Telefonen glødet en stund, og det ble prutet over en lav sko, og endelig var saken biff. Pengene ble overført, og bilen ble sendt med Fred. Olsen til Oslo med ankomst 26. juni 1987 - midt i ferien, men "pytt, pytt", hva gjorde det?

Dagen kom, og vår yngste datter, min kone Borgny og undertegnede fikk skyss med Knut Bjørhuus til Oslo. Båten var selvfølgelig forsinket, p.g.a. dårlig vær, men ved lunchtid var den inne. Vi hentet papirene og skulle hente bilen. Totalt hakeslepp. Der sto en håndmalt, trist utseende TR 2 (se bilde nr. 2) og liksom ba om unnskyldning med stygg og dårlig tilpasset hood. Knut trøstet, og vi fikk opp panseret. Der så det nogenlunde bra ut, og vi startet opp, og dermed steg humøret mange grader, for motoren malte som en katt, og eksosen buldret forlokkende. Etter tollpassklarering og bensininnfylling gikk turen hjem til Drammen med hooden nede og "veslemor" plassert på tvers bak setene. Det er en tur jeg ikke lett glemmer. TR'n gikk som "ei kule", og det blåste nordavind fra alle kanter.

Vel hjemme ble vidunderet vasket og støvsuget etter alle kunstens regler og så etter hvert nogenlunde ut. Det var helt klart at den såkalte restaureringen var heller dårlig, slik at det lå mye arbeide og ventet, men det fikk vente til vinteren. Hele høsten ble bilen benyttet, bl.a. i Krødernløpet '87, det eneste løpet jeg hittil har vært med i.



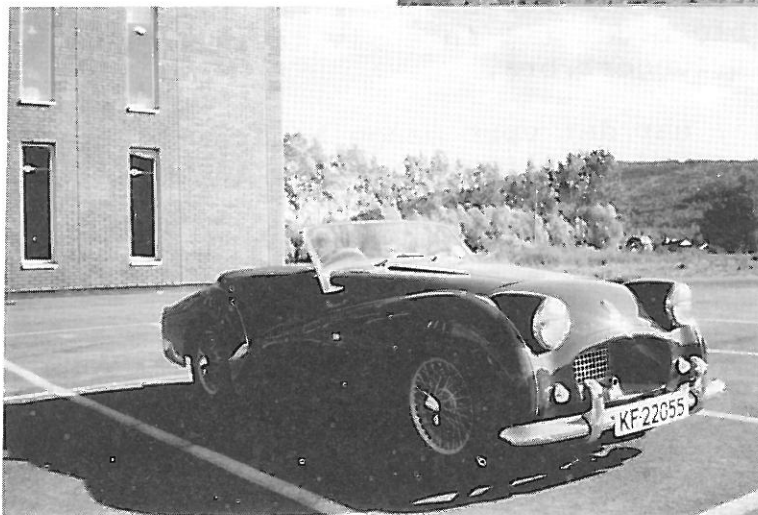
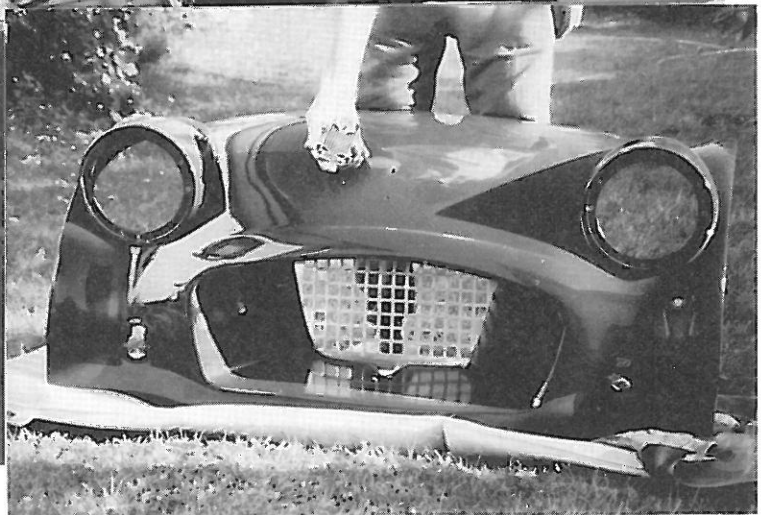

Høsten '87 ble garasjen bygget på, og TR'n ble jekket opp og satt på støtter - forhåpentligvis for ett år, trodde jeg.

Det ble besluttet å fjerne all malingen ned til bart stål, og dette ble gjort med maling- og lakkfjerner. Det ble klart at mange kilo med stålplast var brukt for å skjule rusthull (bilde 3). Til slutt var bilen ren for maling, og demonteringen av alle karosseridelenene begynte. Da dette var gjort, var det et temmelig trist syn å se på, men det var bare å gå i gang. Å sette bort all sveisingen ville bli alt for dyrt, slik at det ble å lære å sveise MIG. Jeg skal ikke trøtte leserne med detaljene, vi kjenner alle sammen til framgangene og ikke minst motgangene. Enkelte ganger møtte jeg veggen, men etter en tid kom lysten tilbake, og arbeidet gikk framover. Langt om lenge var sveisearbeidet unnagjort, og det jeg trodde var en bagatell - maling og sparkling - kunne begynne.

Alle karosseridelenene ble grunnet og lakkert separat. Å bygge opp et karosseri med grunning, sparkling, mellomstrøk, fyller og surfacer og til slutt topplakk i en garasje, er en temmelig omfattende jobb. Enkelte deler har fått opptil 12 lag med påfølgende sliping, før resultatet ble akseptabelt (bilde 4).

Det som i utgangspunktet skulle ta ca. ett års tid, endte opp med 3½ års arbeide. I august begynte monteringen, og søndag 25. august 1991 ble bilen satt på bakken og trillet ut. Nå var det store spørsmålet, ville den starte? og hadde clutchen satt seg? Etter noen forsøk tente den og begynte å gå som normalt (bilde 5). Det var nesten himmelske lyder - å høre motoren igjen etter nesten 4 år. Etter at alt var funnet i orden, ble det en rask tur for å sjekke om dette stemte. Resten av høsten ble brukt til intensiv testkjøring, og hittil har alt stort sett fungert bra.

Når en ser tilbake, har det vært mange hundre timer med arbeide, men en har god betaling når grombilen blir startet, og nordavinden igjen blåser fra alle kanter.

Reiulf Wold

P.S.

I disse ca. 4 årene må jeg få lov å takke min kone Borgny for en usedvanlig tålmodighet og innsats. Det er ikke alle som finner seg i å ha seter under trappa og skjermer på spisestuebordet.

Jeg tillater meg å sende stafettpinnen videre til Martin Fella.



On Active Duty in the Scout Patrol for 102,406 MILES—

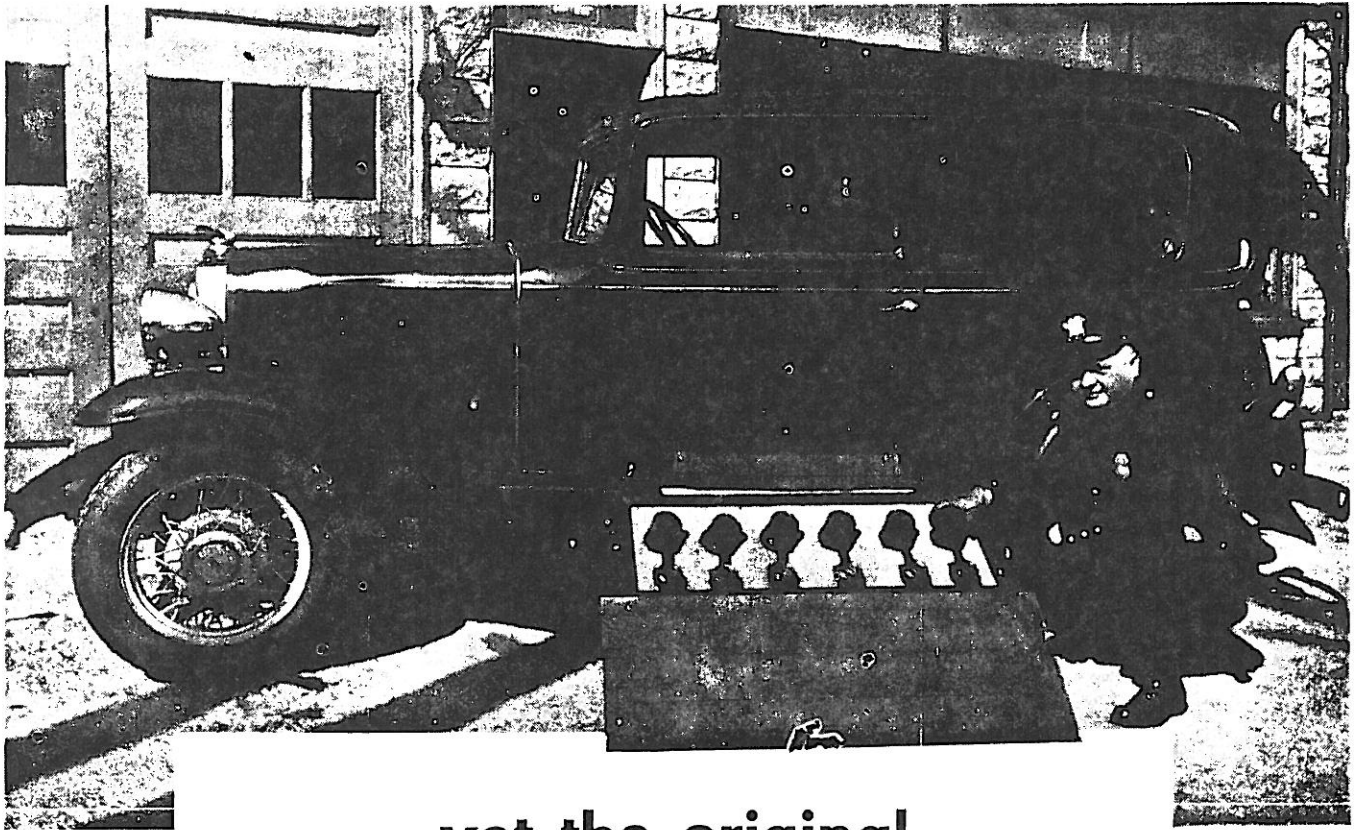

yet the original GENUINE CHEVROLET PISTONS AND RINGS were never replaced

THE Law is speaking. "I can appreciate what Chevrolet engineers mean," says Patrolman Horn of the West Seneca, N. Y., Radio Scout Patrol, "when they tell us that cast iron pistons can stand up under punishment, because we certainly punished this car. 102,406 miles, made up of long hours of continuous patrolling, sudden calls for top speed, and hair-raising stops—that's the record of these pistons

and rings. And if we hadn't changed to a 1934 Chevrolet they would still be called on for the same kind of performance, and would still be giving it, too."

Your own good judgment is speaking. "Wouldn't it be wise to use parts like these in all replacement work? Wouldn't I feel surer and safer about every job I turned out?" You know the answer. Act on it *now*.

CHEVROLET MOTOR COMPANY, DETROIT, MICHIGAN

A Division of General Motors



Kjøp/Salg/Bytte

 20
ÅR

Selges: Baili campingvogn
 1975 mod. 15,5 fot
 12-220 v. + gass
 Pent fortelt - 2 år
 Kr. 10.000,- eller bud
 Th. B. Andersen, Aaslyveien 8, Drammen
 Tlf. 03-82-22-67

Selges: Frontstykke Chev. -38
 Pen grill Plymouth -50
 Div. generatorer og startere
 Radiatorkappe Buick -30-31
 Jan: Tlf. 03-28-00-70
 Tor Stein: " 02-79-01-34

Skal du bytte bil?

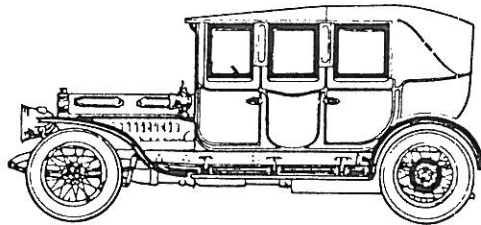
 Se bilannonsene i *Motorhistorikeren*

Redaktør for neste Motorhistoriker er:

Ivar Engerud
 Maurudløkka 2
 3408 Tranby
 Tlf. 03-85-40-75

Send stoff før 10. august
 direkte til Ivar!



MOTORSYKKEI *Omsetning* a/s

Telefon (03) 83 45 08
Postgiro 55 23 34 5
Bankgiro 6138.05.06784

Motorsykler - Verksted - Deler - Utstyr - Service

Øvre Eikervei 6 - 3048 Drammen

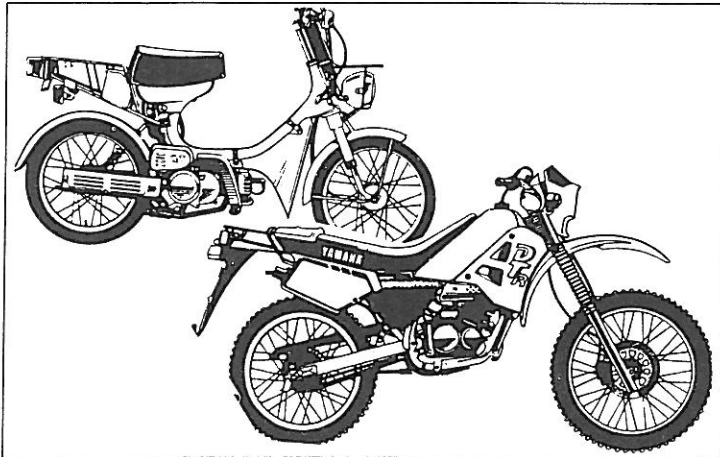

Yamaha
har mopeder
for enhver
smak

YAMAHA



Kvalitet sparer penger

Bilforum

B · I · L · V · A · R · E · H · U · S · A · S



AUTORISERT FORD-FORHANDLER
SALG - SERVICE - DELER

Bj. Bjørnsonsgate 122, 3041 Drammen - Telefon (03) 81 27 80



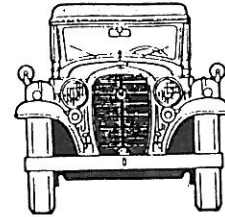
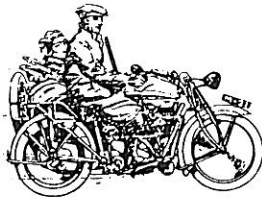

DRAMMEN SLØPET

1992

Motorhistorisk klubb - Drammen

arrangerer

Picnic-tur til Jerdaltangen

Søndag 21. juni 1992

Start kl. 1100 fra Biltilsynet på Lierstranda.

Møt opp fra kl. 1000 for påmelding.

Åpent for alle kjøretøyer eldre en 30 år.

Løpet inngår i kampen om MHKs årspokal, gitt av NAF Gjensidige. **(kun for MHK's medlemmer)**.

Kjøretøyene må være i forskriftsmessig stand.

Kjøretøy med prøveskilt godtas ikke.

Startkontingent kr. 100,-.

Medlemmer som ikke vil delta i løpet, er også velkommen til Picnic på Jerdaltangen.

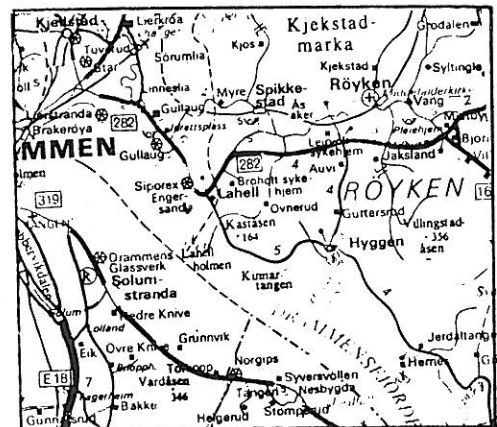

Motorhistorisk klubb - Drammen

1972

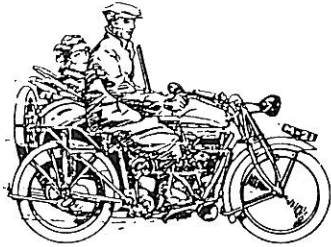

1992

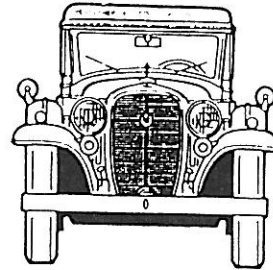

JUBILEUMSLØP

Lørdag 22. august 1992

Løpet starter fra VOLVO på Lierstranda ved Drammen kl. 1000. Registrering fra kl. 0900.

Det startes i FIVA's klasseinndeling, men kun kjøretøy eldre enn 30 år.

Vi kjører til Kongsberg og tilbake til Drammen.

Kjøretøyene må være i forskriftsmessig stand og se representative ut. Kjøretøy med prøveskilt godtas ikke.

Det oppfordres til å møte i tilnærmet tidsmessige klær, noe som vil sette en ekstra spiss på løpet.

Løpet inngår i kampen om MHKs årspokal, gitt av NAF Gjensidige.

Kun medlemmer av MHK-Drammen kan konkurrere om årspokalen.

Startkontingent kr. 100,- betales inn på bankgirokonto nr. 2200.07.28865.

Deltakerantallet er begrenset til 120 kjøretøy.

Innmelding sendes innen 15. juni til løpskomiteen ved:

Chr. Christensen

G. Blakstadsvei 30.

1392 VETTRE (Tlf. 02 783597)



FIVA klasser

Klasseinndelingen er følgende:

Klasse A	Antikk	Kjøretøy bygget før	31.12.1904.
Klasse B	Veteran	Kjøretøy bygget f.o.m.	01.01.1905 - t.o.m. 31.12.1918.
Klasse C	Vintage A	Kjøretøy bygget f.o.m.	01.01.1919 - t.o.m. 31.12.1930.
Klasse D	Post-Vintage	Kjøretøy bygget f.o.m.	01.01.1931 - t.o.m. 31.12.1945.
Klasse E	Post 45	Kjøretøy bygget f.o.m.	01.01.1946 - t.o.m. 31.12.1960.
Klasse F	Post 60	Kjøretøy bygget etter	31.12.1960,

MC skal følge samme klasseinndeling som bil, med unntak av Klasse F, som ikke gjelder for MC.

Spørsmål i.f.m. løp og fest kan foruten ovennevnte stilles til:
Kjell Ødegård tlf. 03 75 35 83 eller
Øivind Viker tlf. 03 80 15 88.





I ANLEDNING AV KLUBBENS 20 ÅRS JUBILEUM VIL DET BLI ARRANGERT
STOR JUBILEUMSFEST PÅ

QUALITY AMBASSADEUR HOTEL

LØRDAG 22. AUGUST 1992 KL. 19.00

DET VIL BLI SERVERT 3 RETTERS FESTMENY MED ØL
OM VIN ØNSKES, MÅ MAN BESTILLE OG BETALE DETTE PÅ FESTEN
LEVENDE DANSEMUSIKK VED M.SABO. BAR MED SALG AV FORFRISKNINGER
FRI PARKERING I GARAGEANLEGG FOR ALLE FESTDELTAKERE

COUVERTPRIS VOKSNE: KR 335,-

COUVERTPRIS BARN : KR 150,-

BINDENE PÅMELDING INNEN 1. AUG'92 TIL :

TORE FRIDHEIM

OTILIE BIES VEI 13

3027 DRAMMEN

TLF: 03/ 87 10 57

BETALING OVER GIRO: 2200.62.01486 SPAREBANKEN NOR

BESTILLING AV OVERNATTINGSPLASS MÅ DE ORDNE SELV

QUALITY AMBASSADEUR HOTEL

HAR FØLGENDE TILBUD PÅ OVERNATTING 22.-23. AUGUST 1992:

ENKELTROM KR:495,-

DOBBELTROM KR:595,-

EKSTRASENG KR:100,-

PRISEN INKLUDERER STOR FROKOSTBUFFET

SAMT FRI PARKERING I HOTELETS OPPVARMEDE GARAGE

BESTILLES HOS: QUALITY AMBASSADEUR HOTEL

STRØMSØ TORG 7

3044 DRAMMEN

TLF: 03/ 83 15 90

DRAMMEN CAMPING HAR 4 MANNES HYTTESOM KOSTER KR:210,- PR. DØGN

BESTILLES HOS: DRAMMEN CAMPING

BUSKERUDVN. 97

3027 DRAMMEN

TLF: 03/ 82 17 98

ALLE PRISER ER GITT I NORSKE KRONER

VI HÅPER PÅ STOR OPPSLUTNING OG ØNSKER VELKOMMEN TIL FEST

MED HILSEN

MOTORHISTORISK KLUBB DRAMMEN

TORE FRIDHEIM

ARR. KOMITEEN



Trenger du boliglån eller refinansiere gamle og ugunstige lån? Kom og snakk med oss.

Nærbanken med få gebyrer
og hyggelig rente.

sparebanken
NOR



SAND - SINGEL



ART NR
70-71

VI LEVERER ALLE TYPER SINGEL, PUKK, STØPESAND, PUSSESAND,
FUGESAND, BLÆSESAND, FILTERSAND, SEMENT, FERDIGMØRTEL.

HAVEHELLER - BELEGNINGSSTEIN - FORSTØTNINGSMURER - KANTSTEIN

STIGER

i tre og aluminium

FLAGGSTENGER

i tre, aluminium, glass-
fiber. Disse kan monteres
av oss.

FLAGG - VIMPLER

Dreide søyler

til utvendig og innvendig
bruk.

BÅTMASTER

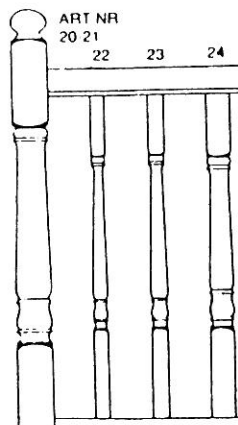
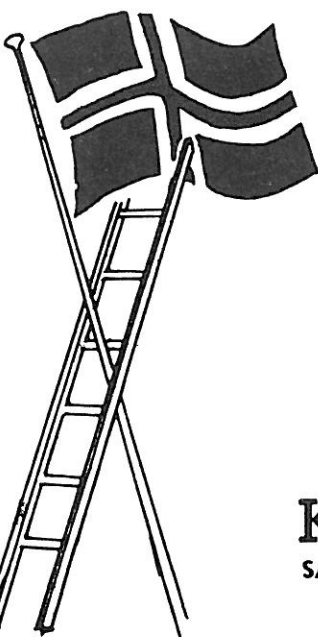

ART NR
20 21
22 23 24

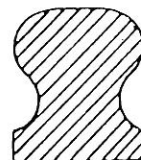

ART NR 01

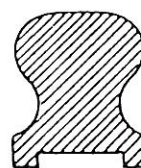

ART NR 02

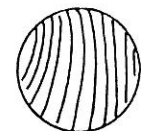

ART NR 05

Profilerede håndreker i lam. furu

K. BERGERUD EFTF.

SANDFORRETNING — BYGGEARTIKLER

Øvre Storgate 45, DRAMMEN. Tlf 03-831955

ART NR
42-43

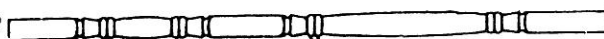

LADESPENNING PÅ VETERANBIL - ET PROBLEM?

Ettersom redaktøren av dette nummer har sitt daglige virke med å utfordre Ohms lov på de ikke helt ukjente kjøretøyer ved navn FORD, kan det kanskje passe med noen ord om dette tema.

Det store spørsmål i dag er: Har våre kjøretøyer (20-30-tallets) stor nok ladekapasitet til å møte kjøreløspåbudet? Et ikke helt enkelt spørsmål å gi svar på, men jeg skal her prøve å klare opp litt.

Erfaringene denne framgangsmåte er bygd på gjelder 20-30-tallets biler med såkalt tredje børste og ikke spenningsregulator.

Noen ord om den tredje børste. Denne børste er tilkoblet feltviklingene og regulerer strømmen gjennom disse. Vi kan litt forenklet si at den tredje børste erstatter spenningsregulatoren på nyere ladeanlegg. Den tredje børsten har også justerbar innfesting.

Så over til det praktiske - punkt for punkt:

1. Det vi trenger av utstyr er et analogt voltmeter med minst 0,1 volt inndeling. Etter min erfaring virker ikke alltid digitale voltmeter på veterankjøretøyer p.g.a. noe som blir kalt "glimutladninger" i el-anlegget (forårsaket av bl.a. tenningsanlegget). Den videre framgangsmåte blir også enklere hvis vi bruker en turteller.
2. Sørg for at batteriet er helt oppladet - syrevekt 1.26-1.28.
3. Bli enig med deg sjøl om hvilken hastighet du for det meste bruker (turtall). For de fleste vil vel dette si 50-70 km/t, 1300-1800 o/min. La oss si 1500 o/min.
4. Kjør bilen en tur så den blir skikkelig varm. En varm generator har noe lavere effekt enn en kald (kobberets spesifikke ledeevne avhengig av temp.).
5. Parker bilen med motoren i gang - juster turtallet til 1500 o/min. De fleste veteranbiler har heldigvis håndgass.
6. Koble på voltmeteret til batteri. La oss si du avleser 6,8 v. Skru så på hovedlyset, spenningen vil da falle f.eks. til 6,0 v.
7. Ved 6,0 v. vil batteriet bli utladet. Spenningen bør ikke underskride 6,5 v. ved denne belastning.
8. Skru av lyset. La spenning stabilisere seg på de tidligere utmålte 6,8 v.
9. Løsne så festeskruen for den tredje børsten litt, så du kan justere den. Du vil da oppdage at spenningen stiger og synker, avhengig av hvilken vei du skyver børsten.



10. Øk spenningen til 7,3 v. Går du over 7,3 v., øker muligheten for "batterikoking" og kort levetid på lyspærer.
11. Skru på lyset igjen. Du vil da avlese ca. 6,5 v. - batteriet vil opprettholde sin ladetilstand - med lyset på.

Litt klokere?

Spenningsdifferansen mellom målingene med og uten lyset på er avhengig av generatorens effekt og lyspærenes effekt (wattstyrke).

Hvis du ikke klarer å holde deg innenfor disse volt-verdier, kan du montere pærer med lavere wattstyrke - eller montere (hvis mulig) generator med høyere effekt.

GODE RÅD: Jeg lader batteriet med hjemmelader 4-5 ganger i året for å forlenge batteriets levetid - og for å sikre ladetilstanden.
Husk å sjekke "batterivannet"!

Tor Stein

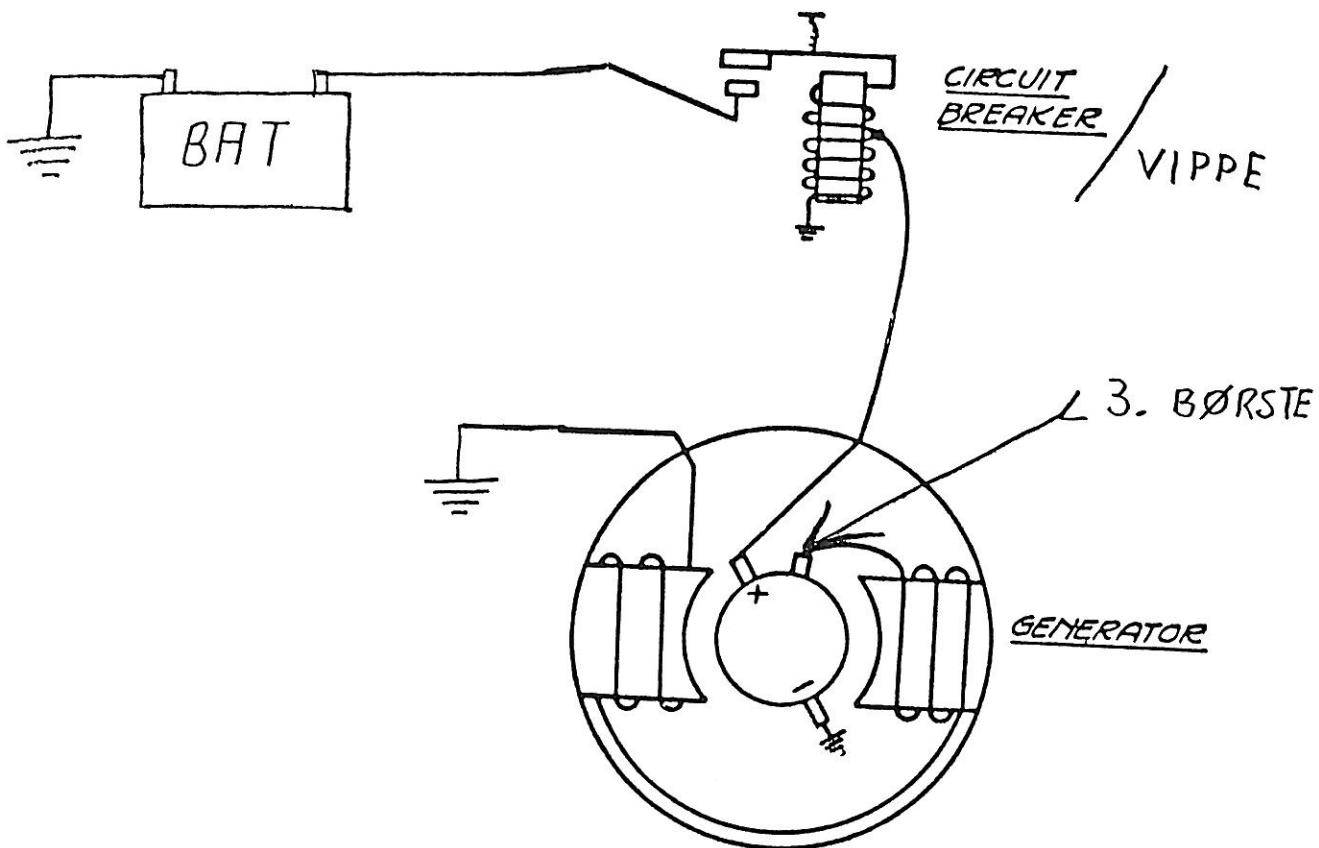

D-255



KJENNETEGN I HELSTØPT ALUMINIUM

(med bølget bunn)

Lik de originale som ble brukt i perioden fra 1928
og opp mot 1950-årene.

Lages på bestilling:

HOF MODELL- OG SKILTMAKERI

2266 ARNEBERG

Telefon: 066 - 53 679

(kr.600,- + mva. + postoppkrav)

BRUKTBILER KJØPES OG SELGES.

**DET VI IKKE HAR PÅ LAGER
SKAFFES PÅ KORT TID.**

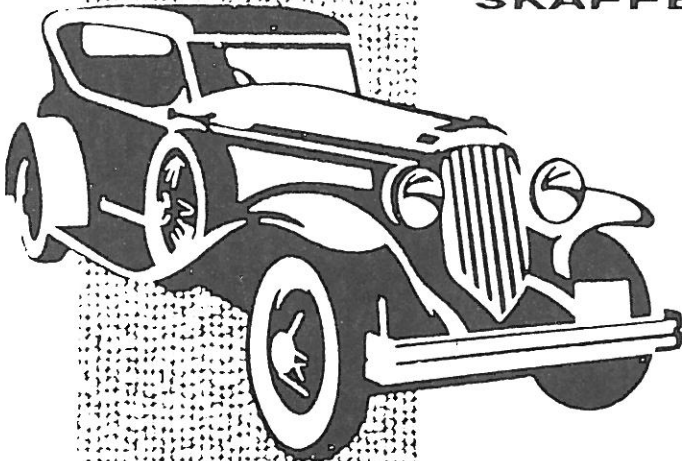

Becker Bil a/s

Tordenskioldsgate 57, 3044 Drammen
Tlf. (03) 83 54 20
Mobiltlf. (094) 65 967

Salmakerarbeide

utføres hurtig og rimelig.
Kalesje - seter - o.l.
Telefon 03 821404.

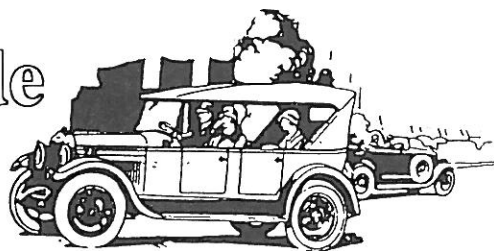

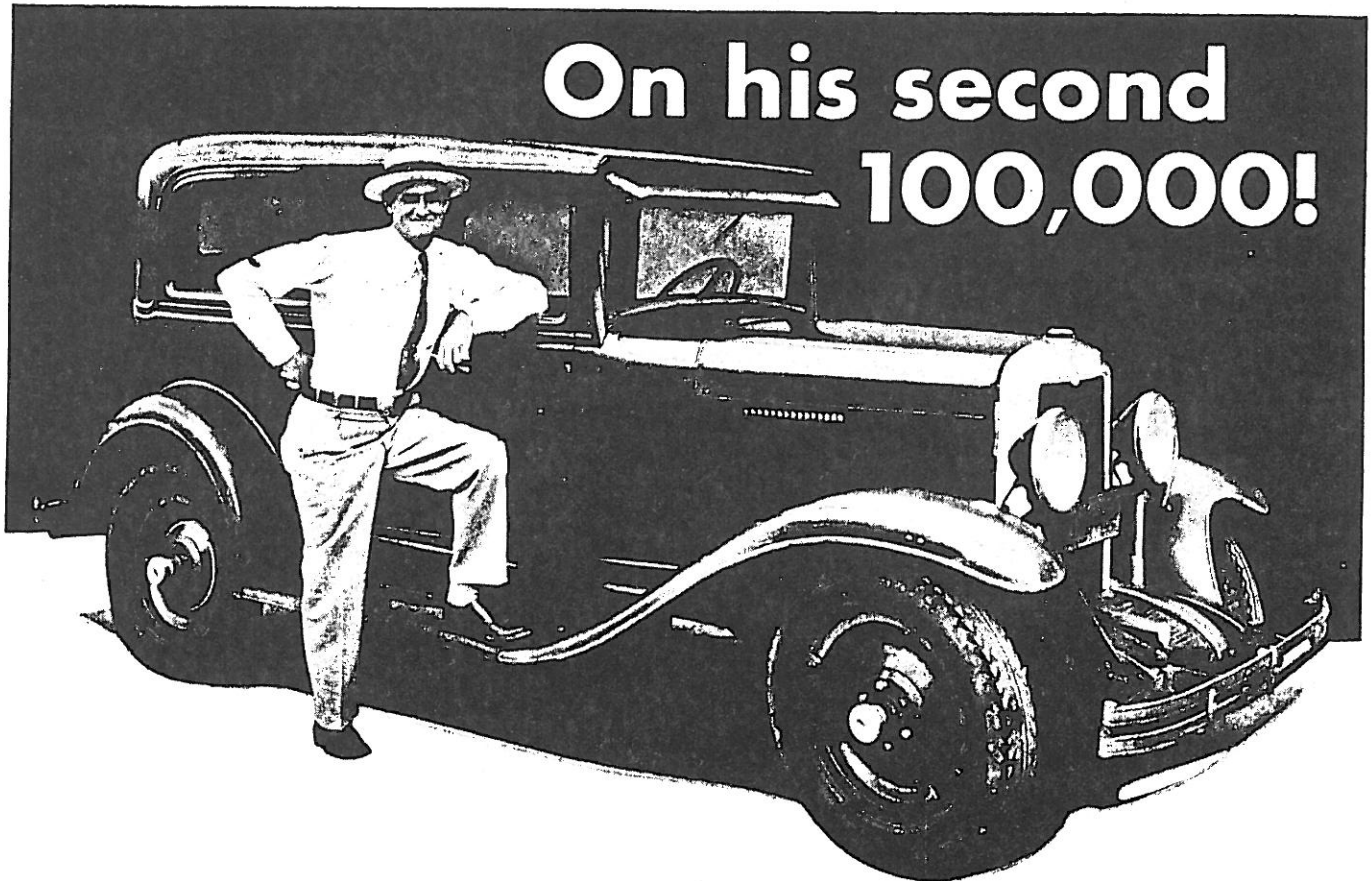

On his second
100,000!

Yet the motor, transmission and differential
still have their original
GENUINE CHEVROLET PARTS

WHEN the speedometer turns up 100,000 miles, with everything in the car running sweet and smooth, you naturally feel like telling the world about it. That's what happened to M. C. Bledsoe of Harlingen, Texas, and that is how we got this impressive story of the durability and sound construction of genuine Chevrolet parts. Because there are a lot of owners, like Mr. Bledsoe, talking about Chevrolet stamina, most people know what they want when they need replacements. They want genuine Chevrolet parts and nothing else. So, naturally, the garage that carries these parts gets the business. CHEVROLET MOTOR COMPANY, DETROIT, MICHIGAN
A Division of General Motors



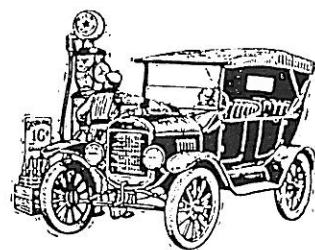
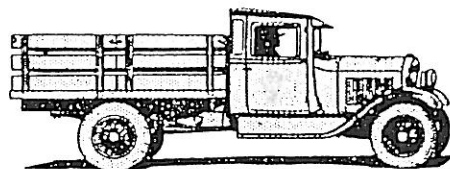
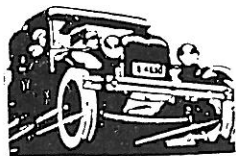

Velkommen til

EIKER MARKEDET

Lørdag 4. juli 1992

Vi åpner portene kl. 06.00

KJØP - SALG - BYTTE

Kjempestort DELE- og LOPPEMARKED med plass til tusen!

VETERANBILER - TRAKTORER - GÅRDSMOTORER - MC

Bensinpumper - gamle gjenstander - lopper - skilt m.m. Alt hva du måtte ha å selge. Velkommen skal du være. Vi spår det vil bli mange overraskelser, deler og ting som aldri før har vært frembudt for salg.

Her kan du gjøre årets funn!

Sted: Eiker Motorshop, Hokksund, Norge. Sentralt ved E-76 vis à vis Hokksund Flyplass.

Dette blir midtsommerens høydepunkt. Ta med familie, venner og deler - her er plass nok.

Norges største bilvarehus Eiker Motorshop har langåpent og legger frem for salg mengder fra sitt rikholdige sortiment.

Veteranbildekk og nye deler til Ford T og A blir selvfølgelig å få kjøpt. Ønsker du å forhåndsbestille disse, ring, skriv eller fax inn din ordre (se adresse, tlf.nr. og faxnr. på baksiden).

På området finner du også Øvre Eikers største kjøpesenter med kafeteria. 2 kiosker vil også være betjent hele dagen.

Egen plass for utstilling og salg av veteranbiler og motorsykler.

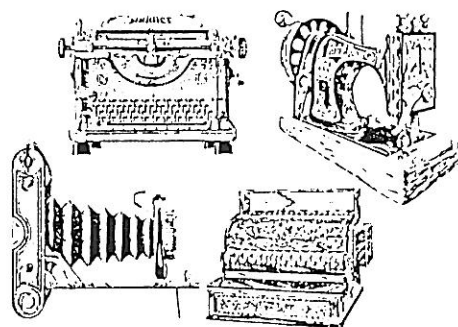
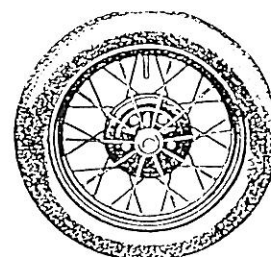
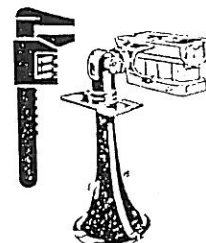
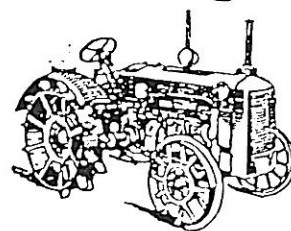
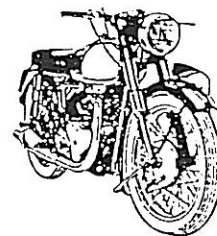

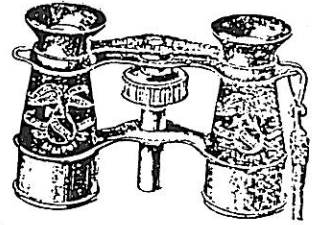
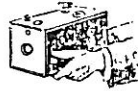
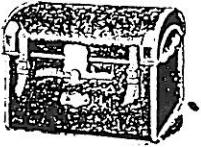
20
ÅR

Ønsker du å campere eller bo på hotell har vi følgende tilbud:

Hokksund Båt & Camping m/hytter tlf. 03-75 42 42 (2 km)
Fiskum Camping m/hytter tlf. 03-75 06 22 (7 km)
I tillegg kan du campere gratis på vårt område.

Hotell/motell:

Hokksund Hotell i sentrum tlf. 03-75 11 77 (2 km)
Eikerstua Kafe/Motell, RV283 tlf. 03-75 18 30 (4 km)
Holth Pensjonat, Bråtebakken tlf. 03-75 10 20 (2 km)
Alle reservasjoner hotell og camping bestilles direkte.



Av severdigheter vil vi fremheve Modum Blaafarveverk kjent i hele Norden for sine kobolt produkter og maleriutstillinger (12 km). Videre har vi den over 400 år gamle Fossesholm Herregård med sin fantastiske historie, veggmalerier m.m. (3 km). Kommer du luftveien kan du med småfly lande på Hokksund Flyplass vis à vis. Kontakt får du på tlf. 03-75 19 44 eller via radio frekvens 122.175 eller Bjørn Åge Nilsen tlf.priv. 03-75 29 18, arb. 03-75 23 44 eller mobil 094-24317.

Arrangør: Eiker A Ford Club i samarbeid med Eiker Motorshop og Eiker kjøpesenter.
Kontaktperson: Leif Rust, Semsmoen, 3300 Hokksund, tlf.arb. 03-75 39 55, tlf. priv. 03-75 18 05, fax 03-75 44 95.
Plassleie: kr 20,- for MC
kr 50,- for person- og varebiler
kr 100,- for lastebiler og campingbiler
kr 150,- for trailere og busser

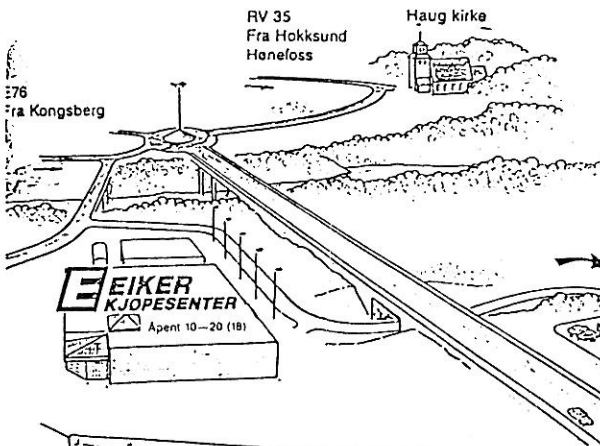
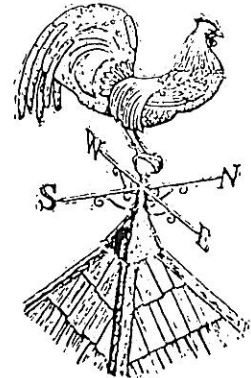
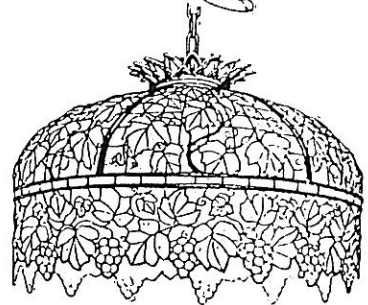
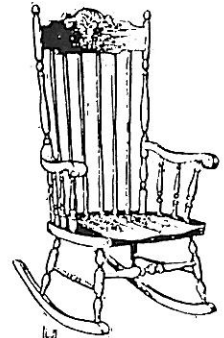
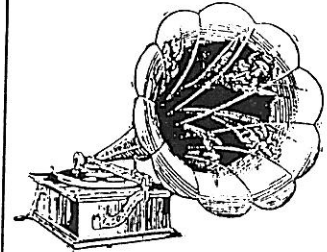

Avstander fra:

Oslo	55 km	E18 - E76
Drammen	15 km	E76
Kongsberg	25 km	E76
Hønefoss	55 km	RV35

EIKER MARKEDET

Lørdag 4. JULI 1992

KJØP - SALG - BYTTE



MOTORHISTORISK KLUBB - DRAMMEN OG HALLINGDAL VETERANVOGNKLUBB

- * Ett års medlemskap i Motorhistorisk Klubb - Drammen koster for 1992 kr 150,-.
- * Du får mulighet til å delta i treff og veteranbilløp i inn- og utland.
- * Faste medlemsmøter den første torsdagen i hver måned, med unntak av juli og august. Møtene starter kl 1900. Møtene holdes i Ungdommens Motorsenter, under motorveibrua på Strømsø.
- * Hvis du bor i distriktet: Hemsedal - Geilo - Flå, kontakt Hallingdal Veteranvognklubb for nærmere opplysninger.
- * Medlemskap i Motorhistorisk Klubb - Drammen, eller Hallingdal Veteranvognklubb gir deg automatisk årsabonnement på MOTORHISTORIKEREN.
- * Du får også mulighet til å tegne svært gunstig forsikring på kjøretøy som er mer enn 30 år gammelt.

HVIS DETTE HØRES INTERESSANT UT, KONTAKT:

MOTORHISTORISK KLUBB
Postboks 2193 Strømsø

3003 DRAMMEN

Formann:
Alf Bryhn
Spikkestadvn. 107
3430 SPIKKESTAD
Tlf. 03 285347

HALLINGDAL VETERANVOGNKLUBB

Postboks 259
3550 GOL

Formann:
Magne Skredderberget
3550 GOL
Tlf. 067 75034

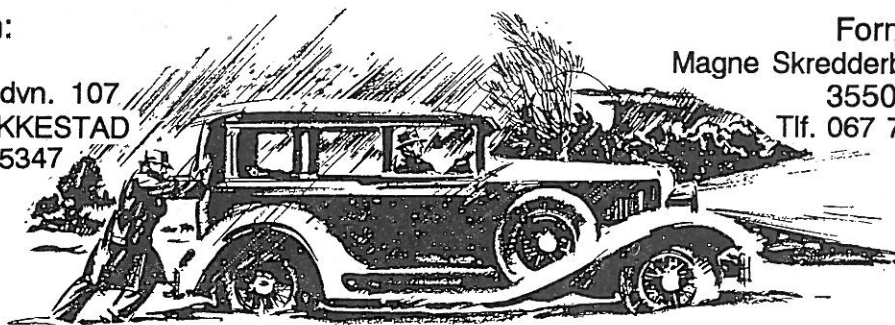

ORGAN FOR
MOTORHISTORISK KLUBB DRAMMEN
OG HALLINGDAL VETERANVOGNKLUBB

