

Motor- historikeren 6 -85



Norges første automobiløp som ble arrangert på Bundefjorden 25. februar 1912. Ford Model T.



Organ for Motorhistorisk Klubb – Drammen
og Hallingdal Veteranbilklubb

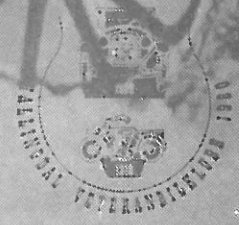

motor

HISTORIKEREN

REDAKTØR

ASLE WANG
HANS TORSENSGATE 6

3000 DRAMMEN

TLF 03/818009 priv.
03/812780 jobb

Motorhistorisk Klubb ~ Drammen

POSTBOKS 2193. (STRØMSØ)

3001 DRAMMEN

BANKKONTONUMMER 2200.07.28865

MEDLEMSKONTINGENTEN 1986:

Hovedmedlem med avis.....kr 130,-

Husstandsmedlem uten avis.....kr 20,-

styret

- FORMANN : Alf Bryhn, Postboks 169, 3430 SPIKKESTAD
Tlf 02-355356 jobb, 02-855347 privat
- NESTFORMANN : Jan Roger Sand Olsen, Møllenhofveien 15, 3020 KROKSTADELVA
Tlf 03-840577 jobb, 03-878576 privat
- SEKRETÆR : Åge Fredheim, Eikholtveien 9c, 3030 KONNERUD
Tlf 03-886171 jobb, 03-886172 privat
- KASSERER : Bjørn Erik Lundstad, 2. Strøm Terr. 11, 3000 DRAMMEN
Tlf 03-835237 privat
- STYREMEDLEM 1 : Per Gran-Henriksen, Tunnelveien 8, 3400 LIER
Tlf 02-160050 jobb, 03-840369 privat
- STYREMEDLEM 2 : Oddvar Thon, Sørsmål, 3400 LIER
Tlf 03-833385 jobb, 03-850376 privat

red's

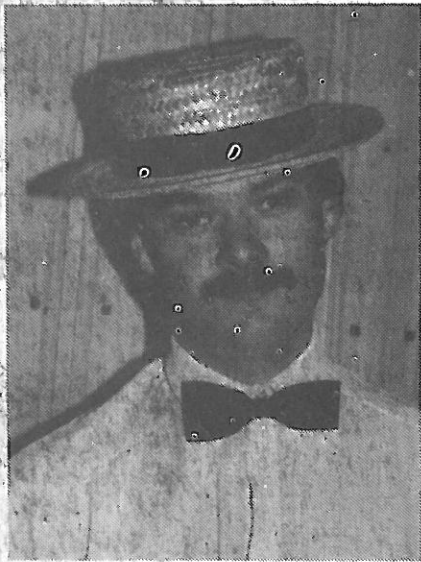

Forrige avis' bilag slo an adskillig bedre enn ventet. Tildels ufortjent fikk red. æren av tiltaket med å presentere et kjøretøy med eier som samleserie. Den som skal ha mesteparten av æren for det produktet er trykker Nils Øyvind Kleven. Egentlig hadde vi tenkt å utgi et slikt ark bare innimellom, men siden det slo så utrolig godt an skal vi forsøke å lage et eller to ark til hver gang vi utgir avis.

Som dere kan lese lenger inn i avisen har vi vært plaget med et par tyverier i det siste. La oss anstrenge oss mye for at de savnede kjøretøyene kommer til rette. Brev angående saken er sendt alle LMK-klubbene. (Se kopi).

Redaktøren har frivillig påtatt seg ansvaret for MHK's utstilling i Drammenshallen i juni neste år. Jeg er meget takknemlig for ideer til utforming av stand. Videre kan jeg godt tenke meg å låne 36m² teppe og noen store speil, lysutstyr og en sittegruppe.

Til slutt kan jeg trøste alle dere som har vanskelig for å få tak i meg: Jeg har nå begynt å jobbe hos BILFORUM i Drammen, så sjansene er nå større.

Holdt nesten på å glemme det: Ha en riktig god jul.

MOTORHISTORIKEREN

Offisielt organ for Motorhistorisk Klubb - Drammen, og Hallingdal Veteranbil-Klubb. Ansvarlige redaktører er Hans Øye for Hallingdals-seksjonen, Asle Wang for Drammens-seksjonen. Trykk: MHK-Drammens trykkeri, 3430 SPIKKESTAD. Annonser vedrørende hobbyen er gratis. Kommersielle annonser følgende priser pr fem nummer: 1/8 side kr 300,- 1/4 side kr 500,- 1/2 side kr 900,- 1/1 side kr 1700,- Ettertrykk tillatt med kildeangivelse hvis intet annet er angitt etter den enkelte artikkel.

Formannens:

Spikkestad, november 1985

Dager - uker - måneder går så alt for fort, julen og dens forberedelser er like foran oss.

Våre gamle, kjære kjøretøyer har vel allerede fått den beste lagrings-plassen for vinteren, satt opp på bukker med gamle pledd, filleryer etc ovenpå. Jeg håper alle har årelatet kjølesystemet, for de av oss som det må gjøre.

Noen av oss går vel og venter på året 1986. Tenker da på de som har en 56-modell, som blir veteran i året som kommer.

Dager og uker går fort, ja snart kommer vår, sommer og en ny løpssesong. Hadde vel trengt et pusterom før vår bursdag i 1987. Vi er fortsatt ten-åring, men blir 15 år. Det blir nok intet pusterom, vi er allerede godt igang med forberedelser til to store arrangementer i året som kommer. Mer om dette senere!

Når jeg først har ordet så la meg minne dere på årsfesten på EIKERSTUA 15. februar 86. Håper igjen på en hyggelig sammenkomst, og at mange av dere som ikke har gammelbil/mc også kan bli med på denne hyggelige aftenen. Ikke vent ----- kontakt Grethe eller Tore Woldstad for påmelding. (Se bilag til denne avis).

Og, som naturlig er på denne årstiden, vil jeg ønske alle våre medlemmer, sponsorer og andre klubber vi har kontakt med en riktig

GOD JUL

og

GODT NYTTÅR

Håper på et fortsatt godt samarbeide i året 1986.



Varme råd for en kald årstid:

Vinteren er igjen kommet og våre kjøretøyer er satt på stallen i påvente av en ny sesong. Medlemmene er igang med reparasjoner og restaurering - noen bare planlegger og kan hende lar det bli med det - men dere som er igang med arbeidet; hvordan er plassen der dere restaurerer oppvarmet? Har dere sentralfyringsanlegg damp/varmt vann, eller er det elektrisk oppvarmet?

Vi skal nå se litt på hva som er lovlig å bruke til oppvarming i garasje, og hva som er ulovlig å bruke.

Byggeforskriftene §493 Garager.

I garager skal de elektriske anlegg være utført som bestemt for fuktige rom med følgende tillegg: Sikringer, brytere og stikk-kontakter skal plasseres minst 1,5 meter over gulvet. Varmeovner skal være i lukket utførelse og av klasse L og skal være fastmonterte.

Byggeforskriftene §555 Oppvarming

Til oppvarming av garage må bare brukes damp, varmtvann, varm luft, samt godkjent elektrisk ovn.

Som en ser det ganske strenge regler for oppvarming. Når disse ikke overholdes og det kan bevises at en brann er oppstått pga ulovlig brukt utstyr til oppvarming, vil dette kunne få ganske store økonomiske konsekvenser i form av avkortninger i forsikringsutbetalingen.

En ting jeg ikke har nevnt, men som idag brukes i fuktige rom er varmekabler nedstøpt i betonggulv. Dette er et brukbart alternativ. Det er FORBUDT å bruke ildsted for fast eller flytende brennstoff inne i garasjer. Med dette menes parafinovn som til eks Aladdinovn, katalyt-ovn, eller ovn for vedfyring, koks eller annet brennbart materiale.

Dersom du ønsker flere opplysninger om oppvarming, kontakt din el-forhandler/installatør, eller det stedlige brannvesen. Det er bedre å fryse litt frivillig, enn å brenne seg.

O. Thon



Drammen Høvlerei a.s

alt i trelast, spiker, stift, isolasjon, innredninger mm

Kreftingsgate 33, 3000 DRAMMEN

Tlf 03-837193

RABATTER

KNUT HARALDSEN
Arvehandel

Tollbugt. 102 - 3000 Drammen
Telefon 81 80 80
Bank: Buskerudbanken A/S, 9201.05.05005
Postgiro 3 50 16 99

÷10% på alle varer

Fridtjof Ristvedt

3320 Vesfossen
Telefon 75 7175

Standex billakk ÷25%
Kamasa verktøy ÷35%
Makita el.verktøy ÷20%

TESS

Fra TESS DRAMMEN A/S har MHK-medlemmer følgende prisreduksjoner:

TESS Håndbok	÷10%
Kileremmer	÷25%
Håndverktøy	÷25%
Kulelager	÷25%
Yokota luftverktøy	÷25%
Fein elektroverktøy	÷10%

A.s. Grønland Auto

Telf. 03-82 16 65

Buskerudveien 27

Telf. 03-82 16 66

Bildeler og Rekvista

En gros

En detalj

÷20% rabatt

HUSK Å VISE GYLDIG MEDLEMSTEGN VED KJØP!

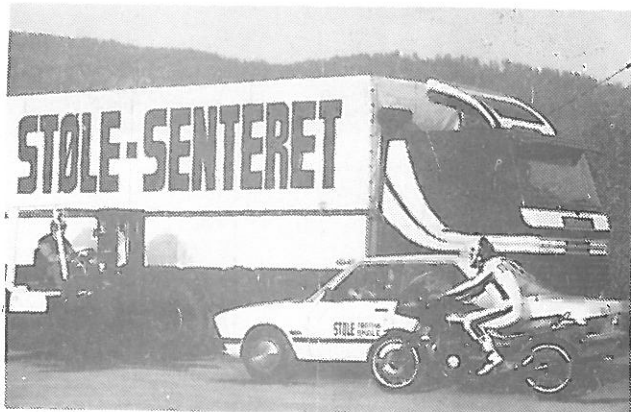

Raskeste og sikreste veien til førerkort går gjennom Støle-senteret. Opplæring i alle klasser+truckførerbevis og løyvekurs.

**STØLE TRAFIKK
SKOLE**

Ø.EIKERVEI 75
3000 DRAMMEN
TLF. (03) 82 50 50

For alle.

Sparebrukskonto er en konto som passer for alle. Den er fleksibel og forandres etter dine egne ønsker og behov.

Sparebrukskontoen kan sammenlignes med et hus: Den består av 3 deler, loftet (spare-delen), 1. og 2. etasje (bruksdelen) og kjeller'n (kredittdelen).

Kort sagt, - hele din privatøkonomi på bare ett kontonummer! Og du har tilgang til alle dine penger, - både oppsparte beløp og innvilget kreditt, med miniBankkort og VISA-kort!

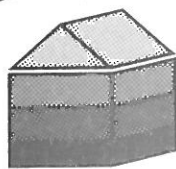

**SPARE
BRUKS
KONTO**

Stikk innom banken, så skal vi sammen finne ut hvordan din Sparebrukskonto best skal se ut!



Sparebanken Buskerud
Drammen Sparebank

Hovedkontor: Bragernes torg 11, 3000 Drammen
Filialer: Fjell, Konnerud, Spikkestad, Sykehuset,
Tangen og Åssiden.

GMC

Bilder tatt med tillatelse av Forsvarets Overkommando (FO)

GMC-lastevognen er ikke direkte et produkt som følge av den annen verdenskrig. Likevel ble den kanskje utviklet på bakgrunn av de ustabile politiske forhold som rådde verden i 30-årene. GMC (populært kalt Gems) ble satt i produksjon engang rundt 1936/37. Vognen er en 2½ tonns lastevogn i forskjellige utførelser. De viktigste modellene er CCKW 352 og CCKW 353, vogner med henholdsvis kort og lang akselavstand. De aller fleste bilene er rene lastevogner, med enten åpent eller lukket førerhus. Videre ble det levert tippvogner (som ikke orker noe særlig), tankvogner og verkstedvogner - og selvfølgelig spesialutgaver. Alle vogner er utstyrt med samme toppventilte 6-sylindrede motor på 4414cm³ med en ytelse på 91hk ved 2750 o/min. Største tillatte hastighet er 70 km/t forteller FO, men de går nå litt forttere. Alle typer er seks-hjulstrekkere med mulighet for utkopling av forhjulene. Fri høyde under bilen er 25cm. Bremsene er vakuumforsterkede hydrauliske sådanne.

Denne biltypen har vi dessverre heller ikke sett i MHK-arrangementer, men det er lov å håpe. Alle er neppe enige med red., men jeg synes dette er en nesten vakker bil. Den har virkelig flotte linjer.

Forsvarsdepartementet har stått som eier av tusenvis av slike vogner siden Marschallhjelpen ble satt igang. At FD har stått som eier er forøvrig en sannhet med modifikasjoner. Registreringskortet lyder på FD, men faktum er at US Army fortsatt hevder sin eiendomsrett over kjøretøyene. Rent juridisk set har de bare vært på utlån til Norge. Hva amerikanerne ikke er synderlig bekymret over, er hvor disse vognene tar vein når de blir solgt ut av Norge. Derimot er de svært oppsatt på at de selges til absolutt høyeste bud. Av beredskapsmessige hensyn måtte det vel vært interessant å ha en del Gems i privat eie rundt om i vårt langstrakte land.



STAFETTEN

av Bjørn L. Larsen

Efter et lettere sjokk ved å lese stafetten i Motorhistorikeren nr 5-85, blunket jeg både 3 og 4 ganger da jeg fant navnet mitt der. Hvordan skal jeg få vridt meg unna dette tenkte jeg. Mange gode unnskyldinger ble hentet fram fra dataanegget i øverste etasje, men til slutt ble løsningen: "Bedre å hoppe i det enn å krype i det"

Min interesse for biler har jeg hatt i mange år. Alt som trillet på 4 hjul var gjeve saker. Min hug har nesten alltid gått i retning av Jeoper. Den første fikk jeg av julenissen som 4-åring. En fin tråbil-Jeep. Første prøvekjøring gikk rundt i stua. Resultatet ble inndragning av kjøretøyet, med $\frac{1}{2}$ års utsettelse.

Årene gikk. Da russetogene gikk ble øyet stort og vått. Russebil skulle jeg ha, og det skulle være en A-Ford. Gutten ble aldri russ, så A-Forden lot vente på seg.

I 1964 fikk jeg "lappen". Kjøredoningen ble utlånt av min far. Det var en Volvo varevogn 1951. Men denne var ikke spennende nok. Kroner 2500,- ble stabled på bena. Ferden gikk til Eikseterveien. I en gammel garasje ble det med et brøl startet opp et oliven-grønt kjøretøy. Det var en WILLYS MB 4x4, 1/4 Truck. En 1942 modell i ganske bra stand. Denne ble kjørt med i all slags vær og føreforhold i flere år, land og strand rundt. De første reparasjoner begynte. Skifte av diverse topp-pakninger, pluss annet småtteri. Så ble JEEP nr 1 solgt. Etter ca 2 år ble JEEP nr 2 innkjøpt. Denne gang en 1952 modell, type M38AI, samme som CJ6, militær type. Denne bilen hadde vært på Thule-basen på Grønland. Malingen var litt skabbete ved innkjøp. Dette ble fikset med rosa trykkfarge fra Torda Fabrikker. Det var mange som så langt etter denne på alle våre turer rundt omkring.

Jeep-feberer stilnet av for en stund, men i 1978 ble det innkjøpt en LAND-ROVER 1956, type serie I 86" fra Hemsedal. Denne ble restaurert. Resultatet ble ganske bra, og jeg selv lærte en masse ved denne restaureringen. 3 år senere ble denne solgt til fordel for en WILLYS MB 1944. Denne ble besiktiget og kjøpt i en mørk sjøbu på Landfalløya. Bilen ble gjort i god teknisk stand, og den fikk to strøk med oliven grønn maling. Den oppfører seg utmerket fremdeles. Men den står nå for tur for en skikkelig restaurering.

En dag kom en kar innom og lurte på om jeg var interessert i en FORD AA kort type. Jeg tenkte at dette kunne jo være en begynnelse med A-Forder, og slo til.

Efter jeg hadde demontert bilen, sandblåst og lakkert ramma + diverse forstillingsdeler, og reparert gearkassa, skjønte jeg at dette ble for mye for meg.

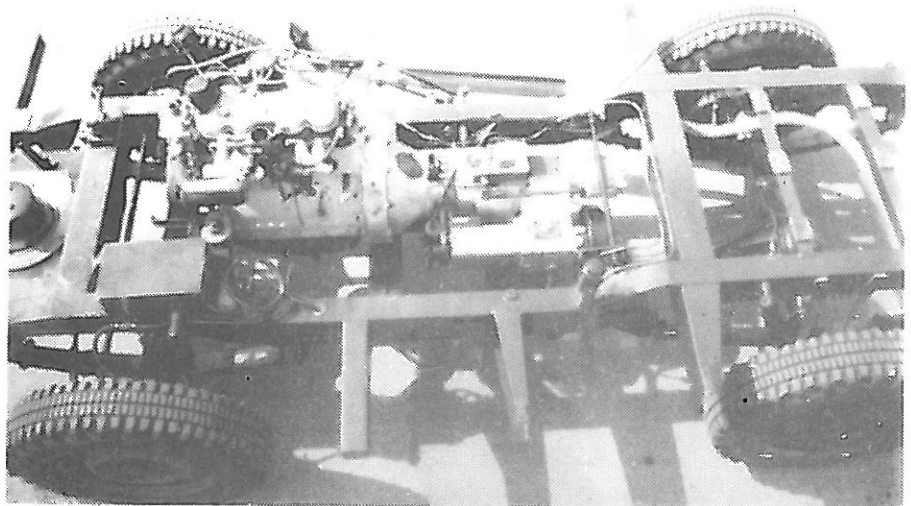

Jeg ville prøve å få tak i en mindre A-Ford. Etter litt snusing rundt omkring, fikk jeg kjøpt en 1931 FORD A av Bjarne Traet. Han sa dette var en dårlig bil, men jeg tok sjansen. Jeg fikk den med spindelvev + diverse kilo med skitt og lort. A-Ford skulle jeg ha!

Bilen er nå demontert, og diverse reparasjoner er gjort. Forløpig kaller jeg det A-Ford i bøtter og spann. Men med tiden til hjelp skal det nok bli bil ut av det.

Høsten 1983 ble det innkjøpt en LAND ROVER 1952, Serie I 80". I løpet av vinteren 83/84 ble denne restaurert. Det ble et bra resultat synes jeg selv. Med denne har jeg til nå deltatt i tre løp, men har ikke nådd til topps på resultat-listene. Dette er ikke bilens skyld, men jeg håper å komme sterkere tilbake.

Bjørn L. Larsen

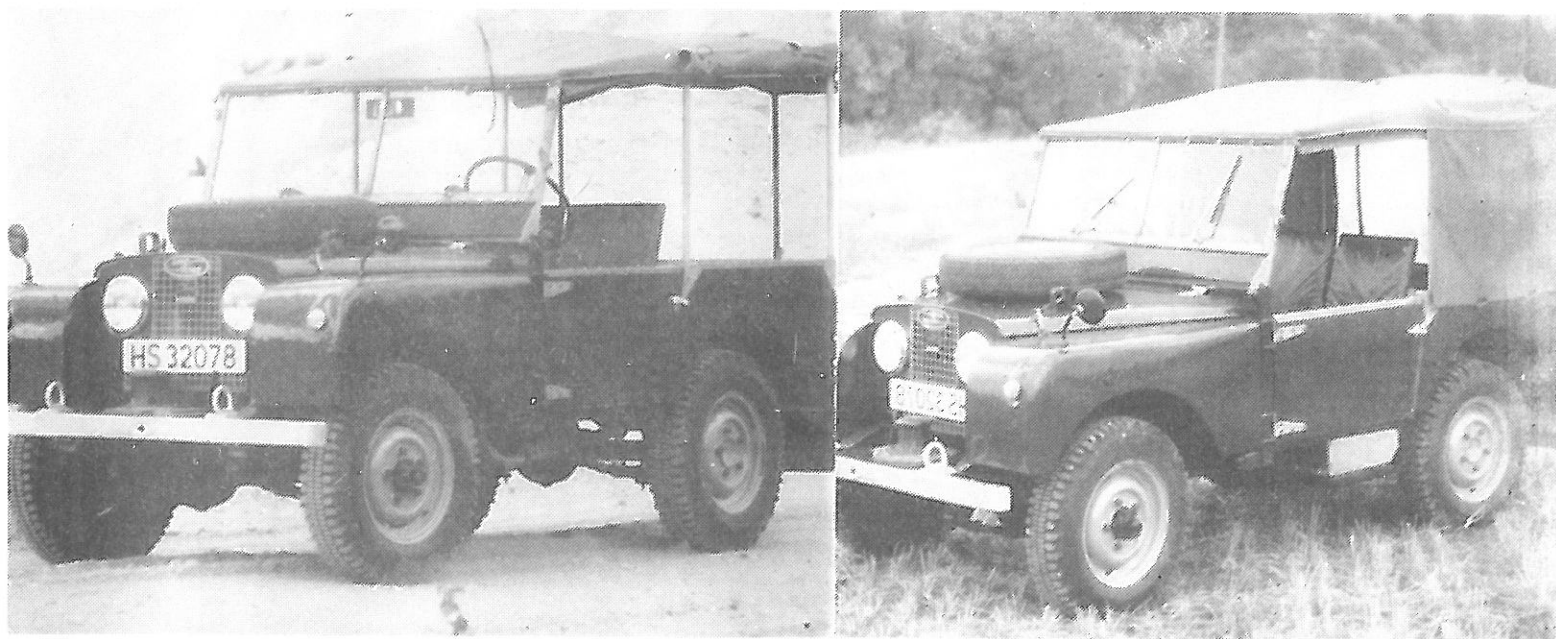

Bjørn L. Larsens nydelig restaurerte 1952 LAND ROVER 80"

Stafettpinnen oversendes herved Kjell Thon. Manus og bilder må være red. ihende innen 15. desember.

Oddleif Kvaalseth

ALT I MURING

PEISER-SKIFER-NATURSTEIN

TLF: 03-810165

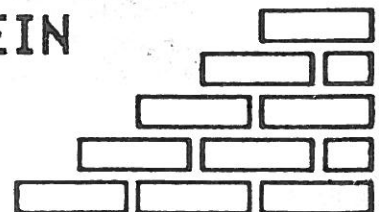
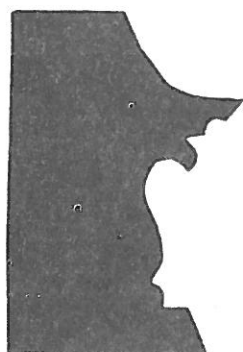

Annonser

SELGES: 1953 WILLYS OVERLAND JEEP. Meget bra stand.
Henv. Tlf 03-850329 privat.

SELGES: 1942 CHRYSLER WINDSOR, 4-dørs, halvautomatisk gearkasse,
kun kjørt 80000km. MEGET godt restaureringsobjekt.
Delebil og en masse deler selges også.

1940 DODGE 4x4 2½ tonns lastevogn. Militær, tipp. Registrert.
Har også et tilsvarende restaureringsobjekt, evt. delebil, og
en mengde deler.

Henv. Peder Danielsen, tlf 03-833141

KJØPES: Ford Anglia/Prefect, Opel Kadett eller tilsvarende liten bil
fra 30-40-årene. Bør være i god stand.
Henv. Tlf 03-850329 privat.

KJØPES: Red. har solgt sin 1936 HUDSON, men kan ikke glemme den.
Derfor er jeg påny på jakt etter en HUDSON fra årene mellom
1935 og 1942. Bør være et godt restaureringsobjekt.
Henv. Asle Wang, Hans Tordsensgate 6, 3000 DRAMMEN.
Tlf 03-812780 jobb, 03-818009 privat.

KJØPES: Radiatorkappe, lykter, dørhåndtak, hjulkapsler til
1933 GRAHAM. Alt annet også av interesse. Motor til
1920 CLEVELAND motorsykkel.
Henv. Bjørn Erik Lundstad, Tlf 03-835237 privat



AASS BRYGGERI-DRAMMEN

MOTORSYKKELET *Omsetning* %

Motorsykler - Verksted - Deler - Utstyr - Service

Telefon 83 45 08
Postgiro 55 23 34 5
Bankgiro 6138.05.06784
8 Eikerv. & Gufstogen

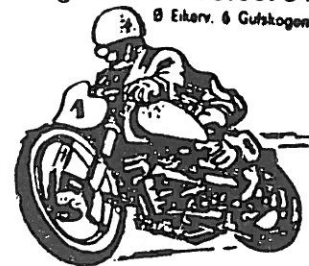

DT 50 MX



En virkelig «off-roader»!

GO YAMAHA ALWAYS!

Spesialbygget for det norske marked – en motorsykkel som har alle mopedens fordeler. Like velegnet på vei som i terreng. Effektiv monoschock demper, blinklys og bagasjebærer. Den tøffeste trail-mopeden, se den selv

I vår MOP-SHOPI!

YAMAHA

Importør: HEGNA YAMAHA A.S

Kvalitet sparer penger

Følgende biler skal selges:

1959 MERCEDES BENZ 190. Forholdsvis god stand.

1959 MERCEDES BENZ 180. Delebil.

Kontakt med selger formidles av Tore Bjerke, tlf 03-874152 privat
03-876923 jobb

FORD A 1929 modell lastebil til salgs. Prisantydning kr 20000,-
Kan besiktiges på BARDØLA HØYFJELLSHOTEL, 3580 GEILO.

Opplysninger/avtale v/Egil Walhovd, tlf 067-85400

Annonsse



MORGENAVISEN

fremtiden

Sladder, mobbing osv.

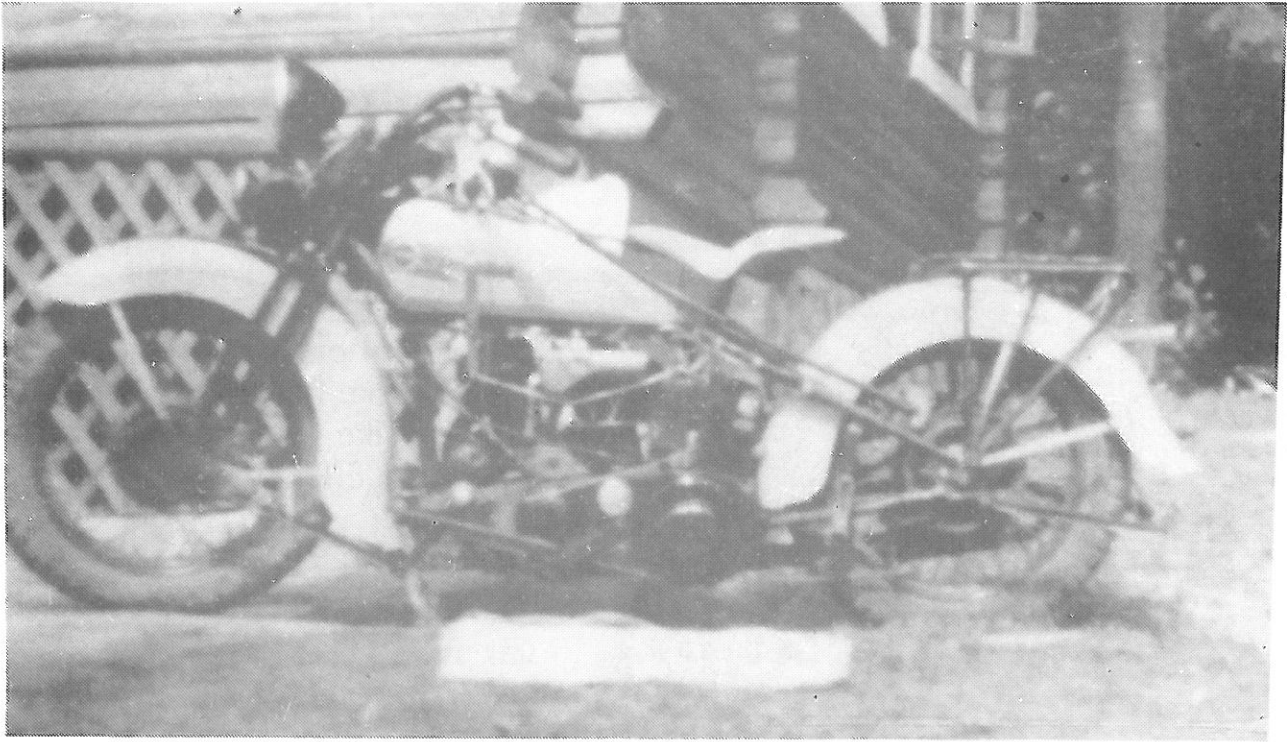

Sykkelen på bildet over ble stjålet i Hof i uken 13.-19. oktober i år. Det er en 1934 modell HARLEY DAVIDSON 750cm³. Ramme- og motornummer: 34R2754. Sykkelen er lys grå med blå staffering. Sort ramme. Dårlig eksosanlegg, knust baklykt, dårlige dekk, ellers i god stand. Den rettmessige eier har hatt sykkelen i 43 år og føler tapet som en tung byrde. Vi håper på hjelp fra medlemmene til oppsporing. Ta kontakt med lensmannen i Hof, tlf 033-58252. Politiet er jo overarbeidet så kanskje er det smartere å kontakte eieren Leiv Roald Lauritzen tlf 03-757113. Red. tar også gjerne imot tips: Asle Wang, tlf 03-812780 jobb
03-818009 privat



NORMANN BILVERKSTED
FRIDGEIR NORMANN
Alt i reparasjoner og karroseriskader
STJERNEVEIEN 7 - 3000 DRAMMEN
Tlf. (03) 82 18 01

Under Forsvarets auksjon over utrangerte kjøretøyer var Historiske Militære Kjøretøyers Forening så heldig å få ialt 81 Jeep'er. Kassereren, red. og en kar til var ikke så heldige. Vi la sammen inn et bud på WHITE 6x6 lastevogn. Det gikk dessverre ikke.

De som ikke skjønnte noe særlig av et notat i forrige nummer ang. Arild Karlsen som hadde vært på auksjon er ikke mindre intelligente. Det var red som nok hadde vært ganske tåkelagt da han skrev. Navnet Tore Bjerke var utelatt. Håper det ble litt mer mening nå. Det var altså Tore og Arild som hadde kjempet om LAND ROVER'en.

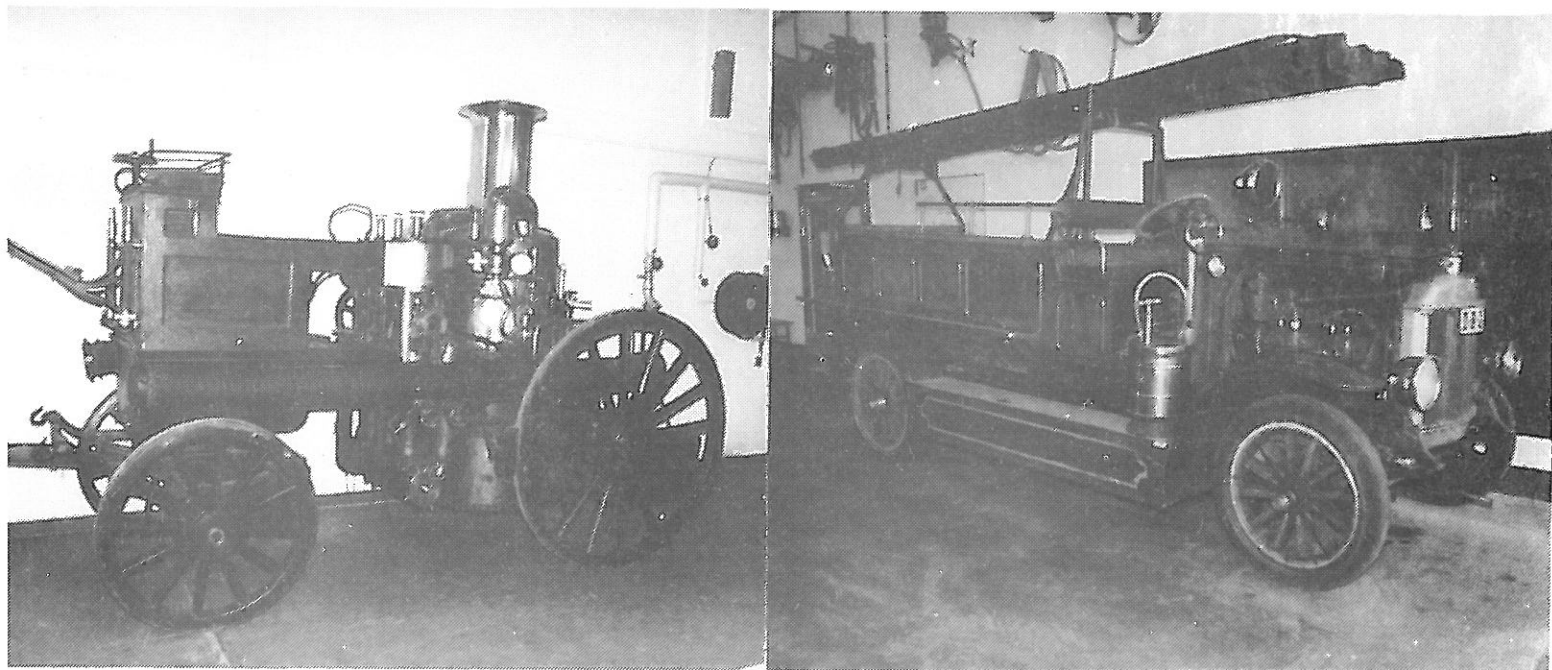

Red. ble i høst invitert til Drammen Brannstasjon for å ta nøyere i øyesyn en gammel dampsprøyte. Vi ser den avbildet over. Dampsprøyten ble bygget av Shand, Mason & Co. Engineers, London i 1883. Sprøyten ble trukket av to hester - råsterke sådanne. Dampsprøyten er 3-sylindret. Øvrige kapasiteter er ukjent. Med all den blankpussede messingen var redskapet en sann fryd for øyet. Den er faktisk nylig kontrollert og godkjent av Kjelekontrollen. Sprøyten ble for ikke så lenge siden funnet i et skur ved Drammen Museum - halvt nedsunket i grunnen.

Brannbilen på bildet er velkjent for de fleste, men av hensyn til de mange nye medlemmene spanderer vi nok en gang spalteplass på dette unike kjøretøyet. Dette er altså brannbilen MHK-Drammen i sin tid reddet fra undergang. Senere har Drammen Kommune ved Brannvesenet overtatt ansvaret for bilen. Og bedre enn den har det idag kan den ikke få det. Det er en engelsk DENNIS fra 1920. Den er idag fullt kjørbær og blir heldigvis brukt av og til. Den blytunge bilen på massiv gummi har bare brems på mellomakselen + håndbrekk på bak-hjulene, så det kunne nok forekomme spennende sekunder under utrykking i tidligere tider. Bilen starter på batteri, men kjører på magnet. 4 cyl. motor. Faktisk har den også elektrisk lys. Ikke helt enkelt å skaffe rette pærer med 4,5 volts anlegg vil vi tro.

Fridgeir Normann skal bli raggar. Han har nemlig kjøpt seg en PLYMOUTH fra 1957. Når dette leses er det meget sannsynlig at kasserer Bjørn Erik Lundstad har handlet enda en bil. 1933 GRAHAM med rekke-åtter importert fra Portugal. Det begynner å bli en anseelig mengde kjøretøyer der i gården.

Nye medlemmer: Kjetil Bråtesveen, Tranby
Helge Fuglerud, Tranby
Jakob Shetelig, Asker

De som ønsker emaljer FIVA-merke kan få kjøpt dette for kr 100,- + porto fra LMK, Boks 652 Sentrum, 0106 OSLO 1. (FIVA=Federation Internationale Vehicules Anciens).

MHK-Drammen skal i samarbeid med klubbene i Hallingdal, Horten og Hønefoss arrangere et felles arrangement med løp og festlig samvær 23. og 24. august neste år. Stedet er Krødsherad.

HER KOMMER SISTE DEL AV SERIEN MED ENGELSK/NORSK TEKNISKE UTTRYKK

Taper roller bearing =Konisk rullelager
 Tappet =Ventilløfter
 Tension =Spenning
 Thread =Gjenge
 Throttle =Gasspedal
 Thrust washer =Trykkskive
 Tie rod =Paralellstag/styrestag
 Timing =Regulering
 Timing gear =Registerdrev
 Toe-in =Spissing
 Torque =Dreiemoment
 Track =Spor
 Track rod =Paralellstag/styrestag
 Transmission =Overføring/gearkasse
 Tube =Rør/Slange
 Tune =Innstille
 Tyre =Dekk

Valve =Ventil
 Vapour =Damp
 Vice =Skrustikke
 Voltage =Spenning
 Washer =Skive
 Wear =Slitasje
 Wheelbase =Akselavstand
 Windscreen =Frontrute
 Wiper =Vinduspusser
 Wire =Ledning
 Woodruff =Kile
 Worn =Slitt
 Wrench =Nøkkel
 Yoke =Gaffel

Universal joint F =Universalledd

M. ABRAHAMSEN

BILVERKSTED

Collets gt. 9 DRAMMEN Telefon 1247

- 97 Rolf Bull Engelstad, Sanatoriev. 76, Drm. - Reo, m. 29, P
 98 Taline Kittilsen, Reistad, Lier - Graham, m. 30, P
 100 Olav Strøtvedt, Hauges gt. 18, Drm. - Opel, m. 31, P
 101 Karl Hagen, Hurum - Ford, m. 33, P
 102 O. P. Espedal, Lier - Pontiac, m. 28, P
 104 Gunnar Selvig, Drm. - Chrysler, m. 29, P
 106 Chr. Skatvedt, Drm. - Rugby, m. 25, P
 107 John Wold, Spikkestad, Royken - Overland, m. 20, P
 108 Hans Tveten, Korsvalle, Lier - Adler, m. 29, P
 109 I. C. Ruud, Langes gt., Drm. - Overland, m. 23, P
 111 Erling Mile, Konnerudgt. 2, Drm. - Graham, m. 29, P
 112 Guttorm Brekke, Tollbodgt. 31, Drm. - Chrysler, m. 28, P
 113 Anders Brodahl, Sundgt. 5, Drm. - Auburn, m. 31, P
 114 Nils Narvesen, Holmsbu, Hurum - Ford, m. 22, P
 116 Frantz Greter, Rosenkrantz gt., Drm. - Nash, m. 31, P
 117 Emil Chr. Knudsen, Engene 3, Drm. - Roosevelt, m. 29, P
 118 Georg Danielsen, Tollbodgt. 13, Drm. - Ford, m. 30, P
 119 Joh. Berger, Tofte i Hurum - Chevrolet, m. 27, P
 120 Lars Hoel, Bragernes torv 12, Drm. - Buick, m. 25, P
 21 Drammens Guldstefabrik, Drm. - Marmon, m. 30/31, P
 24 Chr. Andreassen, Nyquistbakken, Drm. - Chandler, m. 27, P
 25 Joh. Hansen, Øvre Storgt. 3, Drm. - Buick, m. 25, P
 26 Gulbrand Melgaard, Nedre Storgt., Drm. - Buick, m. 24, P
 27 Knut Halvorsen, Løkkebergv., Drm. - Austin, m. 30, P
 28 Aksel Moe, Lilløagaten 7, Drm. - Dodge, m. 25, P
 29 Inger Berger, Bragernes torv 12, Drm. - Nash, m. 28, P
 30 Einar Andersen, Hans Hansens v. 107, Drm. - Essex, m. 33, P
 31 Drammens Elektrisitetsverk, Drm. - Packard, m. 28, P
 32 Axel Hansen, Dronninggt. 1, Drm. - Ford, m. 33, P
 33 Arne Skatvedt, Tordenskjolds gt., Drm. - Essex, m. 28, P
 34 Brødr. Nilsen, Tollbodgt., Drm. - Ford, m. 23, P
 35 Otto Norheim, Tollbodgt. 22, Drm. - Citroen, m. 26, P
 37 Oskar Iversen, Holmsbu, Hurum - Ford, m. 26, P
 38 Carl Hauge, Tordenskjolds gt. 126, Drm. - Renault, m. 29, P
 39 Lierasylet, Lier - Willys Knight, m. 28, P
 40 Martin Dyng, Engene 71, Drm. - Fiat, m. 28, P
 11 Fru A. Einarborg, Radhusgt. 21, Drm. - Overland, m. 28, P
 12 Th. Jørgensen, Bragernes torv 12, Drm. - Buick, m. 26, P
 13 E. Skottevig, Kirkegt., Drm. - Oldsmobile, m. 23, P
 14 Hans Julsrud, Lier - Kissel, m. 28, P
 15 Frk. Elin Borgersen, Konnerudgt., Drm. - Ford, m. 31, P
 16 Simen Rygh, Smedberget, Drm. - Chevrolet, m. 27, P
 7 J. Beronka, Hurum - Essex, m. 29, P
 8 Ludvig Larsen, Fayegt. 5, Drm. - Willys Knight, m. 28, P
 0 Einar Karlsen, Siemmestad, Royken - Ford, m. 31, P
 2 C. Eriksen, Bragerhagen 22, Drm. - Ford, m. 27, P
 3 Henrik Hagen, Tranby, Lier - Erskine, m. 28, P
 4 Henrich Bille, Engene, Hurum - Nash, m. 30, P
 6 Erling Røgeberg, Tollbodgt. 30, Drm. - Fiat, m. 21, P
 7 Drammens Sæpefabrik, Nedre Storgt. 57, Drm. - Chevrolet, m. 33, P
 8 Arne Skatvedt, Strømsø, Drm. - Buick, m. 31, P
 9 Hans Larsen, Vestre Nøsted, Lier - Durant, m. 28, P
 1 Johan Gedde, Solbergelven, Eiker - Terraplane, m. 31, P
 1 P. Gramsberg, Konnerudgt. 38, Drm. - Overland, m. 27, P
 3 Fru Marie Klausen, Schwenekegt. 5, Drm. - Studebaker, m. 29, P
 4 Oskar Bjørnstad, Mjøndalen, Nedre Eiker - Buick, m. 31, P
 5 Arthur Horgen, Mjøndalen, N. Eiker - Chevrolet, m. 30, P
 1 S. V. Sonne, Gullaug, Lier - Ansaldo, m. 28, P
 7 Sigurd Halvorsen, Rebbansbakken 13, Drm. - Dodge, m. 33, P
 1 John Rowe, Gjet-rgt. 11, Drm. - Packard, m. 29, P
 1 F. Grøtvedt, Brandtvakten, Drm. - Fiat, m. 25, P
 1 Thorleif Aass, Collets gt. 10, Drm. - Chevrolet, m. 29, P
 1 Th. Øverby, Falsens gt., Drm. - Chandler, m. 28, P
 1 Nils Gram, Heiaterassen, Drm. - Morris, m. 27, P
 1 Karl Lindstrøm, Sagene, Hurum - Cadillac, m. 20, P
 1 Drammens Brandvesen, Drm. - Buick, m. 28, P
 1 Erling Omholt, Dronninggt. 2, Drm. - Opel, m. 31, P
 1 Erland Kiøsterud, Krokstadevæn, N. Eiker - Graham Paige, m. 31, P
 1 Chr. Sonju, Tollbodgt. 13, Drm. - Ford, m. 31, P
 1 Anna Kristiansen, Øvre Torvgt., Drm. - Chrysler, m. 28, P
 1 B. H. Høvik, Røyken - Dodge, m. 27, P
 1 Magnus Tveten, Korsvalle, Lier - Nash, m. 29, P
 1 Fanny Bjertnes, Kapt. Finnes gt. 8, Drm. - Ford, m. 33, P

- 186 Peter Ek, N. Storgt., Drm. - Marmon, m. 31, P
 187 N. P. Nilsen, N. Storgt., Drm. - Citroen, m. 32, P
 188 A. Braathen, Aabygt., Drm. - Nash, m. 30, P
 189 Hartvig Reenskaug, Lier - Buick, m. 23, P
 190 Einar Holm, Arups gt. 12, Drm. - Ford, m. 30, P
 191 Georg Holm, Vebergs gt. 10, Drm. - Overland, m. 29, P
 192 Karsten Gill, Bragernes torv, Drm. - Ford, m. 21, P
 193 Haakon Henriksen, Thorneggt. 7, Drm. - Overland, m. 26, P
 194 David Granli, Skippergt., Drm. - Ford, m. 32, P
 195 Bjørn Brudevold, Nedre Storgt. 16, Drm. - Graham Paige, m. 30, P
 197 Henry Kulberg, Haugesgt., Drammen - Graham, m. 28, P
 198 Jens Haftorn, Tollbodgt. 6, Drm. - Buick, m. 23, P
 199 Elliv Pougner, V. Nøsted, Lier - Auburn, m. 30, P
 200 Harald Stenberg, Tordenskjolds gt. 31, Drm. - Durant, m. 29, P
 600 Ottar Solberg, Tomtegangen 8, Drm. - Oldsmobile, m. 30, D
 603 Edvin Eliassen, Treschows gt. 7, Drm. - Chrysler, m. 28, D
 604 Fru Thea Lindquist, Landfalden, Drm. - Hupp, m. 26, D
 605 Nils Munkhaugen, Mjøndalen, N. Eiker - Dodge, m. 28, D
 606 Arne Andreassen, Hans Hansens vei 101, Drm. - Packard, m. 29, D
 607 Ferdinand Svendsen, Strømsø torv, Drm. - Buick, m. 28, D
 608 Reidar Teie, Hotvedtv. 125, Drm. - Dodge, m. 29, D
 609 Martinus Andersen, Tollbodgt. 38, Drm. - Chrysler, m. 28, D
 612 Alf Andersen, Sundgt. 40, Drm. - Nash, m. 29, D
 613 Rudolf Ring, Hotvedtv. 92, Drm. - Buick, m. 23, D
 614 Ole Wollo, Jernbanetorvet, Drm. - Buick, m. 31, D
 615 Henry Aahlander, Jernbanetorvet, Drm. - Chrysler, m. 28, D
 616 Olaf Andersen, Mjøndalen, N. Eiker - Buick, m. 28, D
 617 Ole Johansen, Holmestrandsv. 7, Drm. - Nash, m. 28, D
 618 Carl Thoresen, Jernbanetorvet, Drm. - Nash, m. 27, D
 619 Nicolai Aamodt, Erl. Holsts gt. 2, Drm. - Buick, m. 26, D
 620 Olaf Moen, Engene 20, Drm. - Nash, m. 29, D
 621 Arthur Kristiansen, Mallinggt. 15, Drm. - Buick, m. 28, D

REINH. E. JØRGENSEN

BAKU BENSIN

OLJE OG REKVISITA

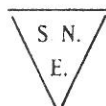

Aassiden - Drammen



- 622 Edv. Byrkje, Bragerhagen 51, Drm. - Chrysler, m. 28, D
 623 Rolf Tallaksrud, Tordenskjolds gt. 48, Drm. - Nash, m. 29, D
 625 Halfdan Borgersen, Amtm. Breders gt. 15, Drm. - Dodge, m. 28, D
 626 Thomas Nilsen, Cappelens gt. 68, Drm. - Nash, m. 27, D
 628 Thor Engebretsen, Havneggt. 1, Drm. - Dodge, m. 25, D
 629 Robert Skalstad, Bedehusgangen 5, Drm. - Nash, m. 27, D
 630 Normann Woll, Krokstadevæn, Eiker - Buick, m. 28, D
 631 Hans Iversen, Cappelens gt. 35, Drm. - Chandler, m. 29, D
 632 Otto Presterud, Krinsilen 86, Drm. - Buick, m. 25, D
 633 Emil Gjester, Aabygt. 15, Drm. - Buick, m. 26, D
 634 Kristen Ask, Spinderigt. 8, Drm. - Reo, m. 29, D
 635 Godborg Brodahl, Logeplassen 10, Drm. - Moon, m. 28, D

336 Haakon Larsen, Vestfoldv. 3. Dm. - Chrysler, m. 28, D
 337 Karl Gevelt, Bromannsgangen 17, Dm. - Buick, m. 29, D
 338 Kristian Andersen, Bedehusgangen 5, Dm. - Chrysler, m. 28, D
 339 Pettersen & Ludvigsen, Aassiden, Lier - Republic, m. 28, R
 340 Karl Aass, Hotvedtv. 129, Dm. - Chrysler, m. 28, D
 341 Gunnar Hødt, Marienlystgt. 50, Dm. - Buick, m. 30, D
 342 Kristoffer Aasen, Cappelenst. 15, Dm. - Chrysler, m. 28, D
 343 Thorleif Andersen, Erik Børresens gt., Dm. - Chrysler, m. 28, D
 344 Finar Aarholdt, Havnegt. 12, Dm. - Buick, m. 28, D
 345 Bjarne Sørensen, Lohmanns gt. 2, Dm. - Buick, m. 26, D
 346 Edvin Larsen, Bragernes torv, Dm. - Studebaker, m. 25, D
 347 Ludvig Larsen, Grey Wedels plass 2, Dm. - Buick, m. 26, D
 348 Hans A. Halleby, Holstetjøtt 3, Dm. - Chrysler, m. 28, D
 349 Gunnar Paulsen, Holmsbu, Hurum - Nash, m. 28, D
 350 A/S Lierbanen, Sylling Lier - Studebaker, m. 28, R
 351 Arnt Viken, Mjøndalen, N. Eiker - Nash, m. 28, D
 352 Martin Bergfløtt, Lierstranden 31, Lier - Studebaker, m. 27, D
 353 N. Eiker komm. bilrute, Mjønd. N. Eiker - Strømmen verkst., m. 33, R
 354 Hjalmar Olsen, Setre, Hurum - Nash, m. 28, D
 355 Alf Høibraaten, Røyken - Buick, m. 27, D
 356 Kristoffer Karlsen, Sylling, Lier - G.M.C., m. 29, R
 357 Hurum Autoselskap, Tofte, Hurum - G.M.C., m. 28, R
 358 Peder Pedersen, Tofte, Hurum - Nash, m. 28, D
 359 Halfdan Hermansen, Filtvedt, Hurum - Volvo, m. 32, D
 360 Arthur Amundsen, Krokstadelven, N. Eiker - Buick, m. 28, D
 361 Nedre Eiker komm. bilrute, Mjøndalen - Willys Knight, m. 28, R
 362 Harald Andersen, Tofte, Hurum - Buick, m. 27, D
 363 Ludvigsen & Pettersen, Assiden, Lier - Graham Brothers, m. 29, R
 364 Harald Bølskog, Røyken - Studebaker, m. 33, D
 365 Haakon Nilsen, Mjøndalen, N. Eiker - Nash, m. 29, D
 366 Sverre Hansen, Røyken - Buick, m. 28, D

For Billakkering

anbefales Willey's lakker for strykning og sprøitning.
 Sparkelfarve, skind, bilsvamp, bilkosten, polérmidler.
 Alt for maling og vask. Parfumeri, papir, kortevarer.

Bragerøens Farvehandel

v. Bragerøen st. T. WIIG DRAMMEN Telefon: 2001

H. ROJAHN - Snekkerverksted

Øvre Strandgate 12 DRAMMEN Øvre Strandgate 12

Butikkinnredninger utføres fagmessig til rimelige priser
 Spisestuer - Soveværelser - Oppussning & poléring

Henv. telefon 688

Sakfører R. Kristoffersen

Telefon 2382 Drammen Ø. Torvgt. 4

— BILSAKER —

Utdrag av "Bilboken for Buskerud - Vestfold
 og Oppland 1924"

F-180 var fortsatt registrert i 1964, alle
 øvrige vogner avskiltet eller omregistrert.

Den seiersrike
MERCEDES BENZ
 racerbil er for første gang i Oslo.
 Racerbilen kan daglig besees i mine utstillingslokaler
 på Drammensveien 126-130.

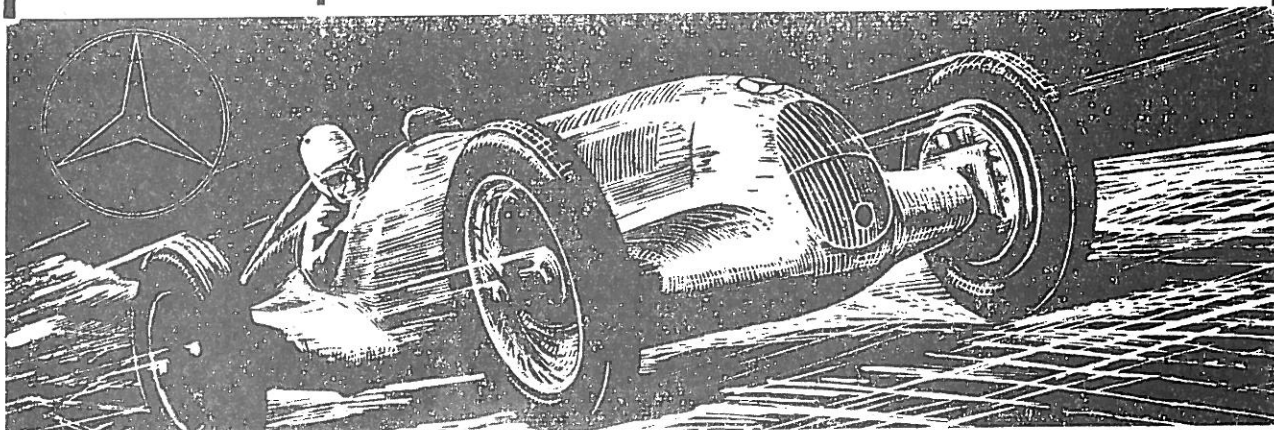

Besøk min stand nr. 3 på den Internasjonale Auto-
 mobilutstilling på Frogner 20.—23. mai.

Der er utstilt Mercedes Benz, sedan og cabriolet, som har vunnet de høieste
 skjønnhetspriser på internasjonale automobilutstillinger. Dessuten er verdens
 hurtigste sportsvogn en Mercedes Benz type 540 K med kompressor.

GUSTAV THRANE STEEN

Drammensveien 126 - 30. Centralbord 58970.

ART.NR
50-51-52

ART.NR
70-71

SAND - SINGEL

VI LEVERER ALLE TYPER SINGEL, PUKK, STØPESAND, PUSSESAND, FUGESAND, BLÅSESAND, FILTERSAND, SEMENT, FERDIGMØRTEL.

HAVEHELLER - BELEGNINGSSTEIN - FORSTØTNINGSMURER - KANTSTEIN

STIGER

i tre og aluminium

FLAGGSTENGER

i tre, aluminium, glass-fiber. Disse kan monteres av oss.

FLAGG - VIMPLER

Dreide søyler

til utvendig og innvendig bruk.

BÅTMASTER

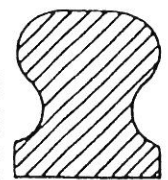
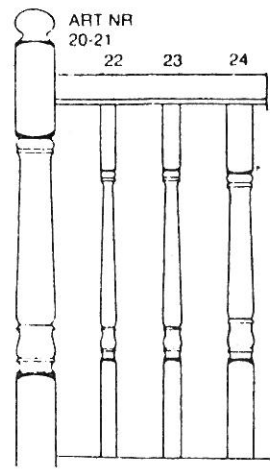

ART NR. 01

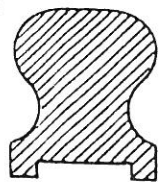

ART.NR 02

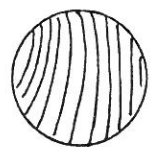

ART NR 05

Profilerede håndreker i lam. furu

ART NR 10-11



ART.NR
42-43

K. BERGERUD EFTF.

SANDFORRETNING — BYGGEARTIKLER

Øvre Storgate 45, DRAMMEN. Tlf 03-831955

Motorhistorisk Klubb - Drammen

POSTBOKS 2193, (STROMSØ) 3001 DRAMMEN



STIFTET
18. OKT. 1972

BANKKORTNUMMER
2200.07.2883.5

13.10.85

MELDING TIL LMK-KLUBBENE

Vennligst gjør klubbens medlemmer oppmerksomme på nedenforstående forhold. Drammensdistriktet har den siste tiden vært utsatt for to tyverier av eldre kjøretøyer. Til sammen har fire motorsykler og en førkrigs miniatyrbil med bensinmotor blitt stjålet. Bilen og en ARDIE motorsykel har kommet til rette.

Det som nå savnes er: 1934 modell HARLEY DAVIDSON 750cm³ motorsykel i utmerket original stand. Sort ramme, ellers lys grå med blå stafferinger. Sykkelen har dårlige dekk, dårlig eksosanlegg og knust baklampe. Ramme- og motornummer er 34R2754. Fra innbruddstedet ble også medtatt originale skinn sadelvesker og et baksete tilhørende tysk motorsykel. Tyveriet har funnet sted mellom 13. og 19. oktober i år. Henv. Leiv Roald Lauritzen, tlf 03-757113, privat.

DKK 98cm³ fra ca 1938, i dårlig urestaurert stand. VELOSOLEX knallert med motor over forhjulet. Blå, tilstand som ny. Henv. Oddleif Kvåseth, tlf 03-810165 privat (aut. telefonsvarer)

I sakens anledning var klubben her i Drammen den direkte årsak til en arrestand som førte til at to gjensander kom til rette. Den arresterede heter Vidar Asen, er 26 år og er bosatt i Drammen/Eiker/Modum. Han har kjørt rundt i en grå, senere hvit Ford Transit og en SAAB 99, blå av eldre modell. Ting kan lyde på at folk i denne karens omgangskrets besitter et par BSA motorsykler av eldre modell. Hvem vet kanskje er de stjålet de også?

Har noen blitt tilbudt ovennevnte kjøretøyer, eller har den minste mistanke om hvor de kan befinne seg, er vi svært takknemlige for å bli kontaktet.

På forhånd takk for hjelpen.

Kontaktperson Motorhistorisk Klubb - Drammen: Aste Wäng, tlf 03-818009 privat, 03-836190/81280 jobb (Bilforum, Drammen)

Vennlig hilsen
fra
Motorhistorisk Klubb - Drammen
Aste Wäng
Aste Wäng

Angående hva Motorhistorisk Klubb - Drammen krever av et kjøretøy for at vi vil la det starte i løp, godkjenne det for LMK-forsikring etc. har det vært noe tvil blant enkelte medlemmer. Vi vil nedenfor utdype våre krav.

Klubbens formål er å bevare historiske kjøretøyer i en stand så nær opp-til det originale som mulig. Vi bøyer oss selvfølgelig for de krav myndighetene måtte stille. Vi godtar også utstyr av uoriginal opprinnelse når utstyret er spesielt ment å øke sikkerheten. Det er ingen i klubben som kan bedømme om en bil/mc er helt original, men vi kan vurdere om den er tidsriktig eller ikke. Vi godtar også ombygginger, dersom dette var vanlig i den tiden kjøretøyet var i normal bruk. Hva vi ikke kan godta er brede dekk på sportsfelger, motivlakeringer, sidepipes, moderne drivverk "pakket" inn i et gammelt karosseri mm.

Er du i tvil om hvordan du skal bygge opp ditt kjøretøy, så ta kontakt med et medlem av styret. De kan fortelle deg hva vi kan godta og ikke, samtidig som de vil være behjelpelig med å henvise deg til en person som kanskje sitter inne med stor ekspertise nettopp på det merket du valgt å konsentrere deg om.

TUT OG KJØR PÅ BILFORUM!



Avd. Rosenkrantzgt. 17

Avd. Bj. Bjørnsonsgt. 122

HUSK! Vår meget gunstige bilfinansiering

Nå kjører du innom...

Bilforumas

Delelageret i Rosenkrantzgt. er åpent. Torsdager til kl. 18.00 Lørdager til kl. 13.00

Bjørnstjerne Bjørnsonsgt. 122, tlf. 81 85 80 - Rosenkrantzgt. 17, tlf. 83 61 90



VI ÅPNER VÅR NYE FORRETNING I BJØRNSTJERNE BJØRNSONSGATE 122 2. DESEMBER IÅR. MHK'S MEDLEMMER ER HJERTLIG VELKOMMEN TIL Å BESE OG PRØVEKJØRE FORD'S 1986-MODELLER, VI HAR OGSÅ ET RIKHOLDIG UTVALG AV GODE BRUKTE BILER I ALLE PRISKLASSER.

VÅRT NYE TELEFONNUMMER ER: 03-812780

tyveri

Som de fleste nå sikkert vet er det sen siste tiden blitt stjålet til sammen fire motorsykler og en førkrigs miniatyrbil her i distriktet. Tre av mc'ene og bilen tilhørte Oddleif Kvålseth. Jeg vil nedenfor gi et referat fra Oddleif og red's detektiv-virksomhet.

Som fortalt hadde Oddleif innbrudd i en av sine garasjer og fratatt 3 stk mc og en liten bil med bensinmotor. Da dette ble tatt opp på siste møte kom det fram såpass mye at det ble klart hvem som iallefall var heleren. Dagen etter møtet utstyrte Oddleif og red. seg med bil og stor tilhenger. Ferden gikk først til Åssiden der den lille bilen var blitt sett en tid i forveien. Etter masse prat der vi nesten solgte både Jeep og andre biler vi hadde i fantasien fikk vi adgang til et kunderegister for videokunder. Der fant vi navnet VIDAR ÅSEN som vi lette etter. Adresse og personnummer ble notert og vi la i vei videre til den oppgitte adresse. Der bodde kjeltingens søster, men hun visste aldri hvor broren holdt til. Dog fikk vi oppgitt at han sto i med ei jente fra Vikersund. På vei dit la vi veien om karens gamle arbeidsplass, der vi fikk opplyst at han ikke hadde vist seg der etter at han solgte en bil tilhørende sin arbeidsgiver. Vi visste nå at Vidar Åsen kjørte en SAAB 99, blå med DA-skilte. Like ved grensen mellom Åmot og Øvre Eiker fikk Oddleif øye på en SAAB med motorstopp. Vi snudde - og ganske riktig: Der var Vidar Åsen. Som den skuespiller Oddleif er begynte han å spørre om Vikersundbakken og masse annet rart. Gutten kom på gli og var svært så samarbeidsvillig. Han sa etter hvert rett ut at han hadde solgt en ARDIE mc og en liten bil med motor. Oddleif ga uttrykk for ønske om å kjøpe sakene, så Vidar Åsen oppga med en gang hvem han hadde solgt til. Etter hvert begynte nok banditten å føle seg på tynn is. Siden han hadde fått motorstopp tilbød vi å kjøre ham hjem, men det ville han ikke. Det var da Oddleif ville true karen inn i bilen at dramatikken startet. Åsen løp ut i veien med Oddleif etter, stoppet en bil og forsøkte å komme inn i denne, mens red satte alt han hadde av lys på bilen, vrent rundt i veien og sperret den stoppede bilen (og mesteparten av resten av trafikken). Oddleif holdt Åsen hardt mens red løp for å ringe lensmannen. Ringt hadde de gjort de som ble stoppet også, for det kom politi fra både Øvre Eiker og Modum. Det hele endte med at Vidar Åsen ble arrestert og satt inn, mens vi reiste på hentetur etter å ha fått utleveringsbegjering av Modum lensmannskontor. Med oss hjem hadde vi altså ARDIE mc og den lille bilen. Han som hadde kjøpt ARDIE'en hadde nylig vært i Sigdal og banket opp en kar som hadde stjålet en turteller, så stakkars Vidar Åsen. Det var snakk kvelning. Til Oddleifs store skuffelse var ikke Åsen svær i kjeften. Derfor fikk han seg ikke til å gjøre som planlagt: Banke ham helseløs.

Det som nå mangler er en DKW 98cm³ fra ca 1938. Dårlig stand. Videre en VELOSOLEX knallert med motor over forhjulet. Fra 50-60 årene. Blå, tilstand som ny. Vet du noe så ta kontakt med Oddleif Kvålseth, tlf 03-810165.

Red's kvinnefølge har åpnet egen hudpleiesalong. I den forbindelse gir hun 10% rabatt på ansiktsbehandlinger til alle MHK-koner. Ring og bestill time for en ansiktsrestaurering. ESTHER MARIE'S HUDPLEIE, Brugata 4, 3300 HOKKSUND. Tlf 03-752230

Før ansiktsbehandling.....



.....og etter.



Auburn Automobile Company

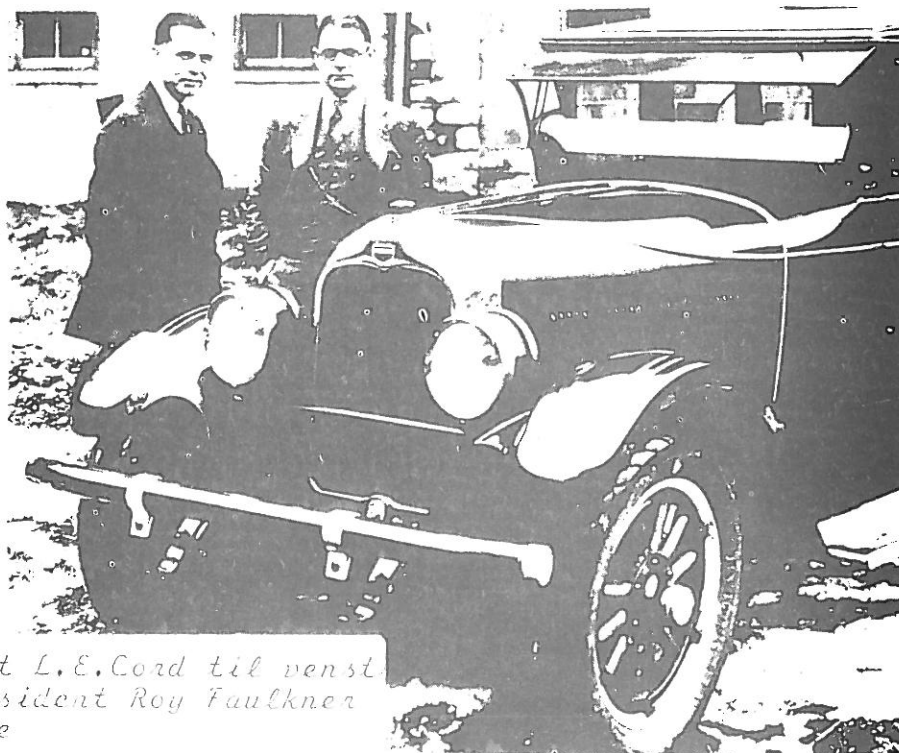

President L. E. Cord til venst
Vise president Roy Faulkner
til høyre

Bilen 1926 AUBURN

Det sies at det er lite litteratur ute å går om AUBURN, så for å rette på dette - en liten historik hentet fra Antique Automobile ved Dan Burger

Byen Auburn erklærer stolt å være klasikernes hjemsted. Kommer man til denne Nord-Ost Indiana byen idag vil man trolig ikke være enig

Men så utrolig det enn høres, så var dette tilfelle en gang i tiden. Dette lille Midtvest samfundet var engang kjent over hele Amerike for ikke å si halve verden. Det var hjemstedet til Auburn Automobile Company, med ry for avanserte konstruksjoner. De laget ikke bare Auburn, men også den revolusjonerende Cord og den ene-stående Duesenberg.

Auburn Automobile Company oppstod i bilen pionertid, nærmere bestemt år 1900. Fram til denne tid hadde det i byen blitt produsert hestekjoretøyer, meget fine sådanne (buggies). Det var tre selskaper som stod for dette, Eckart - Zimmermann og Kiblinger. Forsøk på overgang til bilproduksjon hadde medført skuffelser og det som verre var -latterliggjøring blandt venner og forretningsforbindelser. Brødrene Frank og Morris Eckart besluttet derfor å starte Auburn Automobile Company i 1900.

Man begynte å eksperimentere med en ensylindret bil delvis laget av deler fra buggy fabrikkasjonen. I 1903 deltok man i Chicago Auto Show, med en seks hk Runabout. I 1904 var produksjonen 50 biler.

Et tiår senere var Amerikanernes livsstil ved å bli forandret av bilen. Ifra å være et luksuriøst leketøy var den ved å bli et nødvendig transportmiddel. Auburn fortsatte og vokse og i 1914 hadde man omsetning på 2 mill \$ og bilen hadde seks syl motor på 41 hk.

Zimmermann- lokal konkurent gikk i 1915 sammen med Auburn, samtidig som Auburns andre lokale konkurent Kiblinger produserte sin siste bil (Kiblinger var fra 1909 Mcintyre). Etter som behovet for biler steg, steg også konkurransen mellom produsentene, og Auburn stilling i denne konkurransen var ikke den beste. Fallende omsetning førte til at selskapet ble solgt i 1919. En gruppe finansfolk fra Chicago kjøpte styringen for 1 mill\$ William Wrigly jr. var blandt disse. De nye eierene la opp til en helt ny politikk. Produksjonslokalene ble utvidet, man startet nytt markedsføringsprogram og en helt ny serie biler ble introdusert Auburn Beauty Six var meget attraktiv både i utførelse og pris men produksjonen nådde ikke mere enn 15.717 i tidsrommet 1919 til 1922. I 1924 var produksjonen nesten null. Målet som var 6 biler daglig var mere enn etterspørselen. Få mennesker ville kunnet forutsi noen forandring da den unge E.L.Cord ble visepresident og leder. På den tid han overtok tapte firmaet penger, framtiden var mørk, og utbytte til aksjonærer ble ikke betalt, og forhandlernettet var falt sammen. Veien til velstand så ut til å være blokkert av uoverstigelige hindringer.

Men etter som Cord begynte å sette sine planer ut i livet begynte ting å hende. Han hadde vært ute i hardt økonomisk vær for. Hans forretningserfaring var meget store til å være en mann under 30 år. Det er sagt at Cord tjente og tapte 50.000\$ tre ganger før han var 21 år. Hans evne til å forutsi, og handle deretter, gjorde at han hadde framtiden i sine hender.

Cords forretningsfilosofi var rett fram "Hold deg til fakta, legg din plan, og gjør det du må, bry deg ikke om hva andre mener. Det verste som kan hende er at du tar feil, men erfaringen er verd anstrengelsene"

I løpet av 90 dager hadde Cord fått unna gammelt inventar og lager som var i veien for produksjonen. Gjeld var betalt, og varelageret var bygget opp, pluss driftskapital på 150.000\$. Hjulene i maskineriet var begynt å snu. I løpet av 1925 ble det bygget tre nye fabrikkbygninger som fikk produksjonen opp i 750

150 biler om dagen. Salget økte fra 2600 til 5600, og overskuddet kom opp i 800.000\$. Cord sier selv at endel av hans suksess besto i hans manglende evne til å ta ting for gitt. Han påstod at alt for mange av oss går rundt og gjør tingene slik som våre forgjengere har gjort, uten å reflektere over det. Auburn Company ønsket å finne "sitt hjørne" i bilindustrien som de kunne ha for seg selv. Cords valgspåk var "Kan du ikke bli størst - så bli anderledes" Og originalitet preget bilene som kom fra bedriften. Framgangen fortsatte inn i 1926. Etter 4 1/2 mnd hadde man like stort salg som hele 1925. Sist på året ble E.L. Cord president i selskapet i en alder av 32 år. Auburn hadde gjort seg kjent over hele Amerika, og slagordet for 1927 var "Svaret ligger i bilen". For å imotekomme kjøpernes ønsker om mere fart og krefter kom rekkeåttøren (Denne hadde blitt utviklet tidligere av Fred Duesenberg, som Cord mente var tidens dyktigste motorkonstruktør). Bilindustrien skulle snart innse at rekkeåttøren ble meget populære, og følge Auburns eksempel.

Cord innførte også tofargesystemet. En framtrødende midtfarge rundt karosseriet og møttes på torpedoen. Trådeikehjul, lave frontrutet og svigermorsete ble endel av stilen.

Veksten fortsatte E.L.Cord tidoblet omsetningen

Cords neste mål var å gjøre Auburn Company til en storbedrift

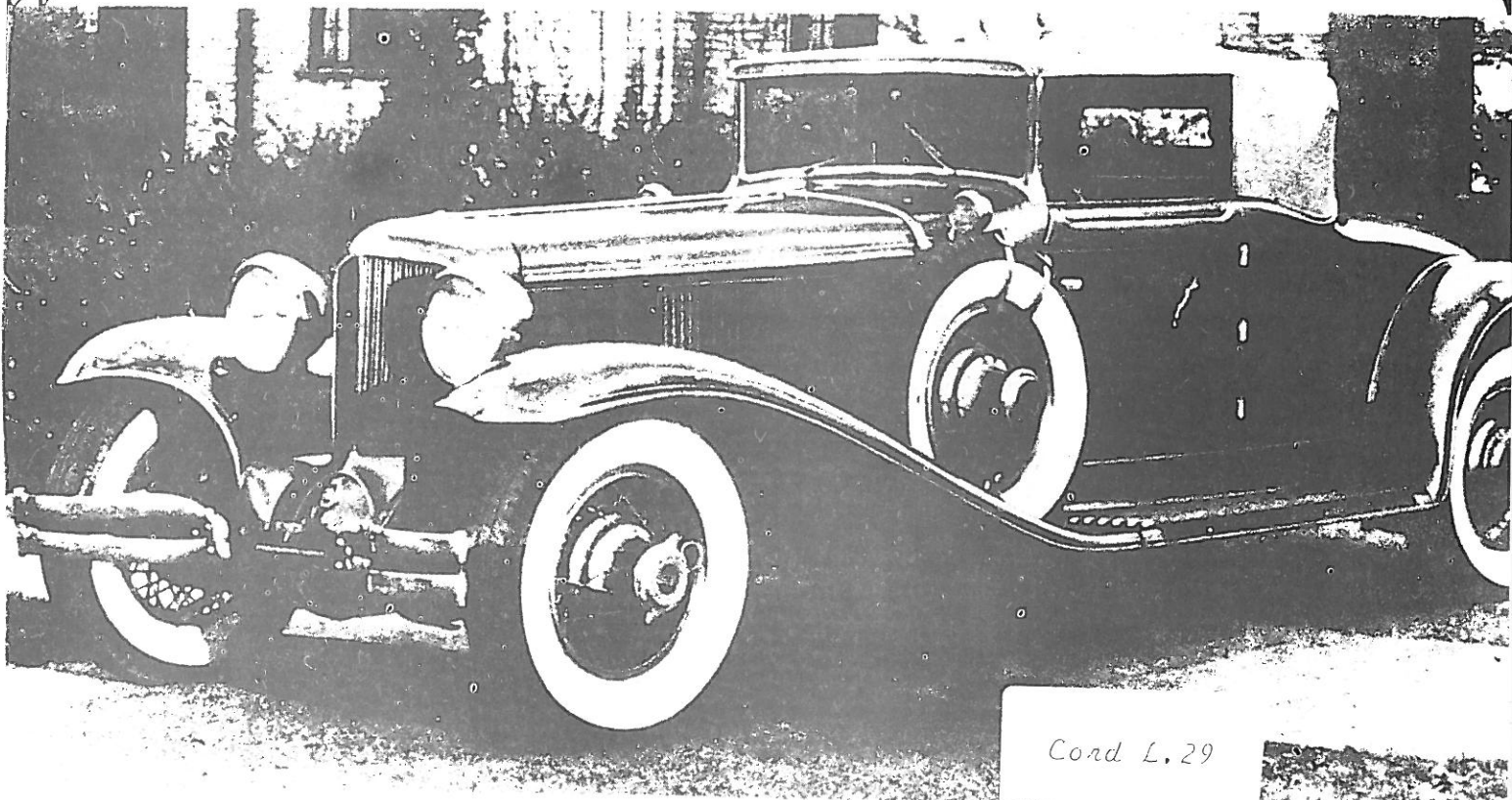

Cord L.29

og han begynte å kjøpe opp samarbeidende selskaper, som Manufacturing Company, Connersville Ind. Limousine Body Compnay, Kalamazoo Mich. Lycoming Manufacturing Og så i 1926 føyde han kronjwelen til sin samling, Duesenberg, en Indianapolis fabrikant med verdensry i konkuransvogner. Cord bekjentgjorde at med Fred og August Duesenberg som ingeniører skulle han produsere verdens beste biler.

Etterspørselen etter Auburn økte, og og fabrikken fortsatte og utvide. På to år ble kapasiteten dobltet, takket være et nytt anlegg i Connersville. Produksjonsutstyret var av verdens beste og Cords imperium begynte å ta form.

Det er forbausende å se hva Cord hadde greid å utføre på så kort tid. Innen 1929 var han ledende i design, han introduserte den revolusjonerende Cord L.29 -framhjulsdrevne, og, bilenes bil i Amerika, model J. Duesenberg som begge stilmessig^o distanserte seg fra annen Amerikansk bilindustri.

Med tillegget av det nye fabrikkbygget i Connersville øket produksjonen fra 14700 i 1928 til 23509 i 1929. Kompaniet var nå på toppen av sin storhet og preget av optimisme.

Men depresjonen stod for døren og 1929 var skjebneåret. Sammenbruddet i Wall Street 29. oktober lammet Amerikansk næringsliv.

Kompaniets overskudd falt fra 3 1/2 mill\$ til 1^o mill\$ på et år.

Cords magiske evner i økonomi kom nok engang selskapet til gode I 1931 hadde selskapet kommet over krisen, og salget var oppe i 28.103 som var nr. 14 på skalaen. Auburn hadde nå lagt seg på en "mere for pengene" politik samtidig som introduserte 12 syl modeller. Cord hadde kuttet sin fortjeneste "til beinet", og resultatet var Amerikas rimeligste 12 V., og man hadde tillit til Amerikaneres svakhet for raske sportslige biler.

1932 prisen var fra 1395\$ for standard Coupe til 1795 for Speedster Til sammenlikning kostet Cadillac V12 3595\$ og Lincoln 4600

Allikevel trots lav pris og høy kvalitet dumpet salget til 11000 i 1932 -me tap på 1 mill\$. Cord L.29 nådde et produksjonstall på 4500, og Duesenbergsalget var langt fra som ventet. Kompaniet var hardt ut å kjøre økonomisk. Nedgangen fortsatte inn i 1933

og endte på produksjon av 6000 biler. Noe måtte gjøres og man gikk over til seks syl modeller. Men det hjalp lite. Cord flyttet til England i 1934, på grunn av kidnappingstrusler av barna. Harold T. Hames, tidligere president for Duesenberg overtok ledelsen. Han bragte med seg dyktige medarbeidere fra Duesenberg, og man allierte seg med Gordon Buehrig, en fremragende designer i bilindustrien. Oppgaven var å foreta en ansiktsløfting

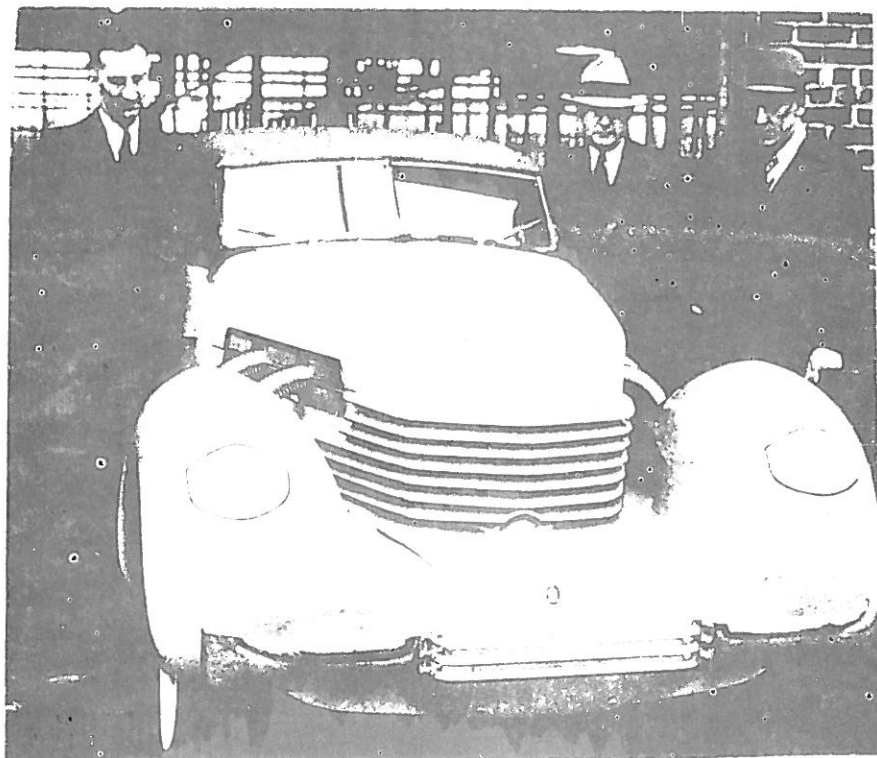

som kunne få salget på fote igjen. Resultatet ble Auburn 850 men ingen overraskelser forøvrig. En Speedstermodell ble det neste. Med karosserier fra tidligere 1933 Speedster laget man Auburn 851. Kanskje den som ble best husket av disse. Ca. 600 av disse ble produsert i 1935 og 36. Prisen var 1200\$. Kanskje den billigste Amerikaner som er blitt kasiker. Til tross for salgsøkning på 20% var det ikke mulig å få overskudd. De 4830 Auburn som ble produsert i 1936 var slutten. Med synkende salg og usikker framtid, søkte Cord å frambringe en bil som kunne svare til hans filosofi "Å oppnå suksess betyr å være forskjellig". Man mente det ville være fornuftig å gjenfode den framhjulsdrevne Cord. Og nyskapingen fikk betegnelsen Cord 810. Utseende var svært futuristisk. Strømlinjeformet grill, ingen stiggrett, lykter innfelt i skjermene, skjulte dørhengsler, pontongformede skjermene, Variabel hastighet på vindusviskere og forvalg gearshift kjent som Bendix Electric Hand. Produksjonsproblemer på tidlig stadium spilt en vesentlig rolle for at bilen ble mislykket. Finansielle problemer og uventetede problemer med kraftoverføringen forsinket produksjonen med tre måneder, og tidspresset førte til svakheter på de første bilene. Selv 1937 med introduksjon av den kompressormattede 812 med hastighet på opptil 180 km kunne ikke redde selskapet økonomisk. I august 1937 solgte Cord selskapet. Døren lukket seg for kanskje den mest særpregede produksjon i Amerikansk bilhistorie

Harold Gyp

FRÅ FOTO - ALBUMET XI

1931 FORD A CABRIOLET. Dette er den samme bilen som ble benyttet i "Dizzy Tunes"-filmen. Ergo eksisterer bilen idag i beste velgående. Eieren er medlem av MHK-Drammen og heter Halfdan Prøsch.

Bildet er utlånt av Thorolf B. Andersen.



Bildet under er kanskje ikke av så stor motorhistorisk interesse, men tidsriktige klær er også noe for oss. Bildet er tatt i USA. Hva slags biler bildet viser vet ikke red., men det kan fortelles at bilen til venstre sannsynligvis har en hjemmelaget topp montert på et touring karosseri. Legg merke til den kjempestore bakruta.

Bildet er utlånt av Per S. H. Nielsen.



WANG, ASLE
 HANS TORDSENSGATE 6
 3000 DRAMMEN

Blad i abonnement

Returadresse:

Motorhistorisk Klubb
 - Drammen

POSTBOKS 2193 3001 DRAMMEN

NYE DELER TIL



Be om vår katalog —
 Send kr. 20,00

Bremsedeler, føringslister, gummilister,
 hjullager, forgassere, tenningsdeler
 til Chevrolet på lager nå!

Velkommen til vårt nye bilvarehus

Vi har Nordens største utvalg til Ford T-A-B og V8. Over 2000 delenr. på lager, karosserideler, skjermer, dekk, litteratur, slidedeler m.m. På bestilling leveres komplette innvendige trekk, toppkalesjer, kalesjestativer, karosserier i glassfiber, pick up lasteplaner i stål etc. Du kan trygt overlate din ordre til oss, vi har over 25 års erfaring med A-modellen, som bruksbil, hobby, restaurering og deleleverandør. Hos kan du også bytte til deg nye deler mot kurante brukte som du kanskje ikke trenger selv, også hele biler er av interesse. På denne måten kan «overskuddsdeler» omsettes til noe du virkelig trenger. På grunn av denne ordning har vi også stort utvalg i brukte deler.

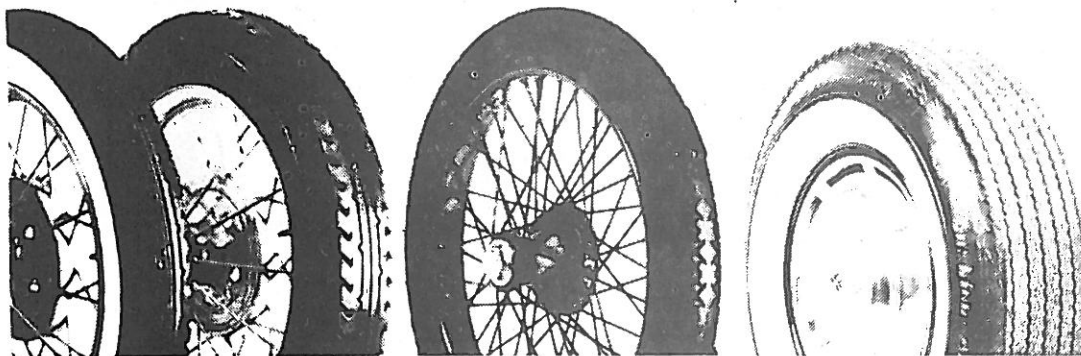
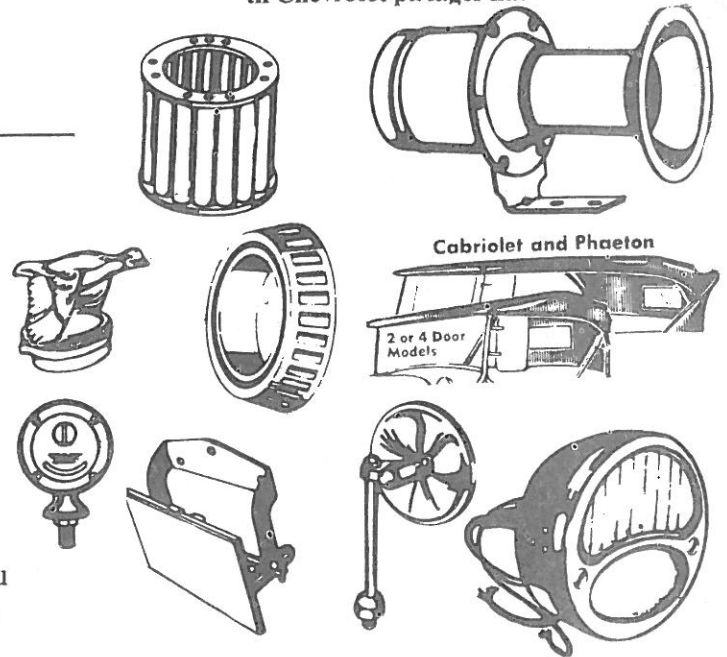

450-21, 475/500-20,
 475/500-19

30x3, 30x3½

"Modern" Wide
 Whitewalls

Remington G78-14, G78-15,
 L78-15
 Grand Prix G78-15, H78-15,
 L78-15

**Norges
 største
 i veteran-
 bildekk**

Vi lagerfører over
 400 dekk til biler
 fra 1908-60

**Antique & Classic Tire
 Firestone**



3300 HOKKSUND. Tlf. (03) 75 17 78 — 75 39 55

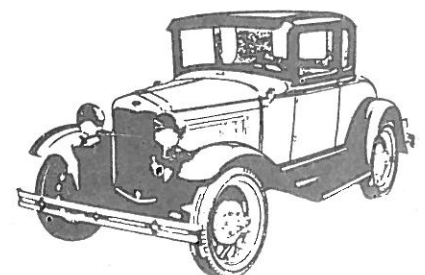

**BESØK VÅRT STORE BILVAREHUS OG HUGGERI V/RIKSVEI 35 VED HOKKSUND
 ÅPENT HVER DAG, OGSÅ LØRDAG**