

# GAMMELBIL -



NR. 7 · 1975 4. ÅRGANG

ORGAN FOR VENNER AV  
GAMLE AUTOMOBILER  
OG MOTORCYKLER

● *posten*

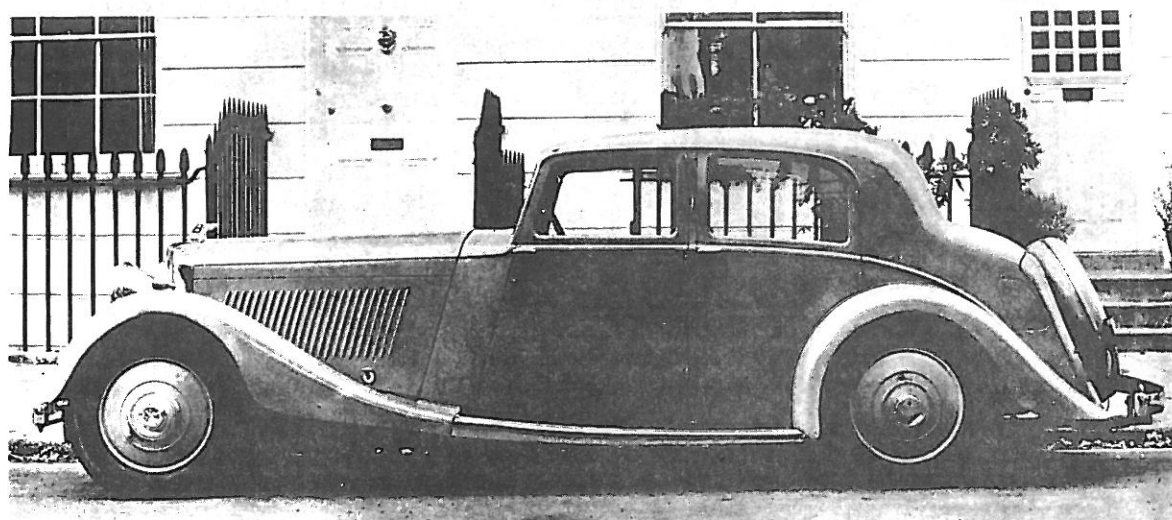
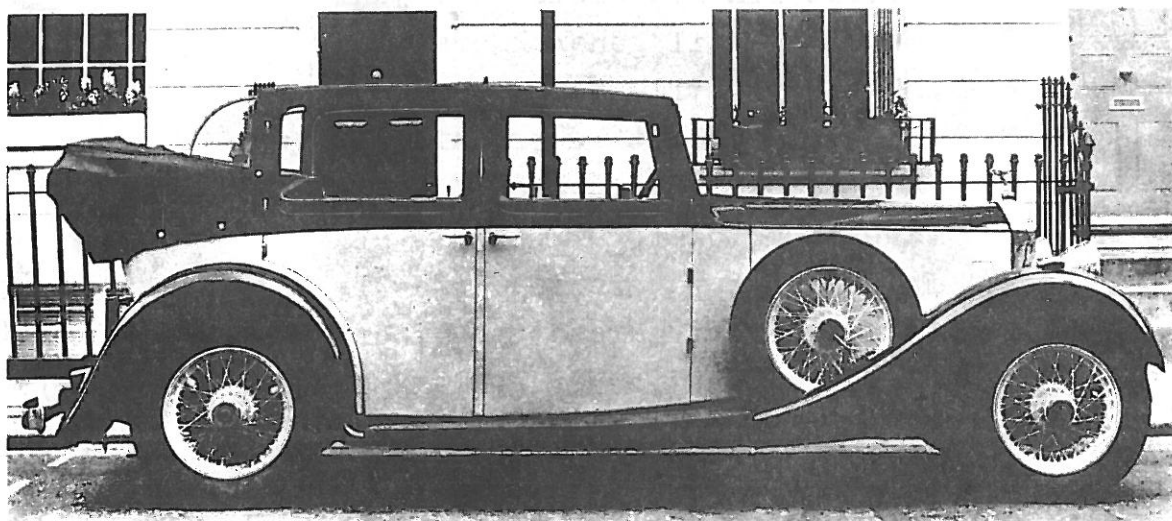

**Motorhistorisk klubb · Drammen**

DETTE NUMMER INNEHOLDER:

- side 1: Forsiden  
2: Innholdsfortegnelse  
3: Adresser - Redaksjonelt  
4: Referat fra medlemsmötet i juni  
5: Innkalling til generalforsamling  
6: Sankt Hans-utflukten  
7: Fellesstyremötet - Trekningsliste  
8: "Helfrelste A-Ford-eiere" -Månedens veteran-  
Neste möte  
9: Folkeforder på grensetreff - Trykktekniske vansker  
10: Litt av hvert om smått og stort...  
11: "Gammalbilens venner" (Dag Rørslett, "Vi Menn")  
12: "Sandedagene 1975"  
13: Diverse "presseklipp"  
14: Lierdalen Rundt  
15: 17 Rolls Royce veteraner på Norges-ferie  
16: Uruguay -ett eldorado för veteranbilsälskare  
17: MC-siden  
18: Styremötet i august - Annonser  
19: Annonser  
20: Baksideannonsen

---oo0oo---

# GAMMELBIL - posten

ORGAN FOR  
"MOTORHISTORISK KLUBB - DRAMMEN."  
- samt andre venner av gamle  
automobiler og motorcykler -

NR. 7/1975 (nr. 28) - september - 4. ÅRGANG.

## REDAKSJONSADRESSE:

ØIVIND LANGELAND - POSTBOKS 1081 - 3001 DRAMMEN  
(Benytt denne adresse ved abonnementsbetaling og øvrige henvendelser.)  
ARSABONNEMENT (10 nr.) KOSTER P.T. KR. 50,-

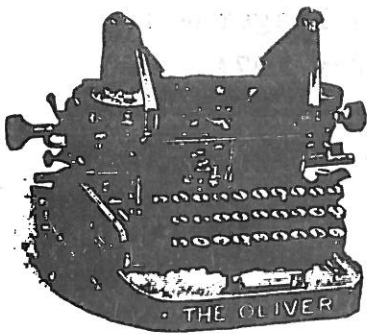

## Redaksjonelt

Tiden er et forunderlig fenomen. Den er der uavlatelig, samtidig som den like uavlatelig forsvinner. Selv om vi har hjelpemidler som klokke og kalender for å holde en viss orden på det hele, er det liksom ingen monn i det, heller. Enkelte ganger kan en time snegle seg avsted og fortone seg lang som et år; andre ganger forsvinner timene før vi får sukk for oss.

Personlig vet vi ikke noe som forsvinner forttere enn en norsk sommer. Det gjentar seg hvert eneste år, og sommeren 1975 danner såvisst intet unntak i så måte. I likhet med de tidligere sommerene, var det også i år så mye vi burde og skulle ha utrettet, men så forsvinnende lite vi egentlig fikk gjort. Denne forunderlige tiden! Alltid er den mangelvare, spesielt i sommerhalvåret, og alltid løper den fra oss; - i år gjorde den det også. Plutselig er det atter høsten; den overrumplet oss nok en gang, tiltross for at vi så utmerket godt visste at den lå på lur! Vel overstått sommer! Måtte vinteren gå like fort som sommeren gjør....

Ö.L.

## MOTORHISTORISK KLUBB - DRAMMEN

Postboks 2193, Strømsø, 3001 Drammen.

POSTGIROKONTO NR. 3 75 09 24.

Stiftet 18. okt. 1972



### KLUBBENS STYRE:

FORMANN: Alf Bryhn, Postboks 174, 3430 SPIKKESTAD  
NESTFORMANN: Per Gran-Henriksen, Haskollvn. 34c, 3400 LIERBYEN  
SEKRETÆR: Björn S. Nilsen, Jonsokvn. 22, 3000 DRAMMEN  
KASSERER: Tore Ödegaard, Nordbyveien 91, 3000 DRAMMEN  
STYREMEDLEM 1: Finn Torgersen, Riksveien, 3020 KROKSTADELVA  
STYREMEDLEM 2: Gunnar Kristiansen, Åsen, 3050 MJÖNDALEN

- Medlemskontingent: Kr. 10,- pr. år. -

## MEDLEMSMÖTET I JUNI.

Formannen kunne på vårt siste møte for ferien -tirsdag 3. juni- ønske en rekke langveisfarende velkommen; -blandt de noe over 70 tilstedeværende var det besøkende bl.a. fra Halden, Nesbyen og fra Jessheim.

Man dvelte til å begynne med et øyeblikk ved det nyss avviklede Drammensløpet, hvor det jo som kjent ble en delt annenplass slik at man kom i manko på en pokal under premieutdelingen. Denne ble avlevert rette vedkommende på møtet, under behørig applaus. Plakettene fra årets løp var dessverre ikke ferdig gravert, men deltagerne i fjorårets Drammensløp fikk overlevert sine plaketter for 1974.

Det har vært endel forsinkelser i leveringen av vognmerkene; det første "partiet" på 20 merker ble som kjent delt ut under Drammensløpet, og de øvrige skulle nå vært ferdig. Prisen er nå klarlagt, og merket kommer altså på 120 kroner, som må sies å være relativt rimelig for det gedigne merket, men så har da klubben tilkommet endel rabatter.

En annen forsinkelse må også registreres: Trekningen i medlemslotteriet er fremdeles utsatt p.g.a. at ikke alle bøkene er innkommet, men dette blir trolig bragt i orden med det første.

Så var tiden kommet til kaffepause og loddsalg til aftentrekningen.

Medlemmenes 10 minutter avløste kaffepausen, og tradisjonelt etterlystes det en rekke deler til ymse gammel-kjøretøyer. Det ble også lagt frem et forslag om å utforme et messingskilt med data beregnet til å sette på kjøretøyene. Synspunktene for og imot var mange og forskjelligartede. Videre ble det gitt uttrykk for at et medlems/vognregister kan ha sin store berettigelse, spesielt fordi vi nå er såvidt mange og tildels ukjente for hverandre at vi ikke alltid vet å finne frem til dem som eier et bestemt merke.

Man berørte også det planlagte felles-styremøtet mellom de større klubbene i Østlandsområdet, og det ble opplyst at datoen for møtet som blir holdt på Central Hotell i Drammen er torsdag 12. juni.

Så var det trekning i aftenutlodningen, og som avslutning fikk vi se en rykende fersk film i farger fra Drammensløpet -75, som Finn Torgersen sto ansvarlig for. Dermed var det tid for oppbrudd.

ref.

# MELDING

"MOTORHISTORISK KLUBB - DRAMMEN"

innkaller herved medlemmene

til

GENERALFORSAMLING

i våre møtelokaler på HEIMEVERNSHUSET, Landfaldöya 131, DRAMMEN

TIRSDAG 7. OKTOBER 1975

klokken 19.00

Generalforsamlingen avholdes i henhold til våre lover, og disse saker skal behandles-:

- 1: Styrets årsberetning
- 2: Revidert regnskap
- 3: Eventuelle saker som man vil ha tatt opp på generalforsamlingen
- 4: Valg i henhold til lovens § 7

.. .. .

Pkt.3: Saker som ønskes bragt inn for generalforsamlingen må fremmes SKRIFTLIG gjennom klubbens postadresse INNEN 15. SEPTEMBER D.Å. for å kunne behandles.

Pkt.4: Følgende styrerepresentanter står i år på valg-:  
FORMANN, NESTFORMANN, SEKRETER, KASSERER, STYREMEDLEM 2.

.. .. .

NB! Vi gjør oppmerksom på at kun personer som har betalt medlemskontingent for inneværende år har stemmerett og dermed adgang til generalforsamlingen! Dette blir kontrollert ved inngangen, og de som er til rest med kontingenten kan senest ordne dette ved inngangen;-i motsatt fall blir de nektet å komme inn.

DET INNKALLES KUN PÅ DENNE MÅTE !

Drammen, 15. august 1975  
MOTORHISTORISK KLUBB - DRAMMEN  
- styret -

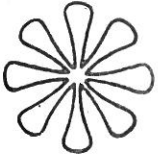

ST.HANS-UTFLUKTEN.

Klubbens Sankt Hans-utflukt gikk i år til Beston Badestrand like sør for Åros, en av de virkelige idyller ved Oslofjorden. Etersom St. Hans-aften jo i år falt på en mandag, hadde man valgt week-end'en för, 21/22. juni. Oppslutningen var hva man kalle "middels", bl.a. var det stort frafall blandt A-Ford-folket, som rimeligvis hadde funnet "Grensetreffet" i Helsingör (Danmark) samme helg mer attråverdigg.

De som sluttet opp om vår utflukt, fikk en fin helg i det strålende sommerværet. Ungene boltret seg med lek og bading, og de voksne grilllet og kokte og nöt alskens faste og flytende medbragte delikatesser. Utpå kvelden ble bålet tent, og man danset og hygget seg i den lyse sommer-natta helt til sola rant.

De fleste hadde valgt å overnatte, og da neste dag viste seg å bli en av de sjeldent fine sommerdager, var det mange som prøvde badevannet, som forövrig var forbausende rent til Oslofjorden å være.

Positivt i år var at mange hadde fulgt oppfordringen om å benytte gammelbilen på turen;-når alt kommer til alt er det jo d e n det dreier seg om! Et fint arrangement i vår dyktige komite's regi!

ref.

.....

**Drammens Tidende og Buskeruds Blad**

# Ferieferd med veteraner

Motorhistorisk Klub fra Drammen arrangerte sommer-tur for sine medlemmer, og 60 deltagere med åtte gamle biler inntok Beston Badestrand i Røyken.

Det dreier seg her ikke om direkte veteranbiler, men snarere såkalte Vintage modeller fra tidlig i 30-årene. De er alle eierens stolthet og får en pleie og puss som mang en kone kan ønske seg. Felles for alle er at

bilens historie er undersøkt, hvor langt den har gått, om det er originallakk som er på. Og i mange tilfeller sjekker den forrige eier om bilen blir passet på slik som den skal av den nye eieren.

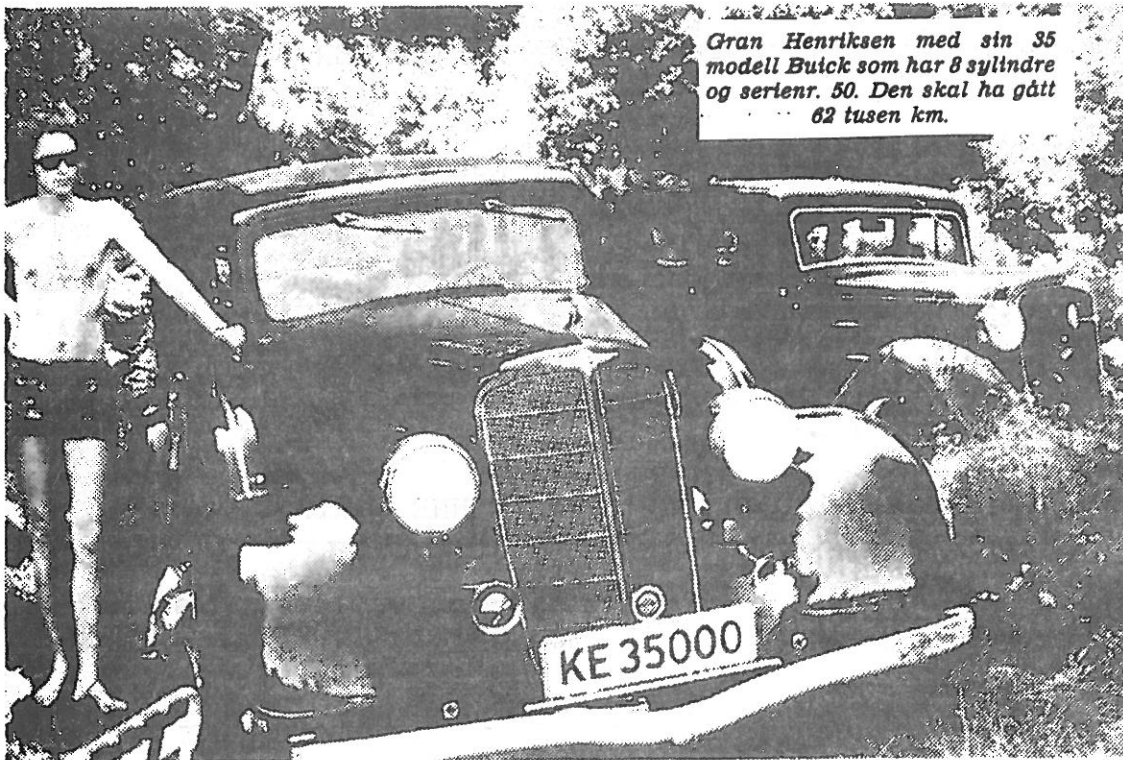

Gran Henriksen med sin 35 modell Buick som har 8 sylindere og serienr. 50. Den skal ha gått 62 tusen km.

T R E K N I N G S L I S T E

"Motorhistorisk Klubb - Drammen" - Medlemsutlodningen 1974/75.

- Gev. nr. 1: REISE FOR TO PERSONER MED BÅT TUR-RETUR OSLO-KØBENHAVN-:  
= Finn Stubbergh, Oslo
- Gev. nr. 2: PIPENØKKELETT-:  
= T. Hjelle, TK-G, SAS, Oslo
- Gev. nr. 3: "LUCAS" EKSTRALYSKASTERE M/MONTERINGSUTSTYR-:  
= Rolf Larsen, Ørenvn.13, 3310 Steinberg
- Gev. nr. 4: BATTERILADER-:  
= Tore Holmlund, TF-IE, SAS, Oslo
- Gev. nr. 5: KRYSTALLVASE-:  
= Kåre Landlie, Bygg og Jernvarer, Oslo
- Gev. nr. 6: ETT ÅRS ABONNEMENT PÅ "GAMMELBIL-POSTEN"-:  
= Astrid Ribe, Hotvedtn.62, 3000 Drammen
- Gev. nr. 7: SPEKEPØLSE-:  
= Øystein Kleppan, Statens Bilsakkyndige, Drammen
- Gev. nr. 8-12: TERMOSFLASKER-:  
= "Telefon 81 45 41"  
= Geir E. Sørensen, Nøstevn., Drammen  
= Gunnar Kristiansen, Mjøndalen  
= Hans Austad, Kløvstad, Skoger
- Gev. nr.13-17: ASKEBEGRE-:  
= Gabriel Normann, Buskerudvn.129, Drammen  
= Henrik Nilsen, tlf. 83 21 06  
= Aslaug Wamstad, 3410 Sylling  
= Bjørn Larsen, Vitbank, Lierbyen  
= Leif Andresen, Skoglivn.25, Drammen.

Rett trekning bevidnes:

Spikkestad 13/6-1975

RØYKEN LENNSMANNSKONTOP/ O.Norland (sign)

Alf Bryhn (sign)

FELLESMØTET TORSDAG 12. JUNI 1975.

Etter initiativ fra Motorhistorisk Klubb - Drammen var det innbudt til møte mellom styrerepresentanter fra NVK, NAMK og MHK torsdag 12.juni 1975 på Central Hotell i Drammen. Det møtte 2 fra NVK, 3 fra NAMK og samtlige styremedlemmer fra MHK. Dessuten var hr. Løken tilstede, for å orientere om Vegdirektoratets retningslinjer, og Gammelbil-Postens redaktør var også innbudt.

Møtet var først og fremst sammenkalt for eventuelt å utarbeide et felles skriv til myndighetene, -hovedsaklig med sikte på å forsøke å beholde den gamle typen registreringsnummer på våre kjøretøyer. Etter en langvarig diskusjon med mange synspunkter ble det valgt en representant fra hver klubb som i fellesskap skal utforme et endelig skriv. Dette skal legges frem for de respektive klubber for underskrift og videresendes til Vegdirektoratet med eventuelle anbefalinger fra de lokale bilsakkyndige.

Etter en velfortjent kaffepause kom man bl.a. inn på betydningen av et mer intimt samarbeide klubbene imellom. Man ble enige om å få istand et felles årlig møte, som vil bli lagt til siste halvdel av januar. Det første møtet vil bli holdt i Drammen kommende år, hvor man hovedsaklig skal søke å koordinere sesongens arrangementer. Det ble understreket betydningen av å få istand flere større fellesarrangementer, istedet for de mange og lokalpregede; -særlig når det gjelder byttemøter. Ellers vedtok man på møtet å gjennomføre en fast ordning med å utveksle klubbaviser og sirkulærer mellom klubbene.

Da møtet ble hevet ved 23-tiden, skiltes deltagerne i forvissningen om at man var kommet et stort skritt i positiv retning.

sekr./MHK.

# Hjelprelste A-Ford-eiere

- Av TORE JOHANNESSEN og BJØRN ECKHARDT (foto -

Reisefeberbefengte nordmenn med kurs for København blumket uvilkårlig minst to ganger før de gikk om bord torsdag ettermiddag da Norsk A-mødelklubb inntok kaja.

Ikke mindre enn 14 edle A-Forder gjorde sitt beste for å overskygge langt nyere og mer glinsende kjøretøyer, og skal man dømme etter oppmerksomheten de forårsaker, er det ingen tvil om at A-Fordene greide det.

Arsaken til «sammenstimlingen» ved danskebåtene er et såkalt grensetreff i Helsingør i Danmark hvor hjelprelste A-Ford-eiere fra Sverige, Danmark og Norge har satt hverandre stevne i helgen.

Tilsammen blir det 30 biler fra Norge, men i alt vil det i helgen være 120 A-Forder i Helsingør.

— Hva gjør man på et slikt stevne? Plukker hverandres biler fra hverandre?

— Nei, vi hygger oss, prater bil og kjører et eget billøp, forteller Håkon Røine fra Drammen, A-frelst sivilingeniør med to eksemplarer av arten hjemme i läven.

— Billøp med egne fartsetapper kanskje?

— Nei, det blir ferdighetskjøring og en del spørsmål — antagelig om A-Fordens historie. For øvrig kunne vi godt kjørt fort. Biltypen er garantert å holde 104 kilometer i timen som toppfart.



Karavanen med A-Forder (og A-Ford servicebil i spissen) vakte betydelig oppsikt da den ankom kaja for å kjøre ombord i danskebåten.

## NESTE MØTE:

Vårt neste møte -tirsdag 7.oktober- er vår årlige generalforsamling. Vi ber i den anledning om at man kommer litt tidlig, da møtet begynner PRECIS klokken 19.00 ! For ytterligere opplysninger om møtet, viser vi til innkallingen på side 5.

## Månedens veteran:

1898 • RENAULT •

Dette var Renaultfabrikkenes aller første produkt. Den 1-sylindrede de Dion Bouton-motoren utviklet 2½ HK. Bilen var utstyrt med en tretrinns gearkasse og motorkraften ble overført med en kardangaksel til en differensial på bakakselen, -noe helt nytt den gang, da nesten alle biler hadde kjedetrek. Louis Renault bygde bilen som et hobbyarbeid, men den vakte slik begeistring at han straks fikk bestilling på 12 eksemplarer i samme utførelse. Dermed var Renaultfabrikken en realitet.

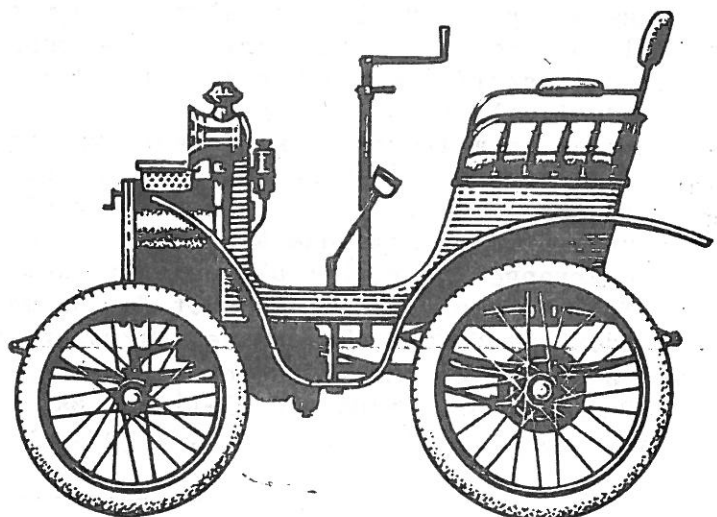

# «Folkeforder» på grensetreff

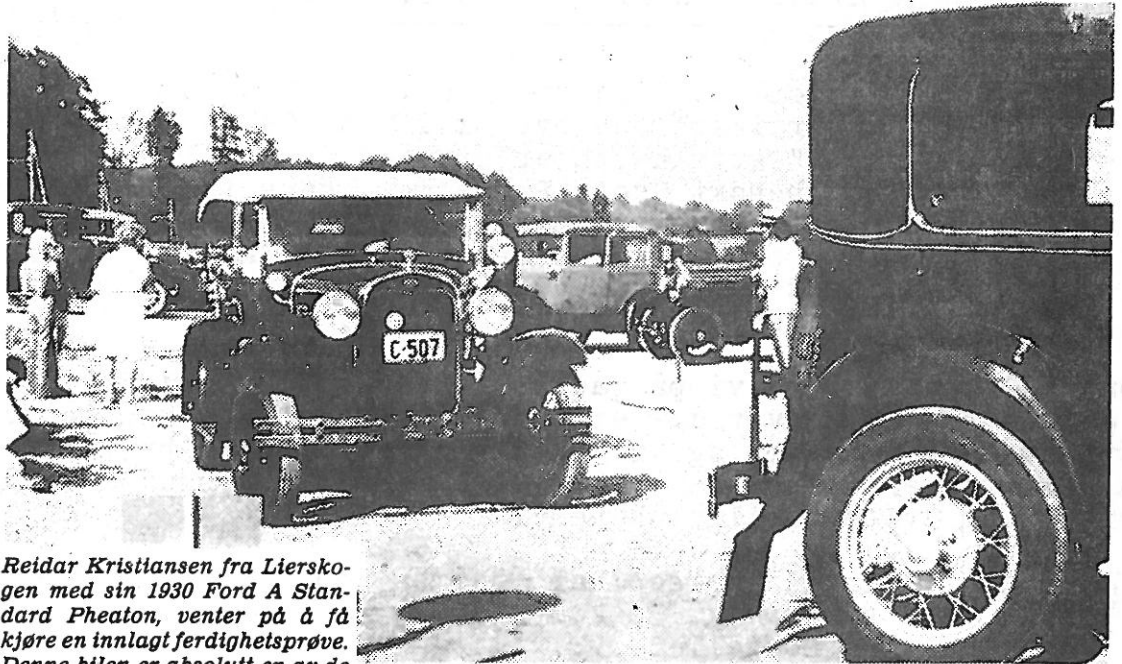

Reidar Kristiansen fra Lierskoen med sin 1930 Ford A Standard Phaeton, venter på å få kjøre en innlagt ferdighetsprøve. Denne bilen er absolutt en av de fineste restaurerte A-Forder som eksisterer i Norden.

Grensetreff, Helsingør, 21. og 22. juni 1975, den største samling A-Forder utenfor Amerika etter krigen, — ca. 120 deltagende vogner! Av de 120 påmeldte bilene var ca. 30 fra Norge, ca. 20 fra Sverige og resten fra Danmark.

Grensetreff betyr at de tre nordiske foreningene «Svenska A-Fordarna», «Københavns Ford A klub» og «Norsk A Modell klubb» holder sitt årlige fellesmøte. I år falt det seg slik at den danske foreningen, i tillegg til å være arrangør, også feiret sitt 10 års jubileum — derfor denne kjempedeltagelsen.

For de som ikke er bevandret uti bilhistorien, skal det opplyses at den type A Ford det her dreier seg om, ble produsert i årene 1928—31. Henry Ford produserte til sammen ca. 5 millioner A-

modeller på disse fire årene. Dersom man regner et arbeidsår til omkring 300 dager, vil dette, ved hjelp av enkle regnemetoder, bety ca. 4160 biler pr. dag i gjennomsnitt! Den mest produktive dagen, 26. juni 1929, ble det produsert i alt 9100 biler!! Dette er svimlende høye tall, selv i dag — 45 år etter.

Henry Ford bygget biler for fol-

ket. Bilene skulle være så enkle og økonomiske at enhver skulle ha råd til å eie en, samtidig skulle de være solide og fremfor alt driftssikre. Disse kravene er det vel ingen som har greidd å tilfredsstille så godt som nettopp Henry Ford og hans A-modell.

A-Forden har, liksom sin forglenger T-Forden, blitt et begrep i bilhistorien.

H.W.R.

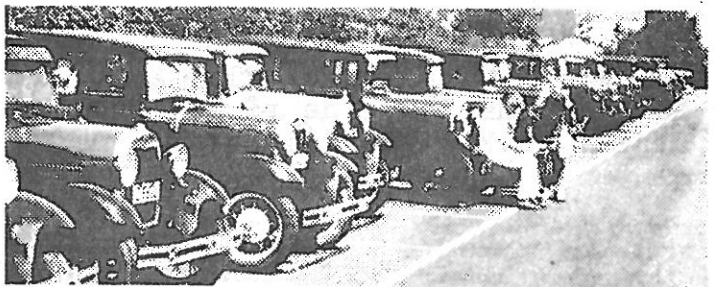

Lokale representanter: Fra venstre Mads Jostads 1928 Ford A Tudor Sedan og Håkon Røines 1930 Ford A Tudor Sedan, blant en rekke andre deltagere.

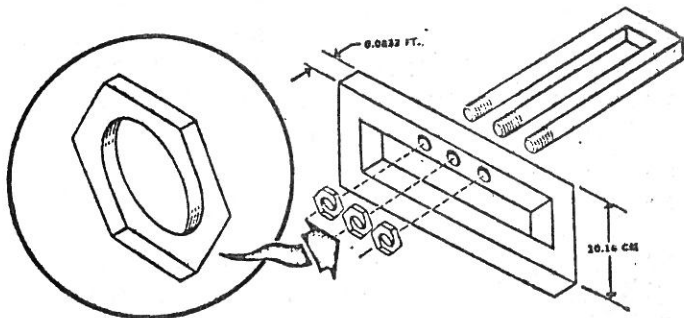

## TEKNISKE VANSKER I TRYKKERIET.

Det har oppstått store tekniske vanskeligheter ved "Gammelbil-Posten's"

trykkeri, idet en av de vitale deler i vårt maskineri har fått tretthets-sammenbrudd. Delen er ikke lenger å få tak i da leverandøren har gått konkurs. Vi ser derfor ingen annen utvei enn å be våre lesere om hjelp med å skaffe maskindelen, -ihåp om at noen kan påta seg å lage den. Vi er innstilt på å honorere en slik innsats skikkelig, da utgivelsen av vår klubbavis helt og holdent er avhengig av at dette problemet løses.

-----

LITT AV HVERT OM SMÅTT OG STORT.....

I ukebladet "Hjemmet" nr. 23/1975 (3.juni) kan man lese en artikkel med overskriften "Gamle biler -det er biler, det!" Artikkelen er skrevet av Annelise Lorentzen, som har besøkt Svein Burvald og hans familie på Spikkestad. I intervjuet forteller Svein om sin kjære "Franklin", samt om vår klubbvirksomhet, og artikkelen er ledsaget av et fargefoto av den Burvald'ske familie på picnictur med gammelbilen. Fin PR!

Søndag 15.juni hørte vi på radioens kveldsprogram "Familiekvelden". I dette programmet var det et innslag hvor NRK's reporter var på visitt hos Lars Kile jr., og vi "fikk være med" på en prøvetur med hans Packard Convertible Sedan 1932. Kile fortalte dessuten også litt generelt om "veteranbilgalskapen".

Arild Karlsen har sammen med Einar Lund vært en tur på Gjøvik. De kom hjem igjen med en Dodge fra tidlig på 20-tallet.....

En Dodge har også Leif Petersen hentet i sommer oppe i Numedal; det er trolig en 1919-modell. Bilen hadde imidlertid påmontert en 1928 Ford AA (last) snekkekartang, som Leif gjerne selger til den som må trenge en slik.

Ellers har red. funnet en 1931 Ford A Tudor hos en skraphandler øverst i Strömsoddbygda ovenfor Sokna. Bilen var i temmelig pjuskete forfatning og hadde uoriginale hjul, men kan trolig erverves til delebil for ikke altfor mange kroner (?)

Mens vi er inne på PR for klubben, nevner vi at ukebladet "Alle Menn" har spandert nær en side på vår klubb isommer. Artikkelen er skrevet med utgangspunkt i vår picnictur tidlig i sommer, og gjengis i dette nummer på side 11.

Svein Burvald forteller at han nå kategorisk har fått bekreftet at hans FRANKLIN er en 1930-modell, og ikke som tidligere antatt en 1931. (se art. i nr. 6) Det er Hans Öye som bekrefter antagelsen, etter å ha konferert med ymse litteratur.

De som har gått og gledet seg til å være med på åpningen av "Røde Korsuka 1975" i Asker med sitt gamle kjøretøy, blir skuffet i år. Da vi var i kontakt med foreningen isommer, ble det klart at åpningsdagen kolliderer med "Sandvigen-Sundvolden"-løpet. Representanten skulle ta dette opp i styret og eventuelt forsøke å forandre datoen, men da vi siden intet har hørt må vi gå ut fra at "kollisjonen" er et faktum.

Populære Terje Kolstad, ivrig A-Fordmann og aktiv innen styret i Norsk A-Modell Klubb gjennom mange år, bl.a. som for(d)mann, giftet seg lørdag 30.august. Klubbens medlemmer hadde i den anledning planlagt stor æreskorstesje med A-Forder, og vi tipper at det var en representativ skare gamle Forder på kirkebakken denne lørdagen!

# Vår mann bak rattet



## Gammalbilenes venner

■■■ Forfall i tiden begynner etterhvert å bli et kjent begrep. Ta pølser som et sekunda eksempel: Når spiste du sist en pølse som virkelig smakte som før - med alle tiders smak av tarmar, uforfalsket kjøttblanding og eventuelle nitrater i god hukommelse tygger man seg idag gjennom plastsjinn, prosentvis mye fett, godkjente konserveringsmidler og andre uhumskheter før man er ferdig med måltidet. Pølsevev, javel, men jeg er temmelig sikker på at enhver god gammel pølsemaker ville ha snudd seg i sin grav om han hadde visst at dagens pølser plastifiseres og EDB-styres. Og spises.

Andre eksempler? Betong- og glasskulturen innenfor arkitekturen, den nye to-fils veibro gjennom Drammen, ølforbudet i Kragerø, ungdommens henfaldenhet til stoffer, skandaleaviser og mye mer. Hva med bilkulturen, hva med bilene idag?

La oss ta det siste først. Meningene er nok høyst delte om dagens biler kvalitetsmessig skiller seg ut fra gamledagers. Den påståtte tidligere enkelhet og robusthet kan man finne mange eksempler på fortsatt, rust er muligens et større problem idag fordi karosserikonstruksjonene er selvbærende og platene tynnere (og saltlaget tykkere?). Teknisk sett er moderne biler mer kompliserte og avanserte. Men hardere konkurranse og større krav til stadig voksende forbruk har imidlertid fått mange til å sette et spørsmålsteget ved ordet kvalitetsbil... (Hvem har ikke hatt biler som allerede etter få års bruk nærmest lignet en haug av betalte verkstedregninger, økonomisk fiasko og utålmodighet). Ikke desto mindre kjøpes biler i stadig større antall, men det betyr formodentlig ikke det samme som at alle parter er fornøyd...?

Her om dagen traff jeg en gruppe mennesker som definitivt mener at begrepet bilkultur hører fortiden til. Derfor ånder og lever disse for sine gamle, stolte biler i den grad at man har dannet en egen klubb i Drammen, Motorhistorisk Klubb, med selvkompont klubbmerke av den gamle sorten som med tiden skal pryde ethvert medlemskjøretøy, og med seriøse planer om landets første private bilmuseum. Eller, som en av klubbens representanter sa det: «Bilene må jo lagres det meste av året, hvorfor ikke samle alle sammen under ett tak til almen beskuelse?».

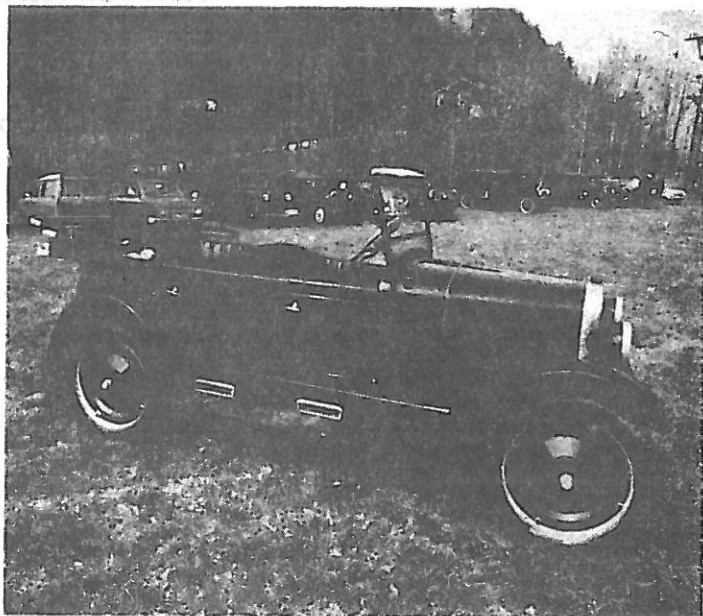

En glimrende tanke som fortjener full støtte! Blant annet også vel fordi det burde være på tide noen kunne by Norsk Teknisk Museum i-Oslo litt konkurranse på dette felt, eller hva?

Motorhistorisk Klubb er således en frittstående klubb, hvor interessen for gammelbil teller mest. Man har hevet seg høyt over den klare, profesjonelle inndeling av bilene etter årgang og betydning, for å unngå dansen av bilistisk klasseskille hvor bilen mer blir et økonomisk spekulasjonsobjekt enn godt, gammalt kjøretøy. Klubben har derfor satset på en høyst uformell atmosfære og stiller ingen andre betingelser for medlemskap enn ren, skjær interesse. Har man gammelbil er det selvfølgelig ekstra stas. Klubben er en stor familie som med regelmessige skrupauser putrer ut på koseturer med kaffe på termos og nistekurv - bilistisk avtressing i høyeste grad, som også forhindrer gammelbil-enker.(?)

De driftige kvinner og herrer i MHK teller ialt omtrent 130 hoder. Man har regelmessige klubbkvelder hvor erfaringer utveksles, filmer vises, nye utflukter planlegges og hvor man formodentlig prater fullstendig høl i huet på hverandre med såvel saklig som usaklig bilprat....

Undertegnede fikk høyst ufortjent delta i en av klubbens mange utflukter, og kan bekrefte at denne ble en bilkulturell opplevelse til ettertanke for flere enn meg. Her toget vi ut i

rene seiersparaden fra bymiljø til landlige omgivelser. Store og små titter med blide øyne på kortesjens deltakere, som i sannhet må være interessante for de fleste. Putrende gjennom støvskyen kommer en fransk Mathis 1927 (landets eneste originale, ifølge den stolte eier), en Opel -37 (alt originalt, kjørt garantert bare 20 000 km, med en forunderlig tidligere eksistens), T-Forder, A-Forder, en Rockne (Studebaker bygget her til lands), Chevrolet'er, Buick'er, en Franklin (i formannens eie, kjøpt med samtykke fra konservator Norsk Teknisk Museum som forutsetning), en Jaguar -47 (vil bli særbehandlet i denne spalte senere), og mange flere - glemmes bør selvfølgelig ikke alle restaureringsprosjekter som klubbens medlemmer har på gang! her er godbiter nok til mangfoldige spalter fremover...

En slik tur viser en rekke interessante saker i tillegg. Her finnes et sunt miljø som utviklet som skaper grobunn for sikre, fornuftige trafikkanter i dagens bilistiske bilde - og satt i et meget aktuelt perspektiv: Opprettholder en bilkultur som dessverre altfor få av oss bidrar positivt til med noe som helst. Et verdig tema for en senere mer fullstendig analyse!

dag Rørlett

# SANDEDAGENE

Lørdag 28. juni var MOTORHISTORISK KLUBB - DRAMMEN invitert til å delta under avviklingen av "Sandedagene 1975", hvor arrangøren (Idrettslaget Vinn) hadde lagt opp til "Veteran Rally". 18 biler var påmeldt, men da tre ikke stilte til start, deltok det altså totalt 15 vogner.

En arrangementstabbe må vi dog ha lov til å påpeke, idet starttidspunktet ved en misforståelse var oppgitt til klokken 15. Dette ble "i ellefte time" korrigerert til klokken 13, men løpskomiteen klarte allikevel å få varslet de påmeldte om forandringen. Verre var det å nå de øvrige medlemmene som "bare" skulle se på, -man får håpe at ikke altfor mange gikk glipp av løpet. Forandringen av tidspunktet førte ellers til at ihvertfall en av de påmeldte ikke var istand til å delta; - det er fremdeles noen som arbeider på lørdagene...!

Start og innkomst var lagt til idrettsplassen, og det hele var fint tilrettelagt med oppmerkede parkeringsplasser, speakertjeneste for publikum og -noe uventet men desto mer populært- gratis kaffe og kaker etter løpet! Prisen for inngangsbilletten til stadion var nok i stiveste laget (8 kroner for voksne), og var kanskje årsaken til at et temmelig stort publikum hadde valg å se bilene fra "fortausplass" i Sande sentrum.

Løpet var ellers meget dyktig lagt opp, med forskjellige ferdighetsprøver på postene. Mannskapene sto i stadig forbindelse over walkie-talkie, slik at de til enhver tid hadde oversikt over løpets utvikling. Etter ca. en times kjøring i Sande-bygda ankom bilene atter til idrettsplassen, hvor premieutdelingen foregikk. Noen resultatliste har det ikke lyktes "Gammelbil-Posten" å få tak i, vi får nøye oss med å fastslå at Jan Sandholt i Chevrolet Touring 1927 -og med Kai Martinsen som "co-driver- vant løpet. Samtlige deltagere fikk diplom og minneplakett for innsatsen. Og disse var det som var med-;

- |                                  |                             |
|----------------------------------|-----------------------------|
| 1. Tore Ödegaard, Drammen        | Ford A Town Sedan 1930      |
| 2. Per Gran-Henriksen, Lierbyen  | Buick sedan 1935            |
| 3. Gunnar Kristiansen, Mjøndalen | Ford T Touring 1927         |
| 4. Per Bakke, Kongsberg          | Studebaker Touring 1928     |
| 5. Öivind Vikar, Drammen         | Opel Olympia 1939           |
| 6. Rolf Viktor Hansen, Hillestad | Buick sedan 1936            |
| 7. Frode Holm, Tronstad          | Ford A Tudor 1930           |
| 8. Alf Bryhn, Spikkestad         | Plymouth de Luxe sedan 1934 |
| 9. Jan Sandholt, Krokstadelva    | Chevrolet Touring 1927      |
| 10. -startet ikke-               |                             |
| 11. Fredrik Lid, Oslo            | Fiat 1932                   |
| 12. -startet ikke-               |                             |
| 13. Gunnolf Larsen, Mjøndalen    | Rockne sedan 1933           |
| 14. -startet ikke-               |                             |
| 15. Reidar Kristiansen, Asker    | Ford A Phaeton 1930         |
| 16. Björn S. Nilsen, Drammen     | Jaguar 3½ltr. saloon 1948   |
| 17. Arne Chr. Karlsen, Sylling   | Buick cabriolet 1935        |
| 18. Björn Egil Fjeldstad, Våle   | Nash sedan 1931             |

Arrangørene ga uttrykk for stor tilfredshet med veteranbildeltagelsen og vil gjerne legge opp til et lignende løp neste år.

ref.

.....

# 1917-modell er ikke til salgs

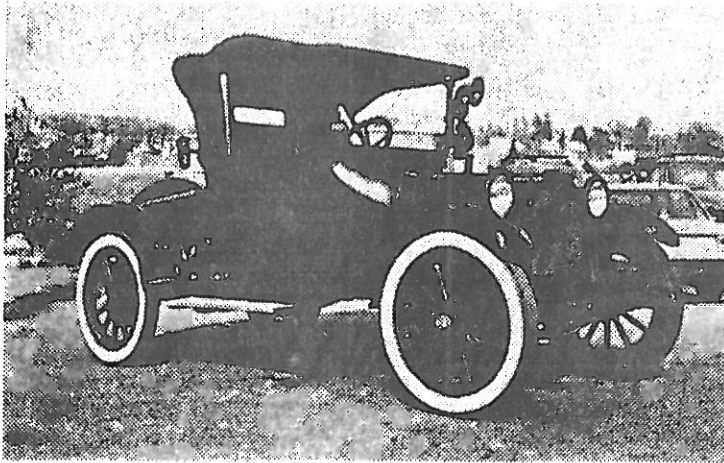

Dodge 1917 - ikke til salgs.

En Dodge fra 1917 - man skulle tro dem var moden for skraphaugen for mange år siden. Men så fremstår plutselig en slik bil, en 2-dørs Cabriolet i Kristiansand. Den er i fullt kjørbær stand, men skal i løpet av sommeren få et nytt registerkjede, som kommer fra fabrikken i USA.

Det er disponent Thorvald Gumpen som eier dette klenodiet. Sønnen, Kjell Gumpen, kan fortelle at man for 25 år siden fikk et bud på 25.000 kroner for den - det var mange penger den gang - men svaret var nei. I dag bytter ikke Thorvald Gumpen bort sin veteran for tre Dodge i 75.000 kroners klassen.

Veteranen i Kristiansand er født i Detroit, nærmere bestemt i Hamtramck, som er det første og største anlegget Chrysler har i USA - og i verden forøvrig. Hamtramck er den polske bydelen av Detroit, som vokste opp omkring fabrikken. Brødrene Dodge startet her opp bilproduksjonen 14. november 1914, for å være helt nøyaktig, og fra starten av var Dodge-fabrikken selvforsynende med produksjon av motorer, gearkasser, støperier, presseverk - og produksjon på samleband. Fabrikken ble i 1928 solgt til Chrysler, etterat brødrene Dodge ble drept under en eksplosjon i en motorbåt på Michigansjøen.

## Vor nye vogn

**Ford**  
KRONER  
**5925**



Ford coupe er praktisk og komfortabel. Den kommer i både 2 og 4 dører. Den er utrustet med alle de nyeste og beste detaljer. Den er utrustet med alle de nyeste og beste detaljer. Den er utrustet med alle de nyeste og beste detaljer.

Aut. forhandler  
P. T. Helleberg

Priser for Kjøretillatelse. De som kjøper vognen gjennom Ford, overtar alle skattepliktene.

## For 50 år siden

14. juli 1925

Sidst lørdag og søndag foretok Ringerikes politi bilkontroll paa strækningen Solihøgda-Skaret-Nes-Sundvolden.

Det var en vældig trafik og desværre gjennemgaaende megen uvorren kjørsel, hvilket resultatet jo gir et tydelig billede av. Følgende anmeldelser fandt sted: 1 bilfører blev anmeldt for at ha kjørt uten overhodet at ha certifikat, 3 for ikke at ha signalisert i farlig sving, 3 for at ha kjørt i beruset tilstand, 35 for at ha kjørt med for stor fart, 12 for ikke at ha plomber paa bilens skiltes.

# Chevrolet 2 Pers. Roadster

Model 1930. de Luxe. Pris Kr. 2.600

med 2 Reservehjul og Klapsæde.

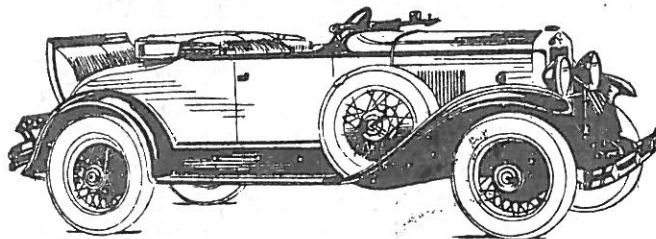

Ved Politikens Landevejsprøve Nr. 2 befandtes Vognen, som opnaede følgende Prøveattest, at være i udmærket Stand:

### Specifikation:

CHEVROLET 1930

Motor No. 278806, Chas. No. 486067.

6 Cylindre, Slagvolumen 3,18 Liter, Motoren udvikler 50 HK ved 2600 Omdr. pr. Minut.

Akselafstand 2,718 Meter, 4-Hjulsbremses, Gummimidimension 19x4,75, Vægt 1150 kg.

Prøven afholdtes paa Roskilde- og Køge-landevej. Vognen var en almindelig standardudstyret 2<sup>o</sup> Personers Chevrolet de Luxe Roadster belastet med 2 Personer = 160 kg. Til Prøven benyttedes Standard Benzin No. 1.

### Maalinger:

Benzinforbrug:

ved 30 km i Timen = 10,15 Liter pr. 100 km  
" 45 " " = 10,85 " " " "

" 60 " " = 12,8 " " " "

Olieforbrug kunde efter 124 km ikke konstateres.

Acceleration i højeste Gear. Udveksling 4,1:1

fra 20 til 40 km i Timen = 5,8 Sekunder

" 40 " 60 " = 11,8

Vejstigning som kan køres i højeste Gear

ved konstant 30 km i Timen = 9,5<sup>9</sup>/<sub>10</sub>

50 " = 9,2<sup>9</sup>/<sub>10</sub>

(Geelsbakke stiger ca. 5<sup>9</sup>/<sub>10</sub> fra begge Sider.)

Motoromdrejningsstal i højeste Gear

ved 32,5 km i Timen = 1000 Omdr. pr. Min.

60 " = 1845

Bremselængde fra 50 km i Timen = 12,5 m.

Auto-Prøveanstalten, H. Andersen, Ing. V. D. I.

## R. Laybourn

København F.

Allegade 8 B.

Telf. C. 11053.

" L I E R D A L E N   R U N D T "

Veteranbilløpet "Lierdalen Rundt" søndag 24. august ble et vellykket arrangement. Løpskomiteen hadde lagt ned et kjempearbeide i opplegget og avviklingen, -oppslutningen var meget god (34 deltagende), og værgudene var positivt innstilt, om vi ser bort fra noen lokale regndråper.

Vognene startet to i følge med 3 minutters opphold til de påfølgende. På slaget 11 rullet første par ut fra tunet på Korsvalle Gård med kurs for første post. Løypa var lagt opp Lierdalens østside (riksvei 285) til Sylling, og fulgte vestsiden tilbake frem til Kjellstad hvor man tok av frem til mål, som var lagt til "Lierkroa". I alt 10 poster måtte man innom underveis, hvor en rekke ferdigheter ble satt på prøve. Bl.a. kjørte man presisjonskjøring på planke; -skulle treffe liggende blink med lodd montert på støtfangeren; -man skjøt istykker ballonger med sprettert; -gjennomgikk en motorhistorisk tippekonekurransse, -ja, måtte tilogmed synge en selvvalgt sang! En skjult radar-kontroll var også innlagt, og deltagerne ble stanset etter passering og måtte tippe hvilken fart de hadde holdt. Samtlige prøver foregikk under stor munterhet etterhvert som man arbeidet seg mot innkomsten.

Det ble unektelig noe trangt om plassen innenfor sperringene ved "Lierkroa", hvor det mildt sagt myldret av skuelystne. Mens løpskomiteen finregnet resultater på spreng, ble kjøretøyene beundret og kommentert, og da resultatlisten forelå, så den slik ut-->

1.	(47)	Erling Thorbeck,	Essex 1929	MHK	11	poeng
2.	(46)	Jan Tølfesby,	Hupmobil 1914	NVK	12	"
3.	(63)	Per Løken,	Chevrolet 1936	MHK	20	"
4.	(62)	Tore Ødegaard,	Ford A 1930	NAMK	24	"
5.	(73)	Ole Wikborg,	Ford A 1930	NAMK	25	"
6.	(64)	Arild Karlsen,	Buick 1929	NVK	27	"
7.	(44)	Fredrik Lid,	Fiat 1932	NVK	28	"
7.	(56)	Reidar Kristiansen,	Ford A 1930	NAMK	28	"
9.	(67)	Öistein Bertheau,	Willys 1934	NVK	29	"
10.	(51)	Stein Allsted,	Ford V8 1946	NAMK	30	"
10.	(41)	Sigurd Bölling,	Ford A 1930	NAMK	30	"
10.	(66)	Tore Woldstad,	Ford A 1930	NAMK	30	"
13.	(43)	Rolf Viktor Hansen,	Buick 1936	MHK	31	"
13.	(50)	Per Bakke,	Studebaker 1928	NVK	31	"
15.	(45)	Torfinn Momrak	Chevrolet 1930	MHK	32	"
16.	(52)	Per Gran-Henriksen,	Buick 1935	MHK	33	"
16.	(72)	Halfdan Prösch,	Ford A 1928	NAMK	33	"
18.	(65)	Björn Johannessen,	Mercedes Benz 1937	NVK	34	"
19.	(53)	Öivind Viker,	Opel 1939	MHK	35	"
20.	(71)	Steinar Hödal,	Marquette 1929	NVK	36	"
21.	(69)	Björg Evensen,	Dodge 1916	MHK	37	"
22.	(59)	Joar Olsen,	Graham 1932	NVK	39	"
23.	(54)	Björn Nilsen,	Jaguar 1948	MHK	40	"
23.	(70)	Mads Jostad,	Ford A 1928	NAMK	40	"
25.	(61)	Stein Flakstad,	Fiat 1920	NVK	44	"
26.	(58)	Jan Grönlien,	Ford A 1929	NAMK	45	"
27.	(60)	Tom Nordlie,	Hudson 1930	NVK	46	"
28.	(42)	Arne Chr. Karlsen,	Buick 1935	MHK	47	"
28.	(68)	Arthur Moe,	Trumbull 1915	NVK	47	"
30.	(40)	Alf Bryhn,	Plymouth 1934	MHK	48	"
31.	(48)	Gunnar Kristiansen,	Rockne 1933	MHK	49	"
32.	(49)	Kjell Wang-Henrichsen,	Ford AA 1929	NAMK	51	"
32.	(55)	Tove Torgersen,	Mathis 1927	MHK	51	"
34.	(57)	Olav Lien,	Chevrolet 1926	NVK	53	"

(forts. neste side)

De tallene som står anført i parentes, er de respektive startnumrene. Premier i form av pokaler ble utdelt til de fem beste deltagere. Dessuten ble samtlige deltagere overlevert diplom for innsatsen. Den innlagte klubbkonkurransen, hvor de 5 beste fra hver klubb var avgjørende, ga dette utfallet:

1. Norsk Veteranvogn Klubb..... 127 poeng
  2. Motorhistorisk Klubb - Drammen..... 127 poeng
  3. Norsk A-Modell Klubb..... 137 poeng.
- Premien -et håndlaget 1-liters oljemål i messing- tilfalt NVK.

ref.

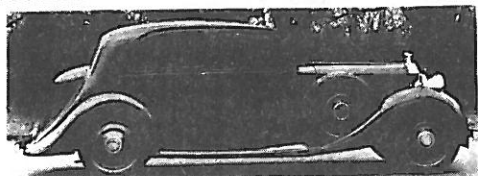

# 17 Rolls Royce veteraner på Norges-ferie

Tirsdag 17.juni på sen kveldstid ankom en oppsiktsvekkende bilkaravane til Kristiansand. Så snart "Blenheim" vel var fortøyd etter overfarten fra Harwich i England, ble ikke mindre enn 17 skinnende Rolls Royce-biler landsatt, -den eldste en "Phantom I" fra 1925.

Dette imponerende oppbud av millionærekvipasjer har sin forklaring i at medlemmene av "Ghost 20 Club" avviklet sin tradisjonelle utenlandstur -som arrangeres annenhvert år-

og i år hadde man valgt å legge turen til Norge.

Fra Kristiansand kjørte kortesjen til Arendal for overnatting, og neste dag gikk turen til Oslo. Iløpet av de to ukene turen varte, besøkte deltagerne store deler av det sørlige Norge og formelig fråtset i severdigheter. Besøket ble avsluttet 1. juli da "Jupiter" forlot Bergen med de dyrebare bilene med kurs for Newcastle.

"20 Ghost Club" er en meget eksklusiv forening. Det er kun eiere av Rolls Royce-biler av fornem årgang som kan opptas som medlemmer. Da klubben ble stiftet i 1949 aksepterte man ikke nyere biler enn 1939-modeller, men idag godtar man til nød en Rolls Royce "Silver Cloud 1", som så dagens lys i 1955.

Navnet "Ghost 20 Club" refererer til to av Rolls Royce-familiens mest populære modeller på 20-tallet, RR Silver Ghost og RR 20. Førstnevnte gikk for å være bilindustriens mest perfekte produkt, mens RR 20 var en "billigutgave", bygget for depresjonstiden da penger var mangelfullt også blandt dem som helst lot seg transportere i en Rolls Royce.

"Ghost 20 Club" teller ca. 300 medlemmer, og av disse hadde altså 17 tatt sjansen på de norske fjellveiene, bl.a. Måbødalen og Geiran-ger.

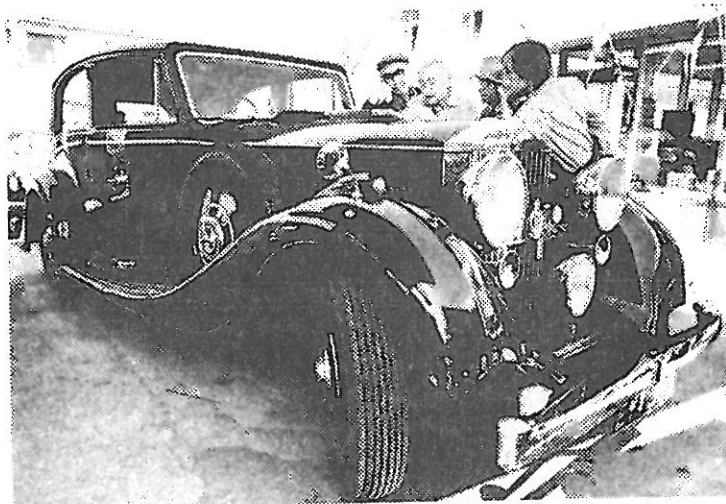

Syttien blankpussede vidunderer var det som trillet gjennom Kongsberg fredag. Her benytter man anledningen til å studere reiseruten videre, og turiststjef Jens Storfossen kan ikke dy seg, men stepper inn med forklarende ord til de norske kart.

Vad är det som i Sverige är rariteter, medan det i Uruguay betraktas som allmångods?

I decembernumret av INSIDE SAS 1974, införde vi en artikel om Harald Norberg, STOTB, och hans veteranbilar. I Haralds samling ingick bl a en snart femtio år gammal T-Ford — i Sverige betraktad som en verklig raritet.

Men icke så över hela jordklotet. Claus Lottrup, BUEAA; har efter en semesterresa till Uruguay skrivit ett brev till INSIDE:s redaktion i vilket han berättar om ett veteranbilarnas förlovade land där idylliska gatuscener med 1920-tals modeller i normalt bruk är en daglig företeelse. Här följer Claus brev i dess helhet:

Under en semesterresa till Uruguay nyligen, visade jag veteranbilist-artikeln för vänner på platsen. De tittade tvivlande på mig och pekade sedan längs gatan. Minst tre förare kunde ses vid startvevorna till sina ståtliga T-Fordsmodeller och en stolt förare av en "HUPMOBILE" 1925 tryckte på gummitutan till bilens mässinghorn som glänste i mid-sommarsolen.

Uruguay är stället att åka till för veteranbilsälskare. En restriktiv importpolitik och skyhöga priser tillfogade bilimporten allvarliga skador på slutet av tju- eller början av trettioalet och resultatet är idylliska gatuscener, där bilmodeller från tjugotalet är i normalt bruk, där alla däckstorlekar finns lagrade för de gamla fordonen och där mekanikerna formligen är trollkarlar när det gäller att hålla en gammal "BUGATTI", "ESSEX" eller "T-FORD" 1919 i trim.

En bilmekaniker i Atlantida försökte sälja mig en T-FORD roadster 1924 — en öppen och elegant tvåsitsig "landsvägsmaskin" med en liten koffert över bakhjulaxeln, med tvåväxlad låda som manövrerades med två pedaler samt nya gummimattor på fotstegen. Jag provade ut den med djup respekt. Den fungerade fint och kunde ha blivit min

# Uruguay — ett eldorado för veteranbilsälskare

## ... T-Ford 1924, Bugatti 1928 — eller Fiat 1972? ...



Här är beviset — en Chevrolet av 1926 års modell ägd av Ulrich Larsen, MVDA, till höger i bild. Claus Lottrup sitter vid ratten och de andra SAS:arna i bild är J Ferreira, BUEFC, M Ardessono, MVDDK, Lennart Holmgren, THAI Internationals fraktchef och Bertil v Bahr, SAOAD.

för 500 dollar. När jag sade att det inte kunde bli affär av, ringde mekanikern en bekant som kort därefter presenterade en blänkande öppen 1928 års BUGATTI. Allt var original, även lackeringen. Den var en väilhållen dröm som kunde ha blivit min för 3 500 dollar.

En annan mekaniker hade en "crash-car" parkerad på gatan. Han använde den dagligen. Det var en sexvåldrig "RICKENBACHER", byggd som "crash-car" 1923 och fortfarande i funktion som sådan. Den hade påfyllningsröret för bränslet vid instrumentbrädan och nära meterhöga hjul med fyrkantiga trähjulnav. Samma verkstad hade en "AUBURN" 1926 inne för smärre reparationer. Det var visst någonting med tallrosgasaren

En solig dag på Carrasco-flygplatsen stod två glänsande "ERSKINES" — en från 1924 och en av 1925 års modell — parkerade bredvid en ståtlig "HUPMOBILE" coupé 1926

Små DKW:or med träkaross från trettioalet är vanliga, medan en "MAYBACH" endast används på söndagarna på grund av de höga bränslepriserna.

Att läsa bilannonserna i "EL DIA" är ren nostalgi. Lyssna bara på det här: "OVERLAND WHIPPET 1929. SOM NY" — "FORD A 1930. FÄRDIG FÖR ALLA PRÖVNINGAR. 600 dollar" — "GRAHAM PAIGE 1929. NÅSTAN ALDRIG ANVÄND" (!) — "BUICK COUPÉ 1929. Ring...".

FIAT TOPOLINOS; DKW MEISTERKLASSE; tvåsitsiga ADLER, ESSEX; REO, NASH, PONTIAC, PACKARD, STUDEBAKER — de finns alla där i stora kvantiteter. Och med 1 000 dollar i plånboken kan du köpa en hel del veteranbilar.

Sedan är det en annan sak att jag erbjöds 5 000 dollar för min FIAT 600 av 1972 års modell ...

("INSIDE SAS" nr. 5/75)

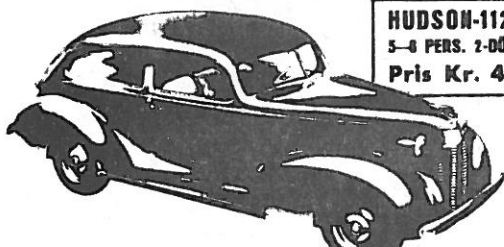

**HUDSON-112 Special**  
5-6 PERS. 2-ÖRR. SEDAN  
Pris Kr. 4,950:—

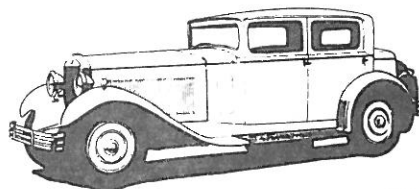

Delage D 8 1930—1934

**KÖPA HUDSON ÄR FIN AFFÄR!**

## Hvor er dere ?

Ja, hvor blir det egentlig av motorsyklene? Spørsmålet er neppe uberettiget, ettersom det hver eneste sommer blir arrangert en rekke løp og andre sammenkomster for gamle motorkjøretøyer, men deltagelsen av de tohjulte "kjøyregreiene" later stadig til å svikte. Vi vil understreke at mc-folket fullt og helt aksepteres til deltagelse, -løp og samlinger er selvfølgelig åpne også for dem! Det finnes utrolig mye fint blandt de gamle motorsyklene som så absolutt fortjener å komme frem i lyset. Derfor mc-folk: -opp med garasjedørene og ut i dagen med gamlingene.....!

# MAC- SIDEN

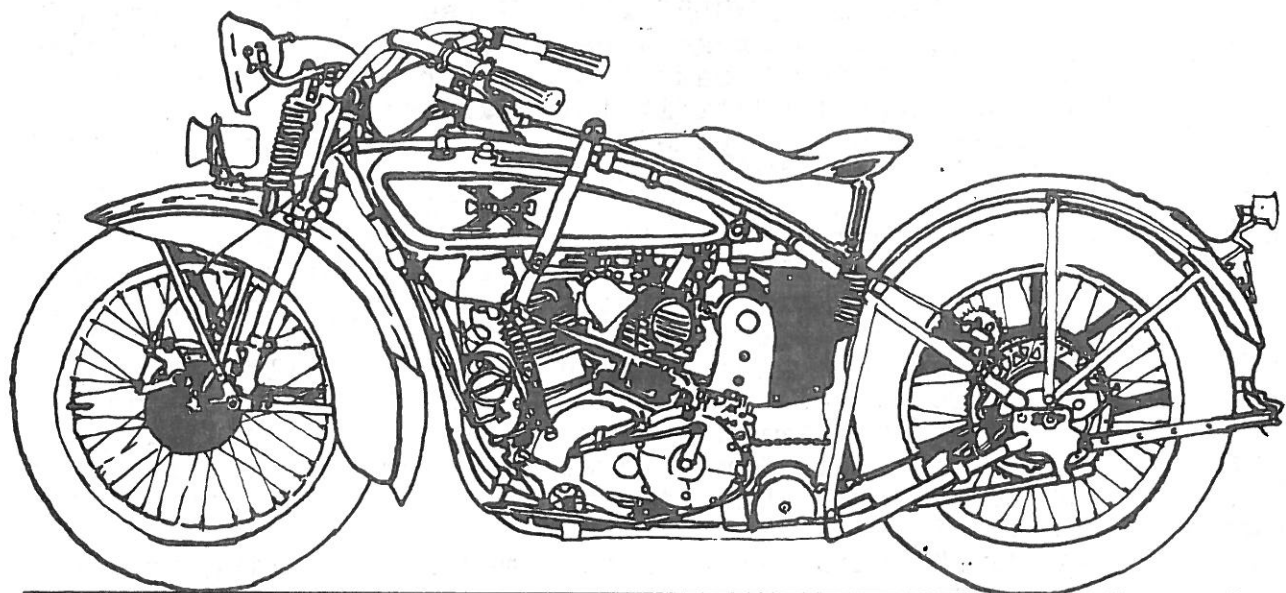

### EN VIRKELIG KURIOSITET.

Bildene nedenfor viser en høyst kuriøs "motorsykkel", -eller egentlig en tråsykkel med hjelpemotor. Den er av merket "Zephyr" og så dagens lys i tiden like etter første verdenskrig. Rammen ble bygget av Elson Cycle Co. i Coventry, England, og motoren var en konstruksjon av Mr. Lambourne, som bl.a. var mannen bakom Old Mill-bilene. En totaktmotor (ensylindret med 2¼" boring og 3" slaglengde) drev sykkelen via en rem til bakhjulet. Den hadde videre en AMAC forgasser og en Simms magnet. Det avbalanserte (og ikke helt ufarlige) svinghjulet lå helt åpent. Totalt ble det laget 6 komplette "Zephyr" "knallerter", foruten 20 reservedelssett.

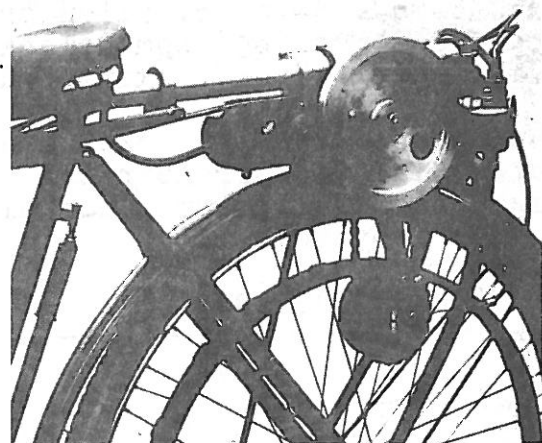
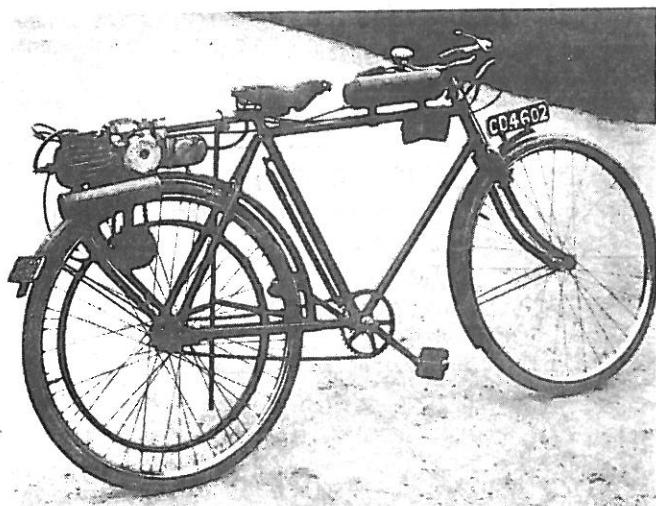

STYREMÖTET I AUGUST.

Fredag 15. august ble styremöte avholdt på Central Hotell. Foruten et fulltallig styre var også Arild Karlsen samt redaktøren tilstede.

Formannen innledet med å vise frem premiene -endel tinnpokaler- som er kjøpt inn til løpet "Lierdalen rundt". Han gikk så over til å referere innkomne skriv;-denne gang var det takkebrev fra bilsakkyn- dig Ahlgren i anledning blomsterhilsenen, -en orientering fra Norsk A-Modell Klubb om byttemötet på Vestre Spone 30/31. august, samt en- del skriftlige innmeldinger av nye medlemmer.

Trekningslisten for medlemslotteriet (som også ble referert på vår St.Hans-tur) ble gjennomgått, og gevinstene vil bli utlevert ved den første givne anledning.(Listen står på side 7 i dette nr. av avisen)

Ellers ble det besluttet å sende ut innkalling til generalforsam- lingen 7. oktober gjennom GAMMELBIL-POSTEN (se side 5!) og kasserer- en ble pålagt å sette opp årsregnskapet, mens sekretæren fikk pålegg om å utarbeide årsberetningen samt å sørge for at valgkomiteen får ajourført medlemsfortegnelse stillt til rådighet.

Et påtenkt arrangement for pensjonister, med kjøring "til" og "fra" med gammelbiler, ble besluttet utsatt.

Videre gjennomgikk man endel innhentede tilbud på jakkemerker,-en sak man nå vil sette fortgang i å få avklart. Nestformannen fikk opp- draget med å besørge bestilling ut fra de tilbud som synes å være å foretrekke, og med kravet til kvalitet som den avgjørende faktor.

Arild Karlsen fikk så ordet for å orientere om ledige lokaler som kan være egnet for et motorhistorisk museum, eventuellt samtidig som klubblokaler etc. De aktuelle lokalene eies av Drammen Kommune og er egentlig tenkt revet, noe Arild Karlsen bestemt mente man må forsøke å utsette. Etter en tildels lang ordveksling kom styret til at man omgående sender Drammen Kommune et skriv og forsøker å komme frem til en gunstig leieavtale,

Tilslutt -under "eventuellt"- drøftet man litt omkring opplegget for höstens og vinterens möteavvikling. Ca. kl. 22.45 ble mötet hevet.

ref.

.....

- A N N O N S E R -

Funnet i ferien,-alt for en bil- lig penge-:  
Karosseri til OVERLAND 4 Touring, 26/27-modell,  
Karosserirester CADILLAC 7 s.tou- ring 27/28-modell (OBS! BIL),  
-Bilene er i Sjak,og kan anvises  
På Kongsberg står det en åpen Opel Six 35/36-mod. 4-seter. Bilen er komplett og egner seg som delebil. For noen hundre kroner skifter den eier.....

- Kan noen skaffe meg søkelamper av forskjellige størrelser til amerikanere og europeere, har min- dre typer i bytte.

PER BAKKE,  
3600 KONGSBERG.

Pen og god reisegrammofon ønskes kjøpt.Gamle plater har også inte- resse.

Alf Bryhn,  
boks 174, 3430 SPIKKESTAD.

OPEL varebil 1939-mod.(utseende som P4) i kjörbar stand, selges. 18" Chrysler-hjul (1927) ønskes. Arild T. Karlsen,  
3420 LIERSKOGEN.

RESTAURERINGSOBJEKT:  
Ford "A" 1928/29 Phaeton (åpen) selges rimelig.

Ove Loen,  
Gml.Borgenv.19,  
1370 ASKER.

- A N N O N S E R -

TILSALGS:

Særdeles velholdt Wartburg 1964-mod. personbil, gått kun 5000 mil. Prisforlangende kr. 1000,-

Alf Bryhn,  
boks 174, 3430 SPIKKESTAD

NASH 8 - 1931:

Kan noen skaffe meg bakparten til bilen, klokken foran bakakselen m/kronhjul og pinjong.

Fredrik Kristian Fredriksen,  
7872 BERGSMO.

Delar och litteratur köpes till-:

AERO-MINOR 615 1946-54, ARMSTRONG SIDDELEY 1946-54 (ej "Sapphire"!)  
BORGWARD-HANSA 1500 1949-51, CHAMPION 400H 1947-57, FORD "Taunus" 1950-51, GAZ M-20 "Pobjeda" 1946-59 (delar från VARSAWA "200" passar också!)  
GUTBROD "Superior" 1950-54, PONTIAC "Eight" 1939, TATRA Typ 87 V8 1937-50 och TATRA T 600/601 1949-56.

Sixten Pettersson,  
box 9757, S-871 00 HERNÖSAND, Sverige

VOLVO PV 544 1963-mod. m/ett år gammel byttemoter tils. kr. 1500,-

Kai Martinsen,  
Batteriveien, 3022 SOLBERGELVA

TILSALGS:

Ford T 1918-19(?) m/lasteplan, (delebil) i dårlig forfatning. Hvis interessert kontakt:

Svein Rye,  
Tenvik, 3140 BORGHEIM  
tlf. Tønsberg 83 395

Er noen interessert i en 1924-modell CHEVROLET.....?

henv. Finn Torgersen,  
Riksvn., 3020 KROKSTADELVA  
tlf. (arb) 82 62 40

SÖKES:

Motorpakkingssett til 1932 CHEVROLET (6-cyl). Originale baklykter med glass og festebraketter, samt reparasjonshåndbok/verkstedhåndbok for Chevrolet Std. 1934. Er intr. i delebil av samme type og årgang.

Jostein Otterstad,  
5170 MODALEN.

ÖNSKES (til BUICK 1936-37) :

Parklamper, Panserfigur, Kompl. lighter, Klokke til hanskeromlokket.

-Til AUSTIN Seven 1928:

Reservehjul (gjene m/festebrakett), Radiatorlokk m/evt. figur, Höyre dørklinke m/lås, Oljepåfyllingslokk, Håndbok og/eller delekatalog, (om mulig lån for kopiering)

Rolf Viktor Hansen,  
3093 HILLESTAD. tlf. 033/50193

USEDVANLIG VELHOLDT OG SJELDEN

Opel-type selges-: OPEL "Super Six Cabriolet" 1938, 2-dørs 4-seter, kun gått 37.000 km. Bilen er lysbrun m/røde og sorte felger og har ekte skinn interiør med tykke mørkebrune tepper på gulvet. Den er 100% original; ikke en skrue eller hull er uoriginalt, den er faktisk i samme stand som da den ble solgt i 1938! Original kalesje, kalesjetrekk og "smuglertrekk", originalt verktøy og smøreutstyr samt NAF-merke av gammel type med medlemsnummer 495 innpreget, medfølger. Det dreier seg om en meget sjelden type Opel, -muligens den eneste i Norge, -selv i Tyskland er det kun ett eksemplar man vet om. Bilen er usedvanlig flott, og er dessuten innregistrert. Interesserte kan besiktige og gi bud til

Tore Ödegaard,  
boks 535,  
3271 NANSET.

ESSEX 1927 cabriolet, endel restaureringsarb., selges. Kan også være interessert i tilbud på visse deler for selv å fullføre arbeidet.

Helge Nordström,  
Dalsbergstien 14, OSLO 1.  
tlf. kontor: 60 66 04, priv: 69 11 59

SELGES:

1929-mod. HUPMOBILE 4-d.sedan m/ 6-cyl motor. Bilen er påkostet et betydelig belöp. Er registrert.

Öyvind Falck-Pedersen,  
c/o TEKNISK ISOLERING A/S,  
3000 Drammen

KJÖPES:

Åpen bil fra 1925-1940 kjøpes. Oppgi pris og forfatning.  
Alf Bryhn, boks 174, 3430 SPIKKESTAD.

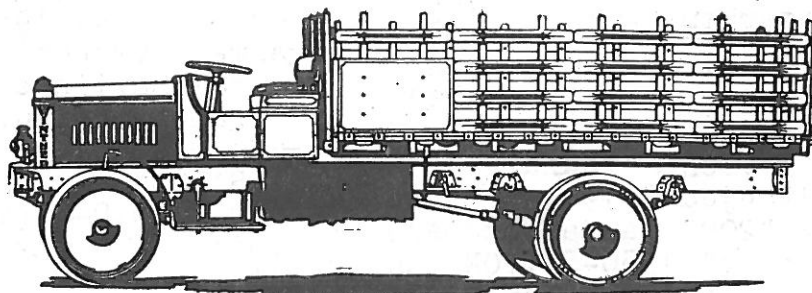

## WINTHER LASTEBILER

saavel fire hjulsdrevne som almindelige typer.

### WINTHER

er udpræget landevejs bil passende for norske veie,  
kjøp derfor ikke laste- eller rutebil før De har seet

### WINTHER

(leveret til stat og kommuner)

Lager av reservedele og rekvisita

Reparationsverksted og benzinstation

## AKTIESELSKABET MOBILE

SKIEN

TELEFON 870

TELEGR. «MOBILE»

ETABL. 1916